



SABIEDRISKO PAKALPOJUMU REGULĒŠANAS KOMISIJA

Ziņojums par tirgus analīzi

Eiropas Komisijas 2003. gada 11. februāra Rekomendācijā par konkrētajiem preču un pakalpojumu tirgiem elektronisko sakaru nozarē, kuros var būt nepieciešama *ex ante* (apsteidzoša) regulēšana saskaņā ar Direktīvu 2002/21/EK (2003/311/EK) minētais

**tirgus Nr. 11: atsaistīta piekļuve (tai skaitā daļēja piekļuve)
metāliskajām abonētlinijām un to segmentiem, lai nodrošinātu
platjoslas datu pārraides un balss pārraides pakalpojumus**

Rīga, 2006. gada augusts

Satura radītājs

Attēli	4
Tabulas	4
1. Ievads	5
1. Ievads	5
1.1. Izmantotā terminoloģija, jēdzieni un definīcijas.....	5
1.2. Eiropas Kopienų regulējums.....	6
1.2.1. Tirgus analīzei specifiskie tiesību akti	6
1.2.2. Būtiska ietekme tirgū	6
1.2.3. Tirgus analīzes process	7
2. Pašreizējā situācija	7
2.1. Būtiskas ietekmes noteikšana likuma „Par telekomunikācijām” kontekstā	7
2.2. Noteikumi pārejai no likuma „Par telekomunikācijām” uz Elektronisko sakaru likumu	9
3. Tirgus analīzes gaita	9
3.1. Elektronisko sakaru likums.....	9
3.2. Pārejas noteikumi saskaņā ar Elektronisko sakaru likumu	10
3.3. Tirgus analīzes koncepcija.....	10
3.3.1. Konkrētā tirgus analīze	11
3.3.2. Komersantu ar būtisku ietekmi noteikšanas kritēriji	12
3.3.3. Kopēja dominējošā stāvokļa novērtēšana saistītajos tirgos	15
3.4. Noteikumi	16
3.4.1. Noteikumi par konsultāciju kārtību ar tirgus dalībniekiem	16
3.4.2. Noteikumi par tirgus analīzei nepieciešamās informācijas apjomu un iesniegšanas kārtību	16
3.5. Informācijas vākšana	19
3.5.1. Izmantotā informācija	19
3.5.2. Noteikumu par tirgus analīzei nepieciešamās informācijas apjomu un iesniegšanas kārtību 1. pielikums	19
3.5.3. Noteikumu par tirgus analīzei nepieciešamās informācijas apjomu un iesniegšanas kārtību 2. pielikums	20
3.6. Prioritāri analizējamie tirgi	23
3.6.1. Rekomendācijā minētie tirgi	23
3.6.2. Konsultāciju dokuments.....	24
3.6.3. Konsultējamie jautājumi	26
3.6.4. Konsultāciju rezultāti	26
4. Konkrētais tirgus	27
4.1. Rekomendācijā minētais tirgus	27
4.2. Attiecīgie pakalpojumi.....	27
4.3. Situācija tirgus	33
4.4. Tirgus dalībnieki	33
5. Nacionāla konsultācija	35
6. Konkurences padomes viedoklis.....	35
7. Tirgus definēšana	35
7.1. Apskatāmā pakalpojuma novērtējums	35
7.1.1. Kādu pakalpojumu nav iekļauti tirgū?.....	35
7.1.2. Vai tālāk pārdošana ir iekļauta tirgū?	36
7.1.3. Starpība starp rekomendācijas tirgus Nr. 11 un tirgus Nr. 12.....	36

7.1.4. Tirgus definēšanas rezultāti	37
7.2. Ģeogrāfiskā mēroga novērtējums	37
8. Tirgus Analīze.....	38
8.1. Saistība starp tirgu Nr. 11 un mazumtirdzniecības tirgiem.....	38
8.2. Tirgus dalījums mazumtirdzniecības tirgū.....	38
8.3. Šķēršļi ienākšanai tirgū vai ekspansijai	42
8.4. Kontrole pār būtisku infrastruktūru	42
8.5. Nepietiekama kompensējošā pirktspēja vai tās trūkums	43
8.6. Pakalpojumu sasaistīšana (pakalpojumu dažādošana).....	45
8.7. Konkurences novērtējums.....	45
8.8. Rezultāti	45
8.9. Komersants ar būtisku ietekmi tirgū.....	46
9. Būtiskā ietekme tirgū.....	46
9.1. Speciālu prasību (saistību) noteikšana elektronisko sakaru komersantiem	46
9.2. Saistības	47
9.2.1. Caurredzamības saistības	47
9.2.2. Vienlīdzīgas attieksmes saistības.....	48
9.2.3. Atdalītas finanšu uzskaites saistības	48
9.2.4. Tarifu regulēšanas un izmaksu aprēķināšanas saistības.....	48
9.2.5. Pienākumi un saistības attiecībā uz piekļuvi elektronisko sakaru tīklam..	49
9.3. Elektronisko sakaru komersanti ar būtisku ietekme tirgū.....	49
9.3.1. SIA „Lattelecom”.....	50
Saīsinājumi.....	54

Attēli

1. attēls: Abonentlīnijas vispārējā struktūra	27
2. attēls. Pilnīga pakļuve abonentlīnijai izmantojot fizisko vai virtuālo fizisko izvietošanu	28
3. attēls. Pilnīga pakļuve abonentlīnijai izmantojot fizisko vai virtuālo fizisko izvietošanu	29
4.attēls. Pilnīga pakļuve abonentlīnijai izmantojot attālo izvietošanu.....	29
5.attēls. Pilnīga pakļuve abonentlīnijai izmantojot attālo izvietošanu.....	30
6.attēls. Pilnīga pakļuve abonentapakšlīnijai izmantojot fizisko vai virtuālo fizisko izvietošanu 30	
7.attēls. Pilnīga pakļuve abonentapakšlīnijai izmantojot attālo izvietošanu.....	31
8.attēls. Daļēja pakļuve abonentlīnijai izmantojot fizisko vai virtuālo fizisko izvietošanu.....	31
9.attēls. Daļēja pakļuve abonentlīnijai izmantojot fizisko vai virtuālo fizisko izvietošanu.....	32
10.attēls. Daļēja pakļuve abonentlīnijai izmantojot attālo izvietošanu.....	32
11.attēls. Daļēja pakļuve abonentlīnijai izmantojot attālo izvietošanu.....	33
12. attēls: Attiecīgās tirgus daļas.....	40
13. attēls: Attiecīgās tirgus daļas.....	41
14. attēls: Fiksēto tīklu abonentu līniju skaits	41

Tabulas

1. tabula: Otrā pielikuma struktūra	18
2. tabula: Piedāvātie pakalpojumi	20
3. tabula: Komersanti, kuriem jāsniedz dati par bals telefoniju mobilajā elektronisko sakaru tīklā	20
4. tabula: Komersanti, kuriem jāsniedz dati par bals telefoniju fiksētajā elektronisko sakaru tīklā	21
5. tabula: Komersanti, kuriem jāsniedz dati par nomātām līnijām	21
6. tabula: Komersants, kuram jāsniedz dati par atsaistītām pakļuvēm	21
7. tabula: Komersanti, kuriem jāsniedz dati par interneta pakļuvēm.....	21
8. tabula: Komersanti, kuriem jāsniedz dati par viesabonēšanas pakalpojumiem	22
9. tabula: Komersanti, kuriem jāsniedz dati par izplatīšanas pakalpojumiem	22
10. tabula: Komersanti, kuriem jāsniedz dati par platjoslas pakļuvēm	22
11. tabula: Komersanti, kuriem jāsniedz dati par pakļuvēm un izsaukumu veikšanu	23
12. tabula: Komersanti, kuriem jāsniedz dati par starpsavienojumu pakalpojumiem mobilajā elektronisko sakaru tīklā.....	23
13. tabula: Komersanti, kuriem jāsniedz dati par starpsavienojumu pakalpojumiem fiksētajā elektronisko sakaru tīklā.....	23
14.tabula: Tirgu, kuros tiek sniegti Rekomendācijā minētie vairumtirdzniecības pakalpojumi, koncentrācija.....	25
15.tabula: SIA „Lattelekom” piedāvātie atsaistītas pakļuves pakalpojumi.....	34

1. Ievads

Lai veicinātu konkurenci elektronisko sakaru nozarē, Elektronisko sakaru likums (turpmāk – ESL) saskaņā ar Eiropas Kopienu (turpmāk – EK) elektronisko sakaru nozares regulējumu deleģē Sabiedrisko pakalpojumu regulēšanas komisijai (turpmāk – Komisija) tiesības definēt konkrētos elektronisko sakaru pakalpojumu tirgus (tirgu definēšana), veikt definēto tirgu analīzi konkurences novērtēšanai šajos tirgos, lai noteiktu elektronisko sakaru komersantus (turpmāk – komersantus) ar būtisku ietekmi tirgū (būtiskas ietekmes noteikšana), kā arī piemērot, saglabāt, grozīt vai atcelt īpašas prasības (saistības) elektronisko sakaru komersantiem, kuru ietekme konkrētajā tirgū atzīta par būtisku (saistību noteikšana).

1.1. Izmantotā terminoloģija, jēdzieni un definīcijas

Tirgus definēšana ir ekonomiska rakstura analīze, kurā izmanto EK administratīvo un Eiropas Kopienu Tiesas (turpmāk – ET) juridisko pieredzi.

Definējot konkrētos tirgus elektronisko sakaru nozarē, tiek analizētas elektronisko sakaru komersantu veiktās darbības tirgū. ESL definē elektronisko sakaru komersantu kā komersantu, kas veic divu veidu darbības – nodrošina elektronisko sakaru tīklu vai sniedz elektronisko sakaru pakalpojumu (turpmāk – pakalpojums).

ESL definē minētās darbības šādā veidā:

- elektronisko sakaru tīkla nodrošināšana – publiskā elektronisko sakaru tīkla izveide, ierīkošana, attīstīšana, ekspluatācija, kontrole un piekļuves nodrošināšana tam;
- elektronisko sakaru pakalpojums – pakalpojums, kuru parasti nodrošina par atlīdzību un kurš pilnīgi vai galvenokārt sastāv no signālu pārraidīšanas elektronisko sakaru tīklos.

Definējot konkrētos tirgus atbilstoši konkurences tiesībām, ir jāidentificē:

- visi tie pakalpojumi, kas veido identificējamu tirgus produktu (preču vai pakalpojumu tirgi);
- ģeogrāfiskā teritorija, kurā tiek sniegtas preces vai pakalpojumi (ģeogrāfiskie tirgi).

Definējot konkrētos tirgus atbilstoši ET praksei, ir jāidentificē tirgus funkcionālais līmenis:

- tirgi, kuros produkti tiek piedāvāti vairumtirdzniecībā (vairumtirdzniecības produktu tirgi);
- tirgi, kuros produkti tiek piedāvāti mazumtirdzniecībā (mazumtirdzniecības produktu tirgi).

Elektronisko sakaru nozarē tirgus sadalījums funkcionālā līmenī tiek izmantots tādēļ, ka regulējums, ko Komisija var piemērot vairumtirdzniecības un mazumtirdzniecības produktu tirgiem, atšķiras.

- Elektronisko sakaru nozarē vairumtirdzniecības pakalpojumu tirgū tiek sniegti pakalpojumi, ko viens elektronisko sakaru komersants sniedz citiem elektronisko sakaru komersantiem, un parasti tā ir daļa no tīkla nodrošināšanas – pakalpojumi, kas tiek sniegti, nodrošinot piekļuvi un starpsavienojumu vai tālākpārdošanas veikšanai.
- Elektronisko sakaru nozarē mazumtirdzniecības pakalpojumu tirgū tiek sniegti pakalpojumi galalietotājiem. Atbilstoši ESL abonents ir fiziska vai juridiska persona, kas ir noslēgusi līgumu ar elektronisko sakaru pakalpojumu sniedzēju par konkrētu elektronisko sakaru pakalpojumu saņemšanu, bet galalietotājs ir

elektronisko sakaru pakalpojumu lietotājs, kas šos pakalpojumus neizmanto elektronisko sakaru pakalpojumu nodrošināšanai citām personām.

Komisija, definējot konkrētos tirgus, izvērtē gan mazumtirdzniecības pakalpojumu tirgus, gan attiecīgos vairumtirdzniecības pakalpojumu tirgus. Komisija, veicot tirgu definēšanu un analīzi, var noteikt prioritāri analizējamus tirgus un/vai vairāku tirgu grupas (klasterus).

1.2. Eiropas Kopienų regulējums

Eiropas Parlamenta un Padomes 2002. gada 7. marta Direktīvas 2002/21/EK par kopējiem reglamentējošiem noteikumiem attiecībā uz elektronisko komunikāciju tīkliem un pakalpojumiem (pamatdirektīva) (turpmāk – Direktīva 2002/21/EK) 14., 15. un 16. pants nosaka principus, kādus Valsts pārvaldes iestādes (turpmāk – VPI) ievēro, veicot elektronisko sakaru tirgu definēšanu, analīzi un saistību piemērošanu komersantiem ar būtisku ietekmi tirgū. Eiropas Parlamenta un Padomes 2002. gada 7. marta Direktīva 2002/22/EK par universālo pakalpojumu un lietotāju tiesībām attiecībā uz elektronisko sakaru tīkliem un pakalpojumiem (universālā pakalpojuma direktīva) (turpmāk – Direktīva 2002/22/EK) un Eiropas Parlamenta un Padomes 2002. gada 7. marta Direktīva 2002/19/EK par piekļuvi elektronisko komunikāciju tīkliem un ar tiem saistītām iekārtām un to savstarpēju savienojumu (piekļuves direktīva) (turpmāk – Direktīva 2002/19/EK) nosaka saistības (speciālas prasības) komersantiem ar būtisku ietekmi tirgū.

1.2.1. Tirgus analīzei specifiskie tiesību akti

2002. gada 11. jūlijā Eiropas Komisija publicēja Komisijas vadlīnijas tirgus analīzei un būtiskas ietekmes tirgū novērtēšanai saskaņā ar Kopienas elektronisko sakaru tīklu un pakalpojumu regulēšanas pamatprincipiem (2002/C 165/03) (turpmāk – Vadlīnijas).

2003. gada 11. februārī Eiropas Komisija publicēja Rekomendāciju par konkrētajiem preču un pakalpojumu tirgiem elektronisko sakaru nozarē, kuros var būt nepieciešama *ex ante* (apsteidzoša) regulēšana saskaņā ar Direktīvu 2002/21/EK (2003/311/EK) (turpmāk – Rekomendācija).

1.2.2. Būtiska ietekme tirgū

Eiropas Kopienų regulējums nosaka, ka uzņēmums (elektronisko sakaru komersants, turpmāk – komersants) uzskatāms par tādu, kam ir būtiska ietekme tirgū, ja tas individuāli vai kopā ar citiem bauda stāvokli, kas ir līdzvērtīgs dominējošam stāvoklim, t.i., ekonomisku spēku, kas tam līdz zināmam līmenim ļauj rīkoties neatkarīgi no konkurentiem, lietotājiem un galalietotājiem.

VPI izvērtē, vai vismaz divi uzņēmumi (komersanti) atrodas dominējošā stāvoklī tirgū, darbojas saskaņā ar Kopienas tiesību aktiem un pēc iespējas ņem vērā vadlīnijas par tirgus analīzi un būtiskas ietekmes tirgū novērtējumu. Kritēriji, ko izmanto, veicot novērtēšanu, ir izklāstīti Direktīvas 2002/21/EK 2. pielikumā.

Ja uzņēmumam (komersantam) ir būtiska ietekme konkrētajā tirgū, var uzskatīt, ka tam ir būtiska ietekme cieši saistītā tirgū, ja saikne starp šiem diviem tirgiem ir tāda, kas ļauj ietekmi, kas ir vienā tirgū, paplašināt uz otru tirgu, tādējādi nostiprinot uzņēmuma ietekmi tirgū.

1.2.3. Tirgus analīzes process

Rekomendācijā saskaņā ar Direktīvas 2002/21/EK 1. pielikumu nosaka tos preču un pakalpojumu tirgus elektronisko sakaru nozarē, kuru raksturojums var būt tāds, kas dod pamatu minēto reglamentējošo pienākumu uzlikšanai saskaņā ar Direktīvu 2002/19/EK un Direktīvu 2002/22/EK, nekavējot tirgus attīstību, un kurus īpašos gadījumos var noteikt saskaņā ar konkurences tiesībām. Eiropas Komisija nosaka tirgus saskaņā ar konkurences tiesību principiem. Eiropas Komisija regulāri pārskata Rekomendāciju.

VPI, ņemot vērā Rekomendāciju un vadlīnijas, saskaņā ar konkurences tiesību principiem nosaka konkrētos tirgus, kas atbilst apstākļiem valstī, jo īpaši attiecīgos ģeogrāfiskos tirgus. VPI pirms to tirgu noteikšanas, kas atšķiras no tiem, kas noteikti Rekomendācijā, veic Direktīvas 2002/21/EK 6. un 7. pantā minētās procedūras. Pēc konsultācijām ar VPI Eiropas Komisija var pieņemt lēmumu, ar kuru nosaka starpnacionālu tirgu.

Pēc Rekomendācijas vai jebkādu tās grozījumu pieņemšanas VPI nekavējoties veic attiecīgo tirgu analīzi, ņemot vērā vadlīnijas.

Ja VPI saskaņā ar Direktīvas 2002/22/EK 16., 17., 18. vai 19. panta vai Direktīvas 2002/19/EK 7. vai 8. panta prasībām ir jānosaka, vai uzlikt, saglabāt, grozīt vai atsaukt pienākumus uzņēmumiem (komersantiem), tā nosaka, vai konkrētajā tirgū pastāv efektīva konkurence. Ja VPI secina, ka tirgū pastāv efektīva konkurence, tā neuzliek vai atceļ saistības (speciālas prasības) komersantiem. Ja VPI nosaka, ka tirgū nepastāv efektīva konkurence, tā nosaka uzņēmumus (komersantus), kam ir būtiska ietekme minētajā tirgū, un VPI šādiem uzņēmumiem piemēro atbilstošas saistības (speciālas prasības) vai saglabā vai groza šādas saistības, ja tādas jau pastāv.

2. Pašreizējā situācija¹

2.1. *Būtiskas ietekmes noteikšana likuma „Par telekomunikācijām” kontekstā*

2001. gada 30. novembrī stājās spēkā likums „Par telekomunikācijām” (turpmāk – Likums), kurš izstrādāts saskaņā ar 1998. gada Eiropas Savienības telekomunikāciju regulēšanas ietvaru. Likuma mērķis:

1. veicināt telekomunikāciju attīstību Latvijas Republikas teritorijā;
2. veicināt konkurences attīstību telekomunikāciju pakalpojumu tirgū;
3. veicināt jaunu telekomunikāciju pakalpojumu veidošanu;
4. noteikt tiesiskās attiecības telekomunikāciju pakalpojumu sniegšanā;
5. nodrošināt telekomunikāciju pakalpojumu lietotāju, publisko telekomunikāciju tīklu operatoru un telekomunikāciju pakalpojumu sniedzēju interešu aizsardzību tirgus ekonomikas apstākļos;
6. veicināt universālā telekomunikāciju pakalpojuma pieejamību.

Noteikto mērķu sasniegšanai Likums nosaka virkni pasākumu konkurences veicināšanai telekomunikāciju pakalpojumu tirgū pēc tirgus atvēršanas konkurencei 2003. gada 1. janvārī.

Komisija izstrādājusi vairākus tiesību aktus, lai ieviestu nepieciešamos pasākumus uzņēmumu ar būtisku ietekmi tirgū noteikšanai. Komisija saskaņā ar Likumā noteikto apstiprinājusi procedūru un kritērijus telekomunikāciju uzņēmumu ar būtisku ietekmi tirgū atzīšanai noteikumos „Noteikumi telekomunikāciju uzņēmumu ar būtisku

¹ Ziņojuma otrajā nodaļā lietotie termini atbilst likumā „Par telekomunikācijām” lietotajiem terminiem

ietekmi tirgū atzīšanai”, papildus ieviešot iespēju atzīt telekomunikāciju uzņēmumu grupas būtisku ietekmi tirgū. Likums definē telekomunikāciju uzņēmumu ar būtisku ietekmi tirgū kā „publiskā telekomunikāciju tīkla operators vai pakalpojumu sniedzējs, kura ietekmi konkrētā tirgū Sabiedrisko pakalpojumu regulēšanas komisija ir atzinusi par būtisku”.

Atbilstoši Likumam tie telekomunikāciju uzņēmumi, kuru ietekmi Komisija atzinusi kā būtisku, ievēro tiem Komisijas noteiktās saistības (speciālas prasības). Komisijas padome 2002. gada 3. decembrī apstiprināja „Noteikumus par speciālām prasībām telekomunikāciju uzņēmumiem ar būtisku ietekmi tirgū”. Saskaņā ar šiem noteikumiem telekomunikāciju uzņēmumi ar būtisku ietekmi fiksēto balss telefonijas pakalpojumu tirgū ievēro šādas speciālās prasības:

1. tuvināt fiksētās balss telefonijas pakalpojumu tarifus izmaksām saskaņā ar Sabiedrisko pakalpojumu regulēšanas komisijas metodiku „Telekomunikāciju pakalpojumu tarifu aprēķināšanas metodika”;
2. nodrošināt piekļuvi citu, ar šo telekomunikāciju tīklu savienotu, publiski pieejamu telekomunikāciju pakalpojumu sniedzēju komutācijas pakalpojumiem saskaņā ar Regulatora noteiktiem termiņiem;
3. saskaņā ar Regulatora lēmumu sniegt universālo telekomunikāciju pakalpojumu;
4. saskaņā ar Regulatora lēmumu nodrošināt īpašos tehniskos nosacījumus telekomunikāciju pakalpojumu sniegšanai invalīdiem;
5. nodrošināt telekomunikāciju uzņēmumiem atsaistītu pieeju piekļuves tīklam un ar to saistītām iekārtām, kā arī tuvināt šo pakalpojumu tarifus izmaksām.

Iepriekš minētās saistības attiecas arī uz tiem telekomunikāciju uzņēmumiem ar būtisku ietekmi fiksēto balss telefonijas pakalpojumu tirgū, kuri sniedz publiskos taksofonu pakalpojumus.

Telekomunikāciju uzņēmumi ar būtisku ietekmi nomāto līniju pakalpojumu tirgū ievēro šādas speciālās prasības:

1. tuvināt nomāto līniju pakalpojumu tarifus izmaksām saskaņā ar Regulatora metodiku „Telekomunikāciju pakalpojumu tarifu aprēķināšanas metodika”;
2. publicēt nomāto līniju pakalpojumu pamatpiedāvājumu;
3. ievērot Regulatora noteikumus „Noteikumi par telekomunikāciju pakalpojumu lietotājiem piedāvājamo nomāto līniju pakalpojumu kopu”.

Telekomunikāciju uzņēmumi ar būtisku ietekmi starpsavienojumu pakalpojumu tirgū ievēro šādas speciālās prasības:

1. nodrošināt sava publiskā telekomunikāciju tīkla savienošanu ar citiem publiskajiem telekomunikāciju tīkliem;
2. nodrošināt telekomunikāciju pakalpojumu sniedzēju pieprasījumus attiecībā uz īpašo piekļuvi;
3. izstrādāt, iesniegt Regulatoram apstiprināšanai un publicēt starpsavienojumu pamatpiedāvājumu;
4. izstrādāt un publicēt piedāvājumus komerciālām sarunām ar citu publisko telekomunikāciju tīklu operatoriem;
5. sniegt Regulatoram informāciju par īpašās piekļuves līgumiem;

6. nodrošināt, ka starpsavienojumu vai īpašās piekļuves pakalpojumu tarifi ir nediskriminējoši visos starpsavienojumu vai īpašās piekļuves līgumos;
7. ievērot Regulatora noteikumus „Telekomunikāciju tīklu savstarpējās savienošanas tehniskie noteikumi operatora izvēles pakalpojumam”;
8. līdz katra mēneša 10. datumam sniegt Regulatoram informāciju par iepriekšējā mēnesī reģistrētajiem starpsavienojuma sarunu pieteikumiem, uzsāktajām starpsavienojuma sarunām un to norises gaitu.

2.2. Noteikumi pārejai no likuma „Par telekomunikācijām” uz Elektronisko sakaru likumu

Līdz ar ESL stāšanos spēkā likums „Par telekomunikācijām” zaudēja spēku. Atbilstoši ESL Komisija veiks elektronisko sakaru tirgus analīzi un komersantu ar būtisku ietekmi noteikšanu, ņemot vērā konkurences tiesību principus. Lai nodrošinātu netraucētu tirgus attīstību periodā līdz jaunas tirgus analīzes veikšanai, ESL Pārejas noteikumu 10.¹ punktu saskaņā ar likumu “Par telekomunikācijām” elektronisko sakaru komersantam noteiktās saistības (speciālās prasības) ir saistošas, un tam ir pienākums tās pildīt līdz brīdim, kad Komisija ir noteikusi elektronisko sakaru komersanta saistības (speciālās prasības) šajā likumā noteiktajā kārtībā.

Turklāt saskaņā ar ESL Pārejas noteikumu 9. punktu tie elektronisko sakaru komersanti, kurus Komisija pirms šā likuma spēkā stāšanās dienas ir noteikusi par telekomunikāciju uzņēmumiem ar būtisku ietekmi tirgū, uzskatāmi par elektronisko sakaru komersantiem ar būtisku ietekmi tirgū šā likuma izpratnē līdz brīdim, kad Komisija nosaka elektronisko sakaru komersantus ar būtisku ietekmi tirgū šajā likumā paredzētajā kārtībā.

3. Tirgus analīzes gaita

3.1. Elektronisko sakaru likums

Tirgus definēšanas un analīzes process pamatojas uz ESL, kas ir spēkā no 2004. gada 1. decembra:

1. ESL 1. panta 7. punkts paredz, ka būtiska ietekme tirgū ir tāds elektronisko sakaru komersanta stāvoklis tirgū, kas līdzvērtīgs dominējošam stāvoklim.
2. Ņemot vērā komersantu sniegto informāciju un elektronisko sakaru pakalpojumu tirgus analīzes rezultātus, Komisija saskaņā ar ESL 31. panta otro daļu nosaka, vai konkrētajā tirgū ir efektīva konkurence. Ja tirgus analīzes rezultātā Komisija konstatē, ka tirgū nav efektīvas konkurences, tā pieņem lēmumu par analīzes rezultātā konstatētajām problēmām adekvātu un samērīgu speciālu prasību piemērošanu, saglabāšanu, grozīšanu vai atcelšanu elektronisko sakaru komersantiem Komisijas noteiktajā kārtībā. Saskaņā ar 31. panta trešo daļu, ja Komisija konstatē, ka tirgū pastāv efektīva konkurence, tā nepiemēro vai atceļ speciālās prasības komersantiem ar būtisku ietekmi tirgū. Saskaņā ar ESL 31. panta ceturto daļu, ja Komisija konstatē, ka tirgū nepastāv efektīva konkurence, tā saskaņā ar ESL 29. pantu nosaka komersantus, kuriem šajā tirgū ir būtiska ietekme.
3. ESL 29. panta pirmā daļa nosaka, ka Komisija pēc elektronisko sakaru pakalpojumu tirgus definēšanas un tirgus analīzes var noteikt komersantus, kuriem ir būtiska ietekme konkrētā tirgū. Komisija savu lēmumu pārskata ik

reizi, kad tiek veikta elektronisko sakaru pakalpojumu tirgus definēšana un tirgus analīze. Komisija var atzīt, ka komersantam ir būtiska ietekme tirgū, ja tas individuāli vai kopā ar citiem komersantiem šajā tirgū atrodas tādā stāvoklī, kas ir līdzvērtīgs dominējošam stāvoklim, tas ir, ekonomiska spēka stāvoklī, kas tam līdz zināmam līmenim ļauj rīkoties neatkarīgi no galalietotājiem.

4. Izvērtējot, vai viens vai vairāki komersanti ir dominējošā stāvoklī tirgū, Komisija ievēro Eiropas Komisijas izstrādātas tirgus analīzes un būtiskas ietekmes tirgū novērtēšanas vadlīnijas.
5. ESL 29. panta trešā daļa paredz, ka komersantam, kuram ir būtiska ietekme atsevišķā tirgū, var būt būtiska ietekme arī saistītā tirgū, ja saikne starp šiem diviem tirgiem ļauj ietekmi vienā tirgū paplašināt uz otru (saistīto) tirgu, tādējādi nostiprinot komersanta ietekmi tirgū.
6. ESL 30. panta pirmā daļa paredz, ka Komisija, ievērojot elektronisko sakaru pakalpojumu ģeogrāfisko dalījumu un citus valstī esošus īpašus apstākļus, kā arī Eiropas Komisijas rekomendāciju par konkrētajiem preču un pakalpojumu tirgiem elektronisko sakaru nozarē, nosaka konkrētos elektronisko sakaru pakalpojumu tirgus. ESL 30. panta otrā daļa paredz, ka, nosakot konkrētos elektronisko sakaru pakalpojumu tirgus, Komisija konsultējas ar ieinteresētajiem komersantiem Komisijas noteiktajā konsultāciju kārtībā.
7. Saskaņā ar ESL 30. panta otro daļu, nosakot no Eiropas Komisijas Rekomendācijā minētajiem tirgiem atšķirīgus tirgus, Komisija pirms attiecīga lēmuma pieņemšanas konsultējas ar citu Eiropas Savienības dalībvalstu regulatoriem un lēmuma projektu saskaņo ar Eiropas Komisiju.

3.2. Pārejas noteikumi saskaņā ar Elektronisko sakaru likumu

Tie komersanti, kurus Komisija pirms šā likuma spēkā stāšanās dienas ir noteikusi par telekomunikāciju uzņēmumiem ar būtisku ietekmi tirgū, saskaņā ar ESL Pārejas noteikumu 9. punktu uzskatāmi par elektronisko sakaru komersantiem ar būtisku ietekmi tirgū ESL izpratnē līdz brīdim, kad Komisija nosaka elektronisko sakaru komersantus ar būtisku ietekmi tirgū šajā likumā paredzētajā kārtībā. Saskaņā ar ESL Pārejas noteikumu 10.¹ punktu un ar likumu „Par telekomunikācijām” elektronisko sakaru komersantam noteiktās saistības (speciālās prasības) ir saistošas, un tam ir pienākums tās pildīt līdz brīdim, kad Komisija ir noteikusi elektronisko sakaru komersanta saistības (speciālās prasības) šajā likumā noteiktajā kārtībā.

3.3. Tirgus analīzes koncepcija

Saskaņā ar ESL 8. pantu Komisija 2005. gada maijā publicēja savā tīmekļa vietnē elektronisko sakaru tirgus analīzes koncepciju (turpmāk – koncepcija). Šī koncepcija skaidro Komisijas pieeju konkrēto tirgu noteikšanai, konkurences un tās efektivitātes novērtēšanai noteiktajos tirgos, elektronisko sakaru komersantu ar būtisku ietekmi tirgū noteikšanai un saistību noteikšanai šiem komersantiem. Vienlaicīgi koncepcijas nolūks ir sekmēt tirgus dalībnieku un lietotāju iesaistīšanos minēto procedūru piemērošanā un ieviešanā.

Koncepcijā ir norādīts, kādā veidā Komisija plāno veikt konkrētā tirgus izpēti konkurences apstākļu novērtēšanai.

3.3.1. Konkrētā tirgus analīze

Šīs analīzes mērķis ir novērtēt konkurences situāciju apstākļos, kad viens vai vairāki elektronisko sakaru komersanti jau darbojas tirgū vai dotajā analizējamā laika periodā vēlas ienākt tirgū (statiskā konkurences analīze), kā arī novērtēt to, vai vērtējamā laika periodā tirgū sagaidāmas būtiskas izmaiņas (dinamiskā konkurences analīze).

Konkurences apstākļu analīzei tiek pētīti šādi aspekti:

- vai pastāv pastāvīgas augstas barjeras (šķēršļi) ienākšanai konkrētajā tirgū;
- vai, pamatojoties uz tirgus parametriem, konkrētajā tirgū vērojamas efektīvas konkurences pazīmes.

Konkrētā tirgus definēšanai nepieciešama pozitīva atbilde uz pirmo jautājumu un negatīva atbilde uz otro. Ja kāda no atbildēm neatbilst (pozitīva atbilde uz pirmo jautājumu un negatīva atbilde uz otro), definētais tirgus nav klasificējams kā konkrētais tirgus.

Komisija, novērtējot konkurences apstākļus, izmanto vienu no šādiem nosacījumiem:

- eksistējošais konkrētā tirgus un konkrēto mazumtirdzniecības pakalpojumu un attiecīgi vairumtirdzniecības pakalpojumu tirgu regulējums tiek atcelts (*green field approach*);
- apskatāmajā laika periodā netiek mainīts pastāvošais regulējums.

Barjeras ienākšanai tirgū

Paredzēt izsmeļošu uzskaitījumu iespējamām barjerām ienākšanai tirgū nav iespējams. Galvenokārt šīs barjeras veido tirgus strukturālās īpatnības (strukturālās barjeras) vai normatīvās un regulējošās vides ierobežojumi (normatīvās barjeras). Ja definētajam tirgum jebkura no šīm barjerām tiek atzīta par augstu un pastāvīgu, tad tiek uzskatīts, ka pastāv barjera ienākšanai šajā tirgū.

Barjeras ienākšanai tirgū tiek analizētas arī attiecībā pret tiem pakalpojumu sniedzējiem, kas darbojas elektronisko sakaru tirgū, bet nesniedz pakalpojumus konkrētajā tirgū. Citi komersanti analizē parasti netiek ietverti, jo var pieņemt, ka pat tie, kuriem varētu būt interese darboties elektronisko sakaru tirgū, to nespēj sakarā ar nozarē pastāvošajām barjerām ienākšanai tirgū.

Pastāvīgas augstas strukturālās barjeras novērojamas galvenokārt tad, ja dažādu iemeslu dēļ pastāv asimetriski nosacījumi esošajiem tirgus dalībniekiem un tiem, kas vēlas ienākt tirgū, un ja šie apstākļi apskatāmajā laika periodā nav novēršami.

Strukturālo barjeru galvenie cēloņi ir šādi:

- ja tirgū ir pakalpojumu sniedzējs, kas ir sasniegjis tādu mēroga (*scope and scale*) ekonomiku, kas ļauj nodrošināt efektīvāku pakalpojumu sniegšanu;
- ja ieešanai tirgū nepieciešamas ievērojamas investīcijas, kas nav atgūstamas pietiekami īsā laikā, bet priekšlaicīga aiziešana no tirgus rada zaudējumus (neatgūstamās izmaksas (*sunk costs*));
- ja vienu vai vairākas pakalpojuma komponentes jeb tīkla resursus, kas nepieciešami jaunienācēja pakalpojumu sniegšanai, vai nu pakalpojuma uzsākšanas brīdī vai ilgstoši pirms tam izmanto tajā pašā tirgū strādājošs pakalpojumu sniedzējs, kas nodrošina jaunienācēja darbību (atkarība no pakalpojumu sniedzēja). Šī situācija veidojas tādēļ, ka tīkla infrastruktūras dublēšana nav ekonomiski izdevīga vai arī pakalpojuma sniedzējs vispār nesniedz šos pakalpojumus vai dara to nelabvēlīgos apstākļos.

Komisija izvērtē iepriekš aprakstīto barjeru nozīmību konkrētajos tirgos visos gadījumos, kad tās pastāv. Citu strukturālo šķēršļu detalizētu novērtējumu Komisija veic tikai tad, ja šie šķēršļi tiek identificēti kā ilgstoši pastāvoši.

Ilgstoši pastāvošas tiesiskas barjeras ir uzskatāmas par būtiskām tajos gadījumos, kad normatīvo aktu dēļ vai regulējošo institūciju normatīvo aktu piemērošanas prakses dēļ pastāv ilgstoši asimetriski nosacījumi tiem elektronisko sakaru komersantiem, kas darbojas tirgū, un tiem, kas šajā tirgū vēlas ienākt, un ja analizējamajā laika periodā šī asimetrija netiks novērsta.

Komisija vērtē normatīvo barjeru esamību konkrētajos tirgos visos gadījumos, kad šīs barjeras ilgstoši pastāv. Tās normatīvās barjeras, ko Komisija neidentificē kā ilgstoši pastāvošas, Komisija analizē neņem vērā, bet var tikt novērtēta to ierobežojošā ietekme.

Komisija, pieņemot lēmumu par barjerām ienākšanai tirgū, uzskaita arī tos apstākļus un ierobežojumus, kuri analīzes rezultātā netiek atzīti par strukturāliem vai normatīviem šķēršļiem, ja tie iespaido pieņemamo lēmumu, un kuru esamību Komisija atzīst par būtisku.

Efektīvas konkurences novērtējums

Lai novērtētu efektīvas konkurences esamību konkrētajā tirgū, Komisija, izmantojot tirgu raksturojošos parametrus, papildus ņem vērā šādus aspektus:

- konkrētā tirgus dalībnieku skaitu un potenciālo jauno komersantu skaitu, kas uzsākuši darbību elektronisko sakaru tirgū, bet nestrādā konkrētajā tirgū;
- konkrētā tirgus dalībnieku tirgus daļas, šo dalībnieku savstarpējo saistību un iepriekšējo darbību, kā arī tuvākajā laikā prognozējamo darbību un izmaiņas;
- konkrētajā tirgū sniegtā pakalpojuma tehniskos un tehnoloģiskos parametrus.

Komisija var novērtēt arī citus aspektus, ja Komisija atzīst, ka tie var būtiski iespaidot pieņemamo lēmumu. Šādi aspekti var būt konkrētajā tirgū sniegto pakalpojumu cenu elastība, pakalpojumu cenu struktūra u.c.

Uzskatāms, ka tirgū pastāv efektīva konkurence, ja, nepiemērojot ESL deleģētos Komisijas noteiktos regulēšanas pasākumus (speciālas prasības elektronisko sakaru komersantiem ar būtisku ietekmi tirgū), tirgus analizējamā laika periodā spēj sasniegt paredzētos mērķus pašregulēšanās rezultātā.

3.3.2. Komersantu ar būtisku ietekmi noteikšanas kritēriji

Tirgus daļa

Tirgus daļas (*Market Share*) novērtējumam Komisija izmanto:

- kopējo pakalpojuma pārdošanas apgrozījumu konkrētajā tirgū;
- citu pakalpojuma apjomu raksturojošu informāciju, t.sk. noslodzi (*traffic*), kapacitāti, pieslēguma punktu skaitu, abonētu skaitu u.tml.

Pakalpojuma pārdošanas apgrozījums tirgus daļas novērtējumam visefektīvāk izmantojams tādēļ, ka atbilstošie pakalpojumi tirgū atšķiras, pateicoties galvenokārt atšķirīgai pakalpojumu cenu struktūrai (piemēram, pakalpojumu tarifu atšķirības dienas un nakts stundās, dažādas tarifu paketes, tarifu atlaides u.c.).

Mazumtirdzniecības pakalpojumu pārdošanas kopējo apgrozījumu veido ieņēmumi no abonētu un lietotāju apmaksātajiem rēķiniem un pakalpojumu tālākas pārdošanas ieņēmumi.

Vairumtirdzniecības pakalpojumu pārdošanas kopējo apgrozījumu veido ieņēmumi no citiem pakalpojumu sniedzējiem pārdotajiem pakalpojumiem, bet Komisija īpašos gadījumos var ietvert analizē arī ieņēmumus no:

1. darbības, ko neveido tikai tīkla pakalpojumu sniegšana;
2. noteiktā veidā definētiem iekšējiem pakalpojumiem (*self-service*);
3. cita veida komercdarbības.

Būtiskas ietekmes tirgū statuss parasti nav nosakāms komersantiem ar mazāku tirgus daļu kā 25%, bet ir pamats šo statusu attiecināt uz komersantiem, kuru tirgus daļa pārsniedz 40%. Būtiska pazīme, ka komersantam ir nosakāma būtiska ietekme tirgū, ja tā daļa analizējamā tirgū sasniedz 50% vai vairāk. Komersanta tirgus daļas lielums analizējamā tirgū nav vienīgais faktors, ko Komisija ievēro komersanta būtiskas ietekmes tirgū statusa noteikšanai.

Komisijas vērtējumā tiek ietvertas arī komersantu tirgus daļas izmaiņas laikā (dinamika), bet pat komersanta tirgus daļas samazināšanās analizējamā laika periodā var nebūt pietiekams nosacījums, lai citu konkurenci ierobežojošo faktoru dēļ tam netiktu atzīts būtiskas ietekmes tirgū statuss.

Citi kritēriji

Ņemot vērā situāciju tirgū, saskaņā ar Vadlīniju 78. punktu Komisija, var ņemt vērā arī citus kritērijus, lai analizētu tirgu un novērtētu komersanta īpatsvaru.

Komersanta lielums (īpatsvars tirgū)

Komisija komersantu īpatsvara (*Significant Size of the Undertaking*) noteikšanai tirgū izmanto komersantu aktīvu, naudas plūsmas un ieņēmumu un peļņas rādītāju vērtējumu, kas iegūti, analizējot komersantu gada pārskatus un komersantu sniegto informāciju analizējamā laika periodā.

Kontrole pār būtisku infrastruktūru

Ar būtisku infrastruktūru tiek saprasts komersanta kontrolēts elektronisko sakaru tīkls, elektronisko sakaru tīkla daļas jeb tīkla komponentes, ko nav iespējams salīdzinoši viegli dublēt (*Control of Infrastructure not Easily Duplicated*) un kas nodrošina pakalpojumu sniegšanu vērtējamajā konkrētajā tirgū. Komersanta kontrole pār būtisku infrastruktūru izpaužas kā īpašumtiesības uz to, valdījums vai tieša vai netieša ietekme uz visu infrastruktūru jeb tās daļu vai daļām.

Komisija izvērtē, vai komersanta kontrolēto būtisko infrastruktūru nav iespējams dublēt veiksmīgi pakalpojumu sniegšanai pietiekoši ātri tehnisku iemeslu un/vai tirgū pastāvošu normatīvo vai strukturālo šķēršļu dēļ, kas dod iespēju izmantot kontrolēto infrastruktūru citu tirgus dalībnieku komercdarbības kavēšanai vai ierobežošanai. Kontrole pār būtisku infrastruktūru var stipri ietekmēt gan vairumtirdzniecības, gan mazumtirdzniecības pakalpojumu sniegšanu.

Tehnoloģiska rakstura priekšrocības vai pārkums

Komersanta tehnoloģiska rakstura priekšrocības vai pārkums (*Technological Advantage or Superiority*) izpaužas kā spēja sniegt pakalpojumus efektīvāk vai lietotāja spēja saņemt jaunus papildu pakalpojumus vienkāršākā veidā un par zemāku cenu. Tehnoloģiska pārkuma vērtējumā Komisija var ietvert izmaksas zinātniskajiem pētījumiem vai jaunu produktu attīstībai attiecībā pret komersanta ieņēmumiem jeb aktīviem, ja šīs izmaksas ir zināmas.

Nepietiekama kompensējoša pirktspēja vai tās trūkums

Nepietiekama kompensējoša (jeb atsveroša) pirktspēja vai tās trūkums (*Lack or Low Level of Countervailing Buying Power*) tirgū izpaužas kā lielo lietotāju jeb abonētu spēja pirkt pakalpojumu tādos apjomos no dominējošiem tirgus dalībniekiem, ka tie var ietekmēt pakalpojumu pārdošanas cenu. Šis faktors ir būtiskāks mazumtirdzniecības pakalpojumu tirgu atsevišķos segmentos, un tā vērtēšanā

Komisija var analizēt lielāko lietotāju relatīvo skaitu, galalietotāju izmaksas pārejai pie cita komersanta, lietotājiem pieejamo informāciju par dažādu komersantu sniegtajiem pakalpojumiem, to tarifiem, lietotāju iespējām tos salīdzināt.

Privileģēta vai viegla pieeja kapitālu tirgiem un finanšu resursiem

Pakalpojumu sniegšanas infrastruktūras izveidei elektronisko sakaru nozarē ir nepieciešamas būtiskas investīcijas, tāpēc komersantiem piekļuve finanšu resursiem ir nozīmīga, bet šo investīciju atmaksāšanās laiks salīdzinājumā ar tirgus analīzē vērtējamo laika periodu parasti nav pietiekams.

Komisija, izvērtējot komersantu iespējas piekļūt kapitālu tirgiem un finanšu resursiem (*Easy or Privileged Access to Capital Markets and Financial Resources*), var ņemt vērā tos pašus kritērijus, ko finanšu institūcijas, kas izsniedz komersantiem kapitāla aizdevumus – to tirgus daļu, pamatlīdzekļu vērtību, finanšu un peļņas rādītājus, īpašnieku struktūru, korporatīvo stratēģiju, reputāciju, menedžmenta efektivitāti u.c.

Pakalpojumu sasaistīšana (pakalpojumu dažādošana)

Pakalpojumu sasaistīšana (*Bundling of Services, Service Diversification*) pamatā notiek gadījumos, ja:

- pakalpojumu, kas tiek sniegts konkrētajā tirgū, ekskluzīvi iespējams lietot tikai vienā paketē ar citu pakalpojumu, kas var attiekties uz citu konkrēto tirgu;
- pakalpojumu, kas tiek sniegts konkrētajā tirgū, iespējams lietot vienotā paketē ar labākiem nosacījumiem nekā dotajam pakalpojumam kopā ar citu pakalpojumu, kas var attiekties uz citu konkrēto tirgu.

Pakalpojumu sasaistīšana jo īpaši rada konkurences problēmas gadījumos, ja kāds no pakalpojumiem ir inovatīvs pakalpojums tirgū, kurā konkurē divi komersanti, un šis tirgus attīstās efektīvas konkurences virzienā, bet pakalpojumu sniedzēji ir atkarīgi no cita pakalpojuma, vienu no kuriem spēj nodrošināt tikai komersants ar būtisku ietekmi vai šis komersants pakalpojumu spēj nodrošināt ar labākiem nosacījumiem. Pakalpojumu sasaistīšanas novērtēšanai Komisija var izmantot datus par komersantu ieņēmumiem no dažādiem pakalpojumiem un to cenām, kā arī liela mēroga ekonomiku un liela apjoma ekonomiku raksturojošos rādītājus.

Mēroga ekonomika

Mēroga ekonomikas (*Economy of Scale*) pazīmes tirgū novēro, ja pakalpojuma vienības izmaksu pieaugums samazinās, pieaugot pakalpojumu apjomam, un otrādi (piemēram, elektronisko sakaru tīkla infrastruktūra, kuras izveidošanai raksturīgas lielas fiksētās izmaksas, tiek efektīvāk un optimālāk izmantota, ja sniegto pakalpojumu apjoms ir lielāks).

Mēroga ekonomiku raksturo komersanta tirgus daļa, tā īpatsvars tirgū, pakalpojumu dažādošanas iespējas un izmaksu attiecības (piemēram, fiksēto izmaksu attiecība pret kopējām izmaksām).

Apjoma ekonomika

Apjoma ekonomikas (*Economy of Scope*) pazīmes tirgū novēro, ja dažādu pakalpojumu nodrošināšana vienā procesā ir lētāka nekā katra šī pakalpojuma individuāla nodrošināšana (piemēram, dažādu elektronisko sakaru pakalpojumu sniegšana, izmantojot vienu infrastruktūru).

Apjoma ekonomiku raksturo komersanta tirgus daļa, tā īpatsvars tirgū un pakalpojumu dažādošanas iespējas.

Komersantu vai komersantu grupas vertikāla integrācija

Komersantu vai komersantu grupas vertikālas integrācijas (*Vertically Integrated Undertaking, Group of Undertakings*) tirgū pazīmes novēro, ja tie paši komersanti nodrošina pakalpojumu sniegšanu vērtību ķēdes dažādos (gan augšējos, gan zemākajos) posmos.

Komersantu vertikālu integrāciju raksturo informācija par īpašumu un kontroles attiecībām tirgū.

Attīstīts sadales un pārdošanas tīkls

Attīstīts sadales un pārdošanas tīkls (*Advanced Distribution and Sales Network*) ir svarīgs priekšnoteikums pakalpojumu, it īpaši mazumtirdzniecības pakalpojumu, sniegšanai, un tas dod iespēju tos pārdot efektīvāk (ar zemākām izmaksām) un vairāk ietekmēt galalietotāju izvēli.

Attīstītu sadales un pārdošanas tīklu raksturo:

- pakalpojuma sniedzēja izmantoto galalietotāju apkalpošanas punktu veidi un skaits;
- tālākas pakalpojumu pārdošanas līgumu skaits un šo līgumu nosacījumi ar citiem komersantiem;
- komersanta pakalpojumu pārdošanu veicinošo līgumu skaits ar komersantiem, kas strādā citos konkrētajos tirgos, tirgos, kas nav definēti kā konkrētie tirgi, un citās nozarēs (ārpus elektronisko sakaru tirgiem).

Potenciālas konkurences trūkums, šķēršļi ienākšanai tirgū vai ekspansijai

Potenciālas konkurences trūkumu, šķēršļus ienākšanai vai ekspansijai tirgū (*Lack of Potential Competition, Barriers to Market Entry or Expansion*), kā izklāstīts iepriekšējā nodaļā, nosaka, analizējot strukturālos un normatīvos šķēršļus konkurencei, kā arī komersantu darbību tirgū, kas izpaužas kā komersantu stratēģiskā stāvokļa tirgū izmantošana (stratēģiskie šķēršļi).

Stratēģiskie šķēršļi (*Strategic Barriers*) ir pasākumi, ko komersanti, kas jau darbojas konkrētajā tirgū, izmanto potenciālo konkurentu ienākšanas tirgū kavēšanai. Stratēģiskie šķēršļi ir saistīti gan ar komersantu cenu politiku, piemēram, diskriminējošu cenu piemērošanu (*Price Discrimination*), nepietiekamu cenu starpību (*Price Squeeze*), šķērssubsīdijām (*Cross-financing*), gan nesaistīti ar cenām, piemēram, reklāmu karš (*Advertisement War*), investīcijas pētniecībā un attīstībā (*Investment in Research and Development*) u.c.

3.3.3. Kopēja dominējošā stāvokļa novērtēšana saistītajos tirgos

Novērtējot komersantu kopēju dominējošo stāvokli (*Assesment of Joint Dominance*) tirgos, Komisija novērtē divu vai vairāku ekonomiski un juridiski neatkarīgu elektronisko sakaru komersantu darbību un izturēšanos vienā un tajā pašā konkrētajā tirgū vienā un tajā pašā laikā periodā.

Divu vai vairāku komersantu kopēju dominējošo stāvokli tirgū novēro, ja:

- starp vairākiem elektronisko sakaru komersantiem konkrētajā tirgū nepastāv efektīva konkurence;
- divi vai vairāki komersanti konkrētajā tirgū kopēji atrodas dominējošā stāvoklī attiecībā pret citiem komersantiem.

Nosakot divu vai vairāku komersantu kopēju dominējošo stāvokli tirgū, Komisija var noteikt komersantu koordinētu rīcību konkrētajā tirgū pat tad, ja šie komersanti nav strukturāli jeb citādi tieši saistīti.

Komisija veic kopīgas dominantes izvērtēšanu diviem vai vairākiem elektronisko sakaru komersantiem, ja tā papildus veiktajam novērtējumam konstatē šādu minēto pazīmju esamību analizējamā tirgū:

- tirgus nemainība (*Mature Market*);
- pieprasījuma stagnācija jeb tā nepietiekami ātrs pieaugums (*Stagnant or Moderate Growth of the Demand Side*);
- nepietiekams pieprasījuma elastīgums (*Low Elasticity of Demand*);
- produktu homogenitāti (*Homogeneous Products*);
- līdzīgas izmaksu struktūras (*Similar Cost Structures*);
- līdzīgas tirgus daļas (*Similar Market Shares*);
- tehnoloģiskas inovācijas trūkums jeb nemainīgas tehnoloģijas (*Lack of Technological Innovation or Mature Technology*);
- rezerves kapacitātes trūkums (*Absence of Excess Capacity*);
- būtiski šķēršļi ienākšanai tirgū (*Significant Market Entrance Barriers*);
- nepietiekama kompensējoša pirktpēja (*Lack of Countervailing Buyer Power*);
- potenciālas konkurences trūkums (*Lack of Potential Competition*);
- neformāla vai cita veidu saistība starp komersantiem (*Various Kinds of Informal or Other Links Between the Undertakings*);
- dažāda veida represiju vai pretpasākumu piemērošana (*Retaliatory Mechanisms*);
- nepietiekama jeb neliela apjoma cenu konkurence (*Lack or Reduced Scope of Price Competition*).

3.4. Noteikumi

Lai veiktu tirgus definēšanu un tirgus analīzi, ESL deleģēja Komisijai tiesības izdot divus noteikumus:

1. Noteikumus par konsultāciju kārtību ar tirgus dalībniekiem saskaņā ar ESL 8. panta pirmās daļas 11. punktu un 30. panta otro daļu;
2. Noteikumus par tirgus analīzei nepieciešamās informācijas apjomu un iesniegšanas kārtību saskaņā ar ESL 31. panta pirmo daļu.

3.4.1. Noteikumi par konsultāciju kārtību ar tirgus dalībniekiem

2005. gada 30. martā Komisijas padome ar lēmumu Nr.73 apstiprināja un 2005. gada 11. maijā ar lēmumu Nr.105 grozīja Noteikumus par konsultāciju kārtību, nosakot konkrētos elektronisko sakaru pakalpojumu tirgus.

Noteikumi nosaka kārtību, kādā Komisija veic konsultācijas ar tirgus dalībniekiem ESL noteiktajos gadījumos, kā arī konsultējas ar ieinteresētajiem komersantiem, nosakot konkrētos elektronisko sakaru pakalpojumu tirgus.

3.4.2. Noteikumi par tirgus analīzei nepieciešamās informācijas apjomu un iesniegšanas kārtību

Ņemot vērā ESL noteikto, ka Komisija nosaka tirgus analīzei nepieciešamās informācijas apjomu un iesniegšanas kārtību, Komisijas padome 2005. gada 31. augustā ar lēmumu Nr.182 apstiprināja Noteikumus par tirgus analīzei nepieciešamās informācijas apjomu un iesniegšanas kārtību (turpmāk – Noteikumi).

Pirms noteikumu apstiprināšanas Komisija uzklausišanas sanāksmē un darba apspriedē deva ieinteresētajiem komersantiem iespēju komentēt noteikumu projektu. Komisija izvērtēja komersantu komentārus un atbilstoši panāktajām vienošanām precizēja noteikumu projektu.

Noteikumi paredz, ka komersanti iesniedz Komisijai katru gadu līdz 1. augustam informāciju par esošā kalendārā gada 1. pusgadu un līdz 1. februārim informāciju par iepriekšējā kalendārā gada 2. pusgadu, pilnīgi un precīzi aizpildot 1. pielikumā noteikto veidlapu. 2005. gadā komersanti informāciju par 2005. gada 1. pusgadu iesniedza Komisijai līdz 2005. gada 1. oktobrim.

Komisija 1. pielikumā noteica iesniegt informāciju par ieņēmumiem, nodrošinot šādus pakalpojumus:

1. Balss telefonijas pakalpojumi (turpmāk – balss telefonija);
2. Nomāto līniju pakalpojumi (turpmāk – nomātas līnijas);
3. Atsaistītas piekļuves pakalpojumi (t.sk. pilnīgi un daļēji atsaistītas piekļuves, piekļuves datu plūsmai) (turpmāk – atsaistītas piekļuves);
4. Interneta piekļuves pakalpojumi, izņemot balss telefoniju (turpmāk – internets);
5. Latvijas Republikas teritorijā sniegtie viesabonēšanas pakalpojumi publiskajā mobilā telefona tīklā (turpmāk – viesabonēšana);
6. Radio vai televīzijas programmu izplatīšanas pakalpojumu sniegšana publiskajā elektronisko sakaru tīklā (turpmāk – izplatīšana);
7. Platjoslas piekļuves vairumtirdzniecībā (turpmāk – platjoslas piekļuves);
8. Piekļuves un izsaukumu veikšanas pakalpojumu sniegšana publiskajā mobilā telefona tīklā (turpmāk – piekļuves un izsaukumu veikšana);
9. Starpsavienojumu pakalpojumu sniegšana (turpmāk – starpsavienojums).

Turklāt Komisija noteica iesniegt informāciju par pakalpojumu sniegšanai izmantoto tīkla veidu:

- fiksētais elektronisko sakaru tīkls;
- mobilais elektronisko sakaru tīkls;
- kabeļtelevīzijas tīkls;
- satelītu elektronisko sakaru tīkls;
- satelītu mobilais elektronisko sakaru tīkls;
- radiokomunikāciju tīkls.

Komisija, izvērtējot informāciju, kuru komersanti ir iesnieguši saskaņā ar noteikumu 5. punktu, nosaka tos komersantus, kuru attiecīgā sniegtā elektronisko sakaru pakalpojuma kopējais īpatsvars ir ne vairāk kā 95% dilstošā secībā no attiecīgā elektronisko sakaru pakalpojuma sniegšanas kopējiem ieņēmumiem un/vai kuri iesniedz Komisijai tiem nosūtītās 2. pielikuma veidlapas. Saskaņā ar noteikumu 7. punktu Komisija nosūta 2. pielikuma veidlapas vismaz četriem komersantiem, kuru katra īpatsvars no kopējiem ieņēmumiem no attiecīgo elektronisko sakaru pakalpojumu sniegšanas dilstošā secībā ir vislielākais.

2. pielikumā, izmantojot 55 veidlapas, ir apkopota gan kvantitatīva, gan kvalitatīva rakstura detalizēta informācija par noteiktu pakalpojumu sniegšanu 2003. un 2004. gadā.

- Kvantitatīvā informācija: par finanšu rādītājiem, īpašuma struktūru, tīklu struktūru, ģeogrāfisko pārklājumu, tarifu plāniem, lietotājiem un piekļuvju skaitu, ieņēmumiem, noslodzes, starpsavienojuma punktiem utt.

- Kvalitatīvā informācija: jautājumi par barjerām (administratīvām vai ekonomiskām) ienākšanai elektronisko sakaru pakalpojumu tirgos, plānotām investīcijām, galvenajiem konkurentiem, starpsavienojumu līgumiem utt.

Komisija informācijas par pakalpojumu sniegšanu apkopošanai nolēma izmantot anketu, kurā jautājumi nav sasaistīti ar Rekomendācijā minētiem tirgiem. Saikne starp pieprasīto informāciju un Rekomendācijā minētiem tirgiem varētu ierobežot informācijas izmantošanu analīzes procesā. Gadījumā, ja jautājumi būtu iedalīti atbilstoši Rekomendācijā minētajiem tirgiem, Komisija uzskata, ka varētu izveidoties situācija, ka komersanti varētu apstrīdēt tirgus analīzes secinājumus, balstoties uz argumentu, ka Komisijai nav tiesību izmantot informāciju, kura anketā iedalīta tirgū A, lai definētu un analizētu tirgu B.

Tomēr, lai, pirmkārt, novērtētu ietekmes starp tirgiem kā vertikālo ietekmes pārnesanu, tā horizontālo ietekmes pārnesanu un, otrkārt, analizētu tādas kritērijus kā, piemēram, komersantu īpatsvars, komersanta tehnoloģiska rakstura priekšrocības vai pārkums un privileģēta pieeja kapitālu tirgiem vai finanšu resursiem, pakalpojumu sasaistīšana, Komisija izmanto visus tai pieejamos publiskos vai Komisijas rīcībā esošos datus.

1. tabula: Otrā pielikuma struktūra

1.	Vispārīgā informācija
2.	Tīkla struktūra
3.	Pakalpojumi
4.	Ieņēmumi
	Mazumtirdzniecība
5.	Fiksētais tīkls: Piekļuves nodrošināšana galalietotājiem
6.	Fiksētais tīkls: Uzsākto iekšzemes savienojumu ilgums
7.	Fiksētais tīkls: Starptautiskā noslodze
8.	Fiksētais tīkls: Starptautiskā noslodze
9.	Fiksētais tīkls: Sasaistītie un citi pakalpojumi
10.	Fiksētais tīkls: Operatora izvēle/numura saglabāšanas pakalpojums
11.	Fiksētais tīkls: Ieņēmumi
12.	Mobilais tīkls: Galalietotāji/noslodze
13.	Mobilais tīkls: Operatora izvēle/numura saglabāšanas pakalpojums
14.	Mobilais tīkls: Ieņēmumi
15.	Interneta piekļuves pakalpojumi: Abonēšana
16.	Interneta piekļuves pakalpojumi: Ieņēmumi
17.	Taksofoni
18.	Taksofoni: Ieņēmumi
19.	Nomātas līnijas: Galalietotājiem
20.	Nomātas līnijas: Ieņēmumi no galalietotājiem
21.	Radio vai televīzijas programmu izplatīšanas pakalpojumi: Abonēšana
22.	Radio vai televīzijas programmu izplatīšanas pakalpojumi: Ieņēmumi
	Vairumtirdzniecība
23.	Vairumtirdzniecības piekļuve: Piekļuves tīkls
24.	Vairumtirdzniecības piekļuve: Ieņēmumi
25.	Platjoslas pakalpojumi: Interneta piekļuve
26.	Mobilais tīkls: Viesabonēšana
27.	Mobilais tīkls: Ieņēmumi/maksājumi

28.	Starpsavienojums: Vispārīgā informācija
29.	Starpsavienojums: Starptautiskā noslodze
30.	Starpsavienojums: Iekšzemes noslodze
31.	Starpsavienojums: Ieņēmumi
32.	Starpsavienojums: Maksājumi citiem komersantiem
33.	Radio vai televīzijas programmu izplatīšanas pakalpojumi: Abonēšana
34.	Radio vai televīzijas programmu izplatīšanas pakalpojumi: Ieņēmumi
35.	Nomātas līnijas – vairumtirdzniecība
36.	Nomātas līnijas – vairumtirdzniecība: Ieņēmumi

3.5. Informācijas vākšana

3.5.1. Izmantotā informācija

Komisija tirgus definēšanai un tirgus analīzei izmanto šādu informāciju:

- dati, kas iegūti, apkopojot tirgus dalībnieku atbildes uz speciālu Komisijas izstrādātu anketu jautājumiem (Noteikumu 1. un 2. pielikums);
- dati, kas netieši iegūti no lietotājiem un komersantiem tirgus analīzes rezultātā (tirgus analīzes dati);
- publiski pieejami dati, piemēram, statistikas informācija (publiskie dati);
- dati, kas ir Komisijas rīcībā, par tirgus dalībnieku (komersantu) iepriekšējo rīcību Komisijas darbības laikā (dati par tirgus dalībnieku rīcību).

3.5.2. Noteikumu par tirgus analīzei nepieciešamās informācijas apjomu un iesniegšanas kārtību 1. pielikums

Komisija 2005. gada 7. septembrī nosūtīja Noteikumu 1. pielikumu visiem reģistrētajiem komersantiem (361), atgādinot tiem par pienākumu sniegt informāciju tirgus analīzei. Noteikumos paredzētajā termiņā 159 komersanti sniedza atbildi. Komisija 2005. gada 6. oktobra vēstulē atkārtoti pieprasīja līdz 2005. gada 21. oktobrim sniegt tirgus analīzei nepieciešamo informāciju (1.pielikums). Ar 2005. gada 21. oktobra vēstuli Komisija vērsa tirgus dalībnieku uzmanību, ka saskaņā ar Latvijas Administratīvo pārkāpumu kodeksa 158.³ pantu par valsts regulējamo sabiedrisko pakalpojumu sniedzēja rīcībā esošās informācijas nesniegšanu Komisijai pēc tās pieprasījuma noteiktā termiņā iestājas administratīvā atbildība normatīvajos aktos noteiktajā kārtībā. Līdz 2005. gada 25. oktobrim 293 komersanti (81,2%) iesniedza Komisijai pieprasīto informāciju. Pēc šī noteiktā termiņa Komisija uzsāka to komersantu pārbaudes, kas vēl nebija iesnieguši pieprasīto informāciju. Sakarā ar iespējamo pārkāpumu procedūru ierosināšanu Komisija saņēma tai nepieciešamo informāciju no vēl 32 komersantiem, un kopumā Komisijas rīcībā bija informācija no 330 komersantiem (91,41%). Pamatojoties uz šo informāciju, Komisija noteica komersantus, kuriem nosūtāms Noteikumu 2. pielikums. Izstrādājot 2. pielikuma anketas, Komisija ņēma vērā komersantu darbības rezultātus, kas apkopoti pirms Noteikumu stāšanās spēkā, tādējādi nodrošinot reprezentablu respondentu bāzi. Komisija uzskata, ka informācija iegūta no visiem vērā ņemamajiem komersantiem.

Komersantu sniegtā informācija atbilstoši Komisijas iedalījumam:

2. tabula: Piedāvātie pakalpojumi

Pakalpojums	Komersantu skaits
Balss telefonija mobilajā elektronisko sakaru tīklā	4
Balss telefonija fiksētajā elektronisko sakaru tīklā	39
Nomātas līnijas	25
Atsaistītas piekļuves	1
Internets	189
Viesabonēšana	2
Izplatīšana	38
Platjoslas piekļuves	6
Piekļuves un izsaukumu veikšana	2
Starpsavienojums mobilajā elektronisko sakaru tīklā	3
Starpsavienojums fiksētajā elektronisko sakaru tīklā	21
Nesniedz vai vēl nesniedz pakalpojumus	75

3.5.3. Noteikumu par tirgus analīzei nepieciešamās informācijas apjomu un iesniegšanas kārtību 2. pielikums

Saskaņā ar Noteikumu 5. punktu Komisija, izvērtējot komersantu iesniegto informāciju, noteica tos komersantus, kuru attiecīgā sniegtā elektronisko sakaru pakalpojuma kopējais īpatsvars ir ne vairāk kā 95% dilstošā secībā no attiecīgā elektronisko sakaru pakalpojuma sniegšanas kopējiem ieņēmumiem, kuriem līdz 2005. gada 17. novembrim jāsniedz Komisijai tiem nosūtītās 2. pielikuma veidlapas (saskaņā ar to sniegtajiem pakalpojumiem):

- balss telefonija mobilajā elektronisko sakaru tīklā:
4 komersanti.

3. tabula: Komersanti, kuriem jāsniedz dati par balss telefoniju mobilajā elektronisko sakaru tīklā

	Komersants	Ieņēmumi (LVL)	Tirgus daļa
SIA	Latvijas Mobilais Telefons		
SIA	Tele2		
SIA	ZETCOM		
AS	Telekom Baltija		

- balss telefonija fiksētajā elektronisko sakaru tīklā:
4 komersanti.

4. tabula: Komersanti, kuriem jāsniedz dati par balss telefoniju fiksētajā elektronisko sakaru tīklā

	Komersants	Ieņēmumi (LVL)	Tirgus daļa
SIA	Lattelekom	████████	██████
SIA	IT Group	██████	██████
SIA	TELEKOMUNIKĀCIJU GRUPA	██████	██████
SIA	TELE2 TELECOM	██████	██████

- nomātas līnijas:
8 komersanti.

5. tabula: Komersanti, kuriem jāsniedz dati par nomātām līnijām

	Komersants	Ieņēmumi (LVL)	Tirgus daļa
SIA	Lattelekom	████████	██████
BO VAS	Latvijas Valsts radio un televīzijas centrs	██████	██████
AS	Latvenergo	██████	██████
SIA	OPTRON	██████	██████
VAS	Latvijas dzelzceļš	██████	██████
SIA	TELIA LATVIJA	██████	██████
SIA	Radio Telecommunication Network	██████	██████
SIA	MICROLINK LATVIA	██████	██████

- atsaistītas piekļuves:
1 komersants.

6. tabula: Komersants, kuram jāsniedz dati par atsaistītām piekļuvēm

	Komersants	Ieņēmumi (LVL)	Tirgus daļa
SIA	AERONAVIGĀCIJAS SERVISS	████	████

- internets:
76 komersanti, no tiem desmit vislielākie:

7. tabula: Komersanti, kuriem jāsniedz dati par interneta piekļuvēm

	Komersants	Ieņēmumi (LVL)	Tirgus daļa
SIA	Lattelekom	████████	██████
SIA	TELECENTRS	██████	██████
SIA	LATNET Serviss	██████	██████
SIA	MICROLINK LATVIA	██████	██████
SIA	TELIA LATVIJA	██████	██████
SIA	IZZI Dati	██████	██████
AS	BALTICOM	██████	██████
SIA	Interneta Pasaule	██████	██████
VBZU BO	LATVIJAS UNIVERSITĀTES MATEMĀTIKAS UN INFORMĀTIKAS INSTITŪTS	██████	██████
SIA	VERSIJA	██████	██████

- viesabonēšana:
2 komersanti.

8. tabula: Komersanti, kuriem jāsniedz dati par viesabonēšanas pakalpojumiem

	Komersants	Ieņēmumi (LVL)	Tirgus daļa
SIA	Latvijas Mobilais Telefons	██████	██████
SIA	Tele2	██████	██████

- izplatīšanas:
16 komersanti.

9. tabula: Komersanti, kuriem jāsniedz dati par izplatīšanas pakalpojumiem

	Komersants	Ieņēmumi (LVL)	Tirgus daļa
SIA	BALTKOM TV SIA	██████	██████
SIA	IZZI Com	██████	██████
SIA	DAUTKOM TV	██████	██████
SIA	TELEVIDEOTĪKLS	██████	██████
SIA	Livas	██████	██████
SIA	OSTKOM	██████	██████
SIA	Livas KTV	██████	██████
SIA	FAO	██████	██████
SIA	Elektrons & K	██████	██████
SIA	ELEKTRONS S	██████	██████
SIA	RĪGAS RADIOTRANSLĀCIJA	██████	██████
SIA	RADOŠĀ APVIENĪBA "MODĒMS"	██████	██████
SIA	ARDI	██████	██████
SIA	L.A.T.	██████	██████
SIA	NOVA	██████	██████
SIA	Elektrons	██████	██████

- platjoslas piekļuves:
4 komersanti.

10. tabula: Komersanti, kuriem jāsniedz dati par platjoslas piekļuvēm

	Komersants	Ieņēmumi (LVL)	Tirgus daļa
SIA	Lattelekom	██████	██████
SIA	Baltcom IP	██████	██████
SIA	IZZI Dati	██████	██████
SIA	TALK POINT	██████	██████

- piekļuves un izsaukumu veikšanas:
2 komersanti.

11. tabula: Komersanti, kuriem jāsniedz dati par piekļuvēm un izsaukumu veikšanu

	Komersants	Ieņēmumi (LVL)	Tirgus daļa
SIA	Latvijas Mobilais Telefons	████████	████████
SIA	Tele2	████████	████████

- starpsavienojums mobilajā elektronisko sakaru tīklā:
3 komersanti.

12. tabula: Komersanti, kuriem jāsniedz dati par starpsavienojumu pakalpojumiem mobilajā elektronisko sakaru tīklā

	Komersants	Ieņēmumi (LVL)	Tirgus daļa
SIA	Tele2	████████	████████
SIA	Latvijas Mobilais Telefons	████████	████████
AS	Telekom Baltija	████████	████████

- starpsavienojums fiksētajā elektronisko sakaru tīklā:
4 komersanti.

13. tabula: Komersanti, kuriem jāsniedz dati par starpsavienojumu pakalpojumiem fiksētajā elektronisko sakaru tīklā

	Komersants	Ieņēmumi (LVL)	Tirgus daļa
SIA	Lattelekom	████████	████████
SIA	LATTELENET	████████	████████
SIA	TELEKOMUNIKĀCIJU GRUPA	████████	████████
VAS	Latvijas dzelzceļš	████████	████████

Līdz 2005. gada 31. decembrim Komisija saņēma informāciju no 96 komersantiem. Vienlaikus ar kvantitatīviem datiem Komisija saņēma arī atbildes uz vairākiem komersanta darbību raksturojošiem jautājumiem, piemēram, „vai pastāv kādas barjeras (administratīvas vai ekonomiskas) ienākšanai elektronisko sakaru pakalpojumu tirgos?” Šīs atbildes var Komisijai palīdzēt kvalitatīvu kritēriju analizē un pilnīgāk izprast situāciju tirgū atbilstoši komersantu sniegtajai informācijai.

3.6. Prioritāri analizējamie tirgi

3.6.1. Rekomendācijā minētie tirgi

Definējot konkrētos tirgus atbilstoši ET praksei, ir jāidentificē tirgus funkcionālais līmenis:

- tirgi, kuros produkti (pakalpojumi) tiek piedāvāti vairumtirdzniecībā (vairumtirdzniecības produktu (pakalpojumu) tirgi);
- tirgi, kuros produkti (pakalpojumi) tiek piedāvāti mazumtirdzniecībā (mazumtirdzniecības produktu (pakalpojumu) tirgi).

Mazumtirdzniecības līmenī:

- piekļuves nodrošināšana publiskajam telefonu tīklam fiksētā vietā fiziskām personām;

- piekļuves nodrošināšana publiskajam telefonu tīklam fiksētā vietā juridiskām personām;
- fiziskām personām publiski pieejami vietējie vai iekšzemes telefonsakaru pakalpojumi, kas nodrošināti fiksētā vietā;
- fiziskām personām publiski pieejami starptautiskie telefonsakaru pakalpojumi, kas nodrošināti fiksētā vietā;
- juridiskām personām publiski pieejami vietējie vai iekšzemes telefonsakaru pakalpojumi, kas nodrošināti fiksētā vietā;
- juridiskām personām publiski pieejami starptautiskie telefonsakaru pakalpojumi, kas nodrošināti fiksētā vietā;
- nomāto līniju minimālā kopa.

Vairumtirdzniecības līmenī:

- savienojumu uzsākšana publiskajā fiksētajā telefonu tīklā;
- savienojumu pabeigšana fiksētā vietā individuālajā publiskajā telefonu tīklā;
- tranzīta pakalpojumi publiskajā fiksētajā telefonu tīklā;
- atsaistīta piekļuve (iekļaujot daļēju piekļuvi) metāliskajām abonentlīnijām un to segmentiem, lai nodrošinātu platjoslas datu pārraides un balss pārraides pakalpojumus;
- platjoslas piekļuve;
- nomāto līniju pabeidzošo segmentu tirdzniecība;
- nomāto līniju maģistrālo segmentu tirdzniecība;
- piekļuve un savienojumu uzsākšana publiskajos mobilajos telefonu tīklos;
- balss savienojumu pabeigšana individuālos mobilajos tīklos;
- nacionālais tirgus starptautiskajai viesabonēšanai publiskajos mobilajos tīklos;
- apraides signālu pārraides pakalpojumi apraides satura nogādāšanai galalietotājiem.

3.6.2. Konsultāciju dokuments

No Kopienų regulējuma un nacionālā regulējuma izriet, ka iespējams veikt visu pakalpojumu analīzi vienlaikus vai arī noteikt prioritāti atsevišķu pakalpojumu analīzei, vēlāk izmantojot šo pakalpojumu analīzes secinājumus citu pakalpojumu analīzē.

2005. gada 10. novembrī Komisija ievietoja Komisijas tīmekļa vietnē konsultāciju dokumentu par prioritāri analizējamiem elektronisko sakaru pakalpojumiem (turpmāk tekstā – dokuments). Dokuments ir sagatavots un tirgus dalībnieku viedokļi tiek apzināti atbilstoši ar Komisijas padomes 2005. gada 30. marta lēmumu Nr.73 apstiprinātajiem noteikumiem “Noteikumi par konsultāciju kārtību ar tirgus dalībniekiem” (ar grozījumiem, kas veikti ar Komisijas padomes 2005. gada 11. maija lēmumu Nr.105).

Dokumentā Komisija secina:

- Ņemot vērā Rekomendācijā noteiktos analizējamās pakalpojumus, Komisija uzskata, ka prioritāri analizējami ir tie elektronisko sakaru pakalpojumi, kuru regulēšana var atstāt vislielāko iespaidu uz konkurenci mazumtirdzniecības funkcionālajā līmenī, t.i., galalietotājiem sniegto pakalpojumu tirgū.
- Vadlīniju 81.punkts paredz, ka, ja komersants ir atzīts par komersantu ar būtisku ietekmi tirgū un tam piemērotas situācijai atbilstošas saistības (speciālas prasības) saistītās vērtību ķēdes vairumtirdzniecības augšējā posmā vai piekļuves tirgū, VPI rīcībā vajadzētu būt pasākumiem tirgus varas izmantošanas ierobežošanai saistītā tirgū vērtību ķēdes apakšesošā posmā.

- Var secināt, ka kopumā vairumtirdzniecības funkcionālā līmeņa regulēšana var būt pietiekama efektīvas konkurences nodrošināšanai galalietotājiem sniegto pakalpojumu tirgū. Tādējādi par prioritāri analizējamiem būtu uzskatāmi tie pakalpojumi, kuru iespējamā regulēšana varētu salīdzinoši īsā laika posmā nodrošināt konkurences nostiprināšanos attiecīgā pakalpojuma tirgū – ar piekļuvi un starpsavienojumu saistītu pakalpojumu vairumtirdzniecība.

Komisija uzskata, ka, ņemot vērā ESL deleģētās tiesības, ir pietiekams pamats noteikt prioritāri analizējamos elektronisko sakaru pakalpojumu tirgus.

Citu valstu pieredze liecina, ka pakalpojumu analīzi lietderīgi veikt pakalpojumu kopās, tās nosakot atbilstoši situācijai tirgū attiecīgajā valstī.

Komisija ir apkopojusi komersantu saskaņā ar Noteikumiem sagatavoto informāciju par to darbību 2004. gadā (1. pielikumā) un secina, ka vairāki no Rekomendācijā minētajiem pakalpojumiem tiek sniegti tirgos ar īpaši augstu koncentrāciju. Kā indikatīvu rādītāju tirgus koncentrācijas līmeņa noteikšanai Komisija izmanto Hirfendāla-Hiršmana indeksu (turpmāk – HHI) (skatīt – 14.tabulu).

14.tabula: Tirgu, kuros tiek sniegti Rekomendācijā minētie vairumtirdzniecības pakalpojumi, koncentrācija

Pakalpojums Rekomendācijā	Pakalpojums Noteikumu 1.pielikumā	HHI
savienojumu uzsākšana publiskajā fiksētajā telefonu tīklā	Starpsavienojums – fiksētais elektronisko sakaru tīkls	8774
tranzīta pakalpojumi publiskajā fiksētajā telefonu tīklā		
savienojumu pabeigšana fiksētā vietā individuālajā publiskajā telefonu tīklā	-	10000
piekļuve un savienojumu uzsākšana publiskajos mobilajos telefonu tīklos	Piekļuves un izsaukumu veikšanas pakalpojumu sniegšana publiskajā mobilā telefona tīklā	9768
balss savienojumu pabeigšana individuālajos mobilajos tīklos	-	10000
platjoslas piekļuves vairumtirdzniecība	Platjoslas piekļuves vairumtirdzniecībā sniegšana	6091

Īpaši jāņem vērā fakts, ka visu tabulā uzskaitīto Rekomendācijā minēto pakalpojumu sniegšana var būtiski ietekmēt konkurences nostiprināšanos un attīstību galalietotājiem paredzēto pakalpojumu tirgū, jo lielā mērā tie ir mazumtirdzniecības pakalpojumu vairumtirdzniecības produkti.

Komisija, ņemot vērā tirgu, kurā tiek sniegti Rekomendācijā minētie pakalpojumi, kā arī nepieciešamību veikt tirgus analīzi tieši pakalpojumu vairumtirdzniecības funkcionālajā līmenī, ierosināja šādu prioritāri analizējamo pakalpojumu analīzes secību:

1. savienojumu pabeigšana fiksētā vietā individuālajā publiskajā telefonu tīklā;
2. savienojumu uzsākšana publiskajā fiksētajā telefonu tīklā;
3. tranzīta pakalpojumi publiskajā fiksētajā telefonu tīklā;
4. balss savienojumu pabeigšana individuālajos mobilajos tīklos;
5. platjoslas piekļuves vairumtirdzniecība;
6. piekļuve un savienojumu uzsākšana publiskajos mobilajos telefonu tīklos.

3.6.3. Konsultējamie jautājumi

Dokumentā komersantiem bija iespēja komentēt Komisijas secinājumus un atbildēt uz šādiem jautājumiem:

- Vai Jūs piekrītat, ka tirgus analīze galvenokārt būtu veicama vairumtirdzniecības funkcionālajā līmenī? Ja nē, tad kāpēc?
- Vai Jūs piekrītat elektronisko sakaru pakalpojumu prioritārai analīzei Dokumenta piedāvātajā secībā? Ja nē, lūdzam argumentēt, kāpēc, un norādīt iespējamo pakalpojumu analīzes secību.

3.6.4. Konsultāciju rezultāti

Komisija saņēma atbildes no diviem komersantiem:

- „Latvijas Mobilais Telefons” SIA
- SIA „Lattelecom”

„Latvijas Mobilais Telefons” SIA komentāri:

- „Latvijas Mobilais Telefons” SIA uzskata *„tikai pēc tirgus definēšanas ir iespējams uzsākt diskusiju un konsultācijas par prioritāri analizējamiem tirgiem”*.
- „Latvijas Mobilais Telefons” SIA uzskata, *„ka piekļuves un savienojumu uzsākšanas publiskajos mobilajos telefonu tīklos tirgu analīzes nav veicamas prioritāra kārtībā, jo, salīdzinot ar citiem tirgiem, šis tirgus ir vērtējams kā atvērts un ar augstu konkurences līmeni”*.

SIA „Lattelecom” komentāri:

- SIA „Lattelecom” piekrīt, ka tirgus analīze pirmkārt būtu veicama vairumtirdzniecības funkcionālajā līmenī.
- SIA „Lattelecom” nepiekrīt elektronisko sakaru pakalpojumu prioritārai analīzei Dokumenta piedāvātajā secībā, *„jo tā neatbilst Elektronisko sakaru likuma mērķim nodrošināt no tehnoloģijas neatkarīgu regulēšanu un ES direktīvā 2002/21/EC noteiktajam tehnoloģiskās neitralitātes un nediskriminācijas principam. Saskaņā ar šo principu viena veida pakalpojuma analīze dažādu tehnoloģiju tīklos jāveic vienlaicīgi vai secīgi. Piemēram, vienlaicīgi vai secīgi ir veicama šādu divu pakalpojumu tirgu analīze: savienojumu pabeigšana fiksētā vietā individuālos publiskajos telefonu tīklos un balss savienojumu pabeigšana individuālos mobilajos tīklos”*.
- SIA „Lattelecom” vēlas veikt analīzi šādā secībā:
 1. savienojumu pabeigšana fiksētā vietā individuālajos publiskajos telefonu tīklos;
 2. balss savienojumu pabeigšana individuālajos mobilajos tīklos;
 3. savienojumu uzsākšana publiskajā fiksētajā telefonu tīklā;
 4. piekļuve un savienojumu uzsākšana publiskajos mobilajos telefonu tīklos;
 5. tranzīta pakalpojumi publiskajā fiksētajā telefonu tīklā;
 6. platjoslas piekļuves vairumtirdzniecība.

Ņemot vērā iesniegtos komentārus, Komisija uzskata, ka nav nepieciešams novirzīties no elektronisko sakaru pakalpojumu prioritāras analīzes Dokumenta piedāvātās secības. Komisija uzskata, ka ir administratīvi un ekonomiski izdevīgi definēt un analizēt visus trīs starpsavienojumu pakalpojumus fiksētajos tīklos. Tā kā arī SIA „Lattelecom” atzīst, ka savienojumu pabeigšanai fiksētā vietā individuālos

publiskajos telefonu tīklos ir vislielākā prioritāte, Komisijai nav iemeslu novirzīties no tās piedāvātās secības. Komisija neuzskata, ka piedāvātā secība varētu neievērot tehnoloģiskās neitralitātes un nediskriminācijas principus.

4. Konkrētais tirgus

4.1. Rekomendācijā minētais tirgus

Ziņojums sagatavots par šādu Rekomendācijā minētu tirgu:

- atsaistīta piekļuve (t.sk. daļēja piekļuve) metāliskajām abonentlīnijām un to segmentiem, lai nodrošinātu platjoslas datu pārraides un balss pārraides pakalpojumus

4.2. Attiecīgie pakalpojumi

Saskaņā ar Komisijas „Noteikumu par atsaistītu piekļuvi abonentlīnijai” 5.punktu abonentlīnija ir abonentlīnija, kas ir izveidota izmantojot fizisku metāliska vītā pāra līniju, un tajā ietilpst:

- maģistrālais tīkls;
- publiskā fiksētā telefonu tīkla sadales skapis (turpmāk – skapis);
- sadales tīkls;
- publiskā fiksētā telefonu tīkla sadales kastīte (turpmāk – kastīte);
- publiskā fiksētā telefonu tīkla abonentlīnijas ievads vai abonentlīnijas iekštelņu instalācija (turpmāk abi kopā – ievads).

1. attēls: Abonentlīnijas vispārējā struktūra

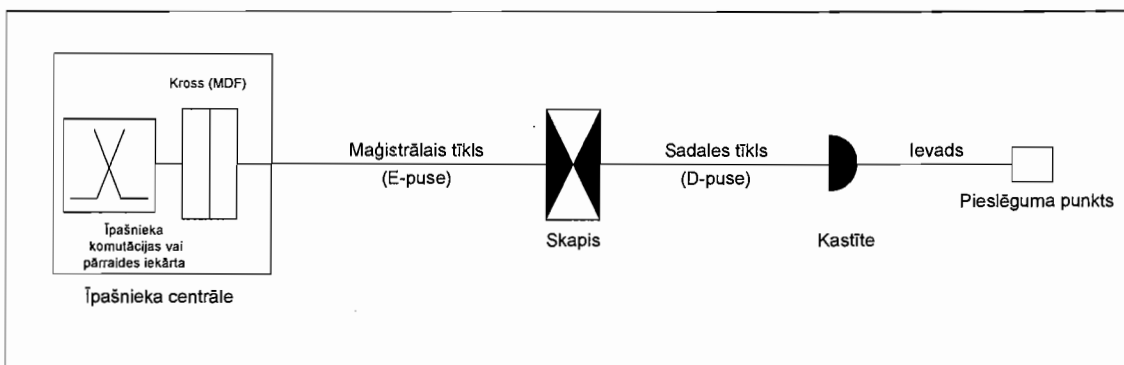

Ņemot vērā situāciju Latvijas Republikā, 11. tirgū ietilpst gan pilnīgi atsaistīta piekļuve abonentlīnijai, gan daļēji² atsaistīta piekļuve abonentlīnijai.

Saskaņā ar „Noteikumu par atsaistītu piekļuvi abonentlīnijai” 7.punktu atsaistītai piekļuvei abonentlīnijai ir šādi veidi:

- pilnīga piekļuve abonentlīnijai izmantojot fizisko vai virtuālo fizisko izvietošanu;
- pilnīga piekļuve abonentlīnijai izmantojot attālo izvietošanu;
- pilnīga piekļuve abonentapakšlīnijai izmantojot fizisko vai virtuālo fizisko izvietošanu;

² Šajā ziņojumā ietvaros nosaukumi „daļēja atsaistītā piekļuve” un „kopēja atsaistītā piekļuve” tika izmantoti kā sinonīmi.

- pilnīga piekļuve abonentapakšlīnijai izmantojot attālo izvietošanu;
- daļēja piekļuve abonentlīnijai izmantojot fizisko vai virtuālo fizisko izvietošanu;
- daļēja piekļuve abonentlīnijai izmantojot attālo izvietošanu;
- cits piekļuves abonentlīnijai veids, ja par to savstarpēji vienojas pieteicējs un īpašnieks.

Saistībā ar atsaistītu piekļuvi abonentlīnijai izmantojamas šādas tehnoloģijas vai tehniskie risinājumi:

- balss frekvenču josla;
- asimetriskā ciparu abonentlīnija (ADSL);
- integrēto pakalpojumu cipartīkla galvenās plūsmas piekļuve (ISDN BRA);
- integrēto pakalpojumu cipartīkla primārās plūsmas piekļuve (ISDN PRA);
- ātrdarbīga (high speed)abonenta ciparlīnija (HDSL);
- cita tehnoloģija vai tehniskais risinājums, to norādot.

4.2.1 Pilnīga piekļuve abonentlīnijai izmantojot fizisko vai virtuālo fizisko izvietošanu

2. attēls. Pilnīga piekļuve abonentlīnijai izmantojot fizisko vai virtuālo fizisko izvietošanu.

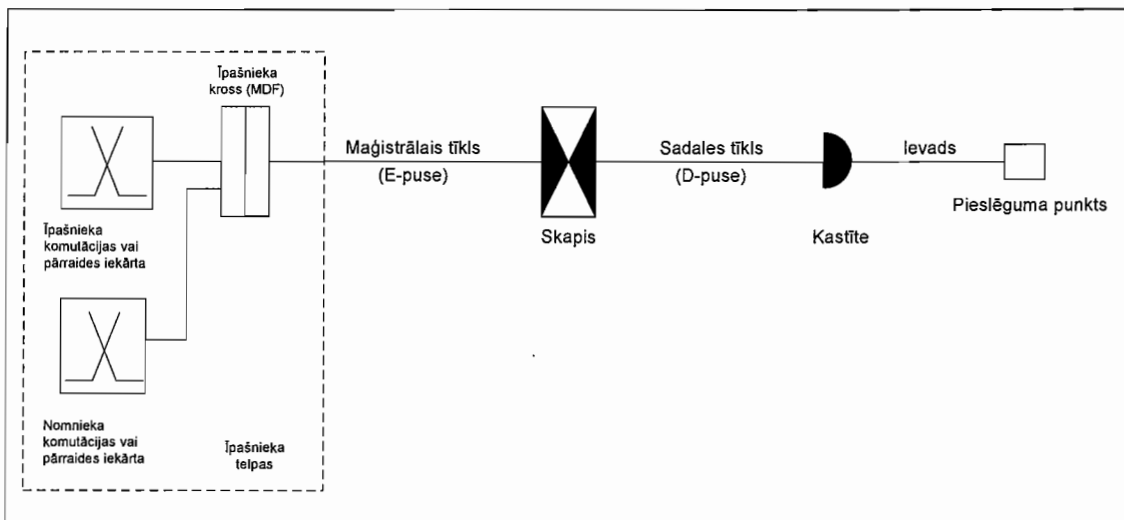

3. attēls. Pilnīga piekļuve abonentlīnijai izmantojot fizisko vai virtuālo fizisko izvietošanu

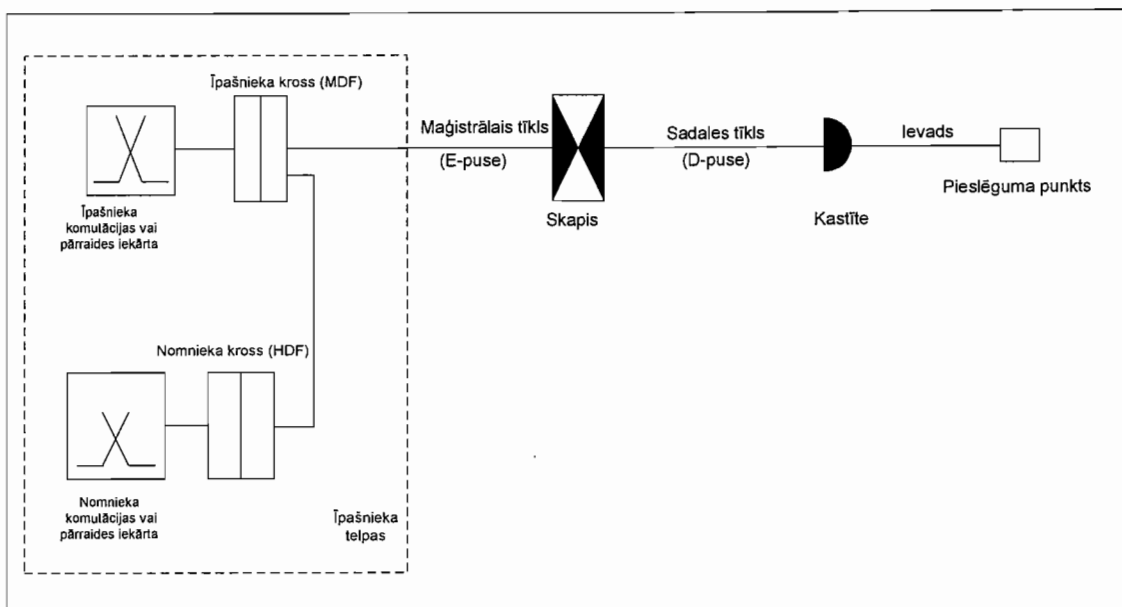

4.2.2 Pilnīga piekļuve abonentlīnijai izmantojot attālo izvietošanu

4.attēls. Pilnīga piekļuve abonentlīnijai izmantojot attālo izvietošanu.

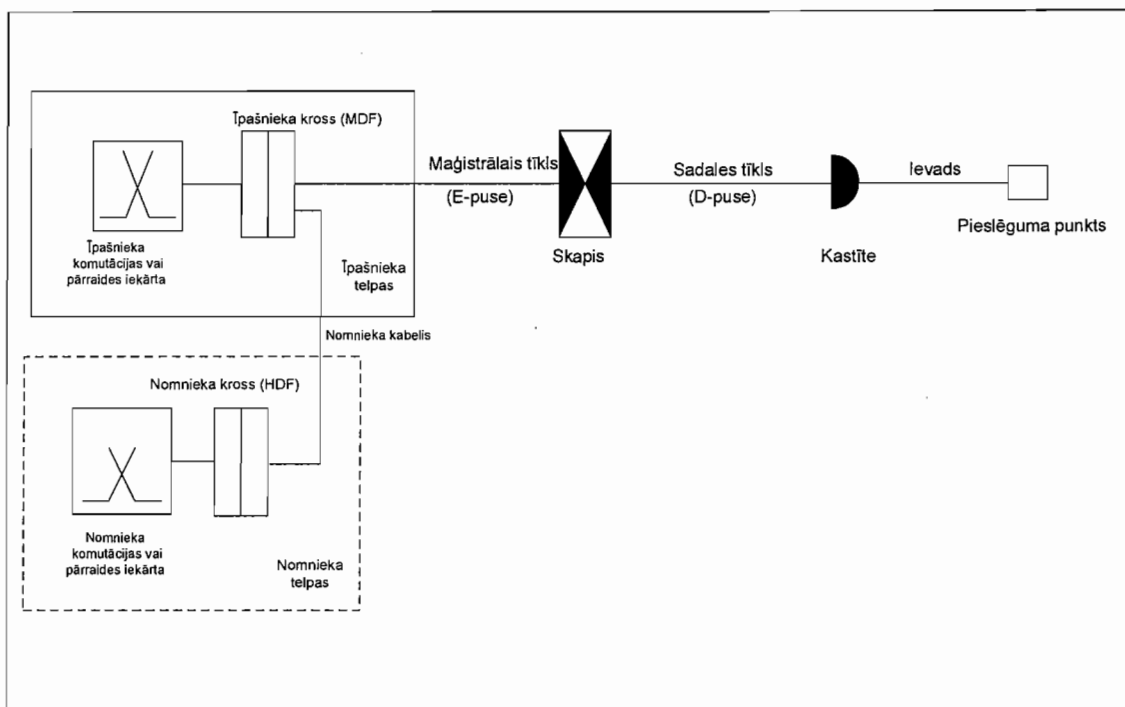

5.attēls. Pilnīga piekļuve abonentlīnijai izmantojot attālo izvietojānu.

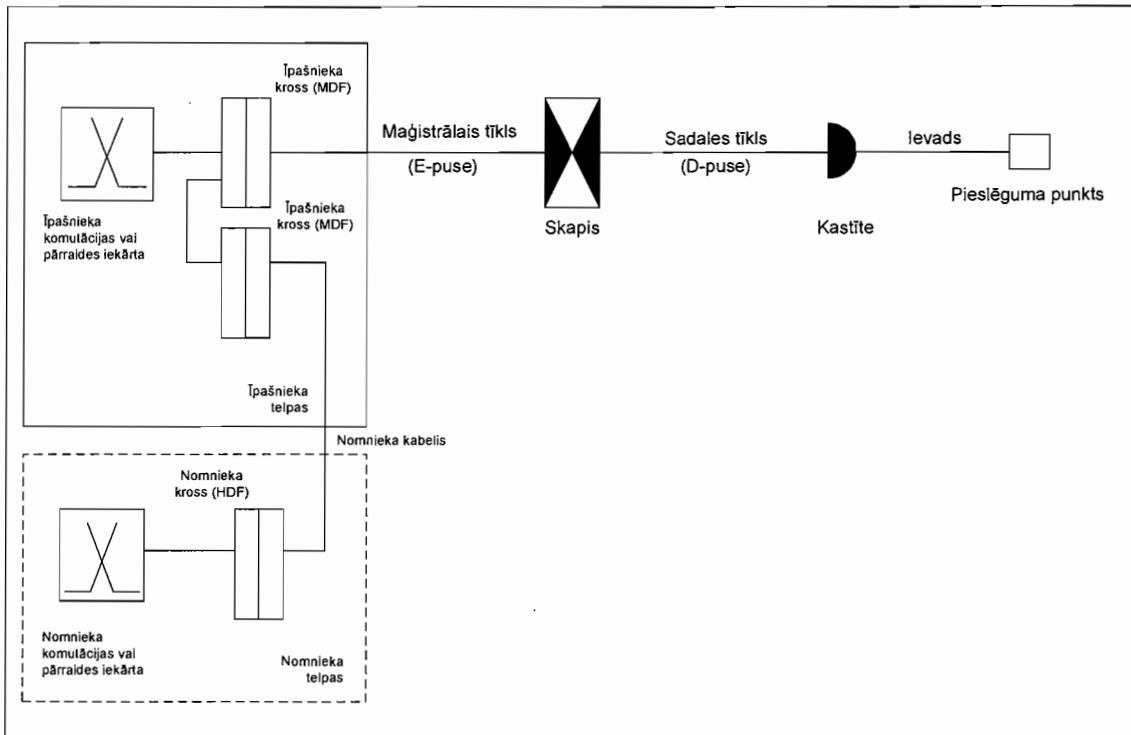

4.2.3 Pilnīga piekļuve abonentapakšlīnijai izmantojot fizisko vai virtuālo fizisko izvietojānu

6.attēls. Pilnīga piekļuve abonentapakšlīnijai izmantojot fizisko vai virtuālo fizisko izvietojānu

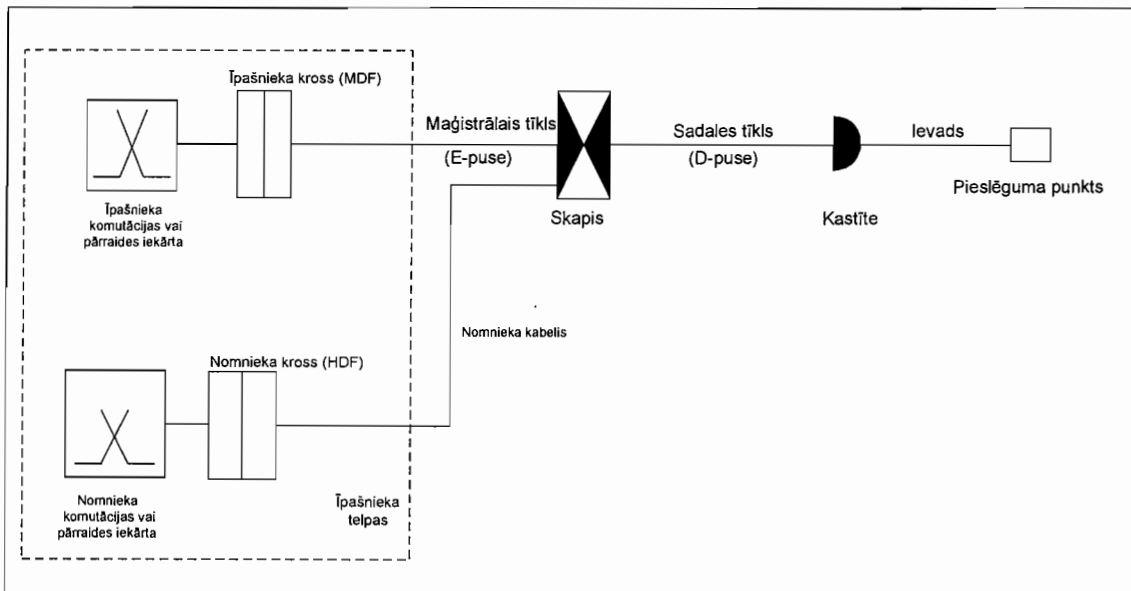

4.2.4 Pilnīga piekļuve abonentapakšlīnijai izmantojot attālo izvietojānu

7.attēls. Pilnīga piekļuve abonentapakšlīnijai izmantojot attālo izvietojānu.

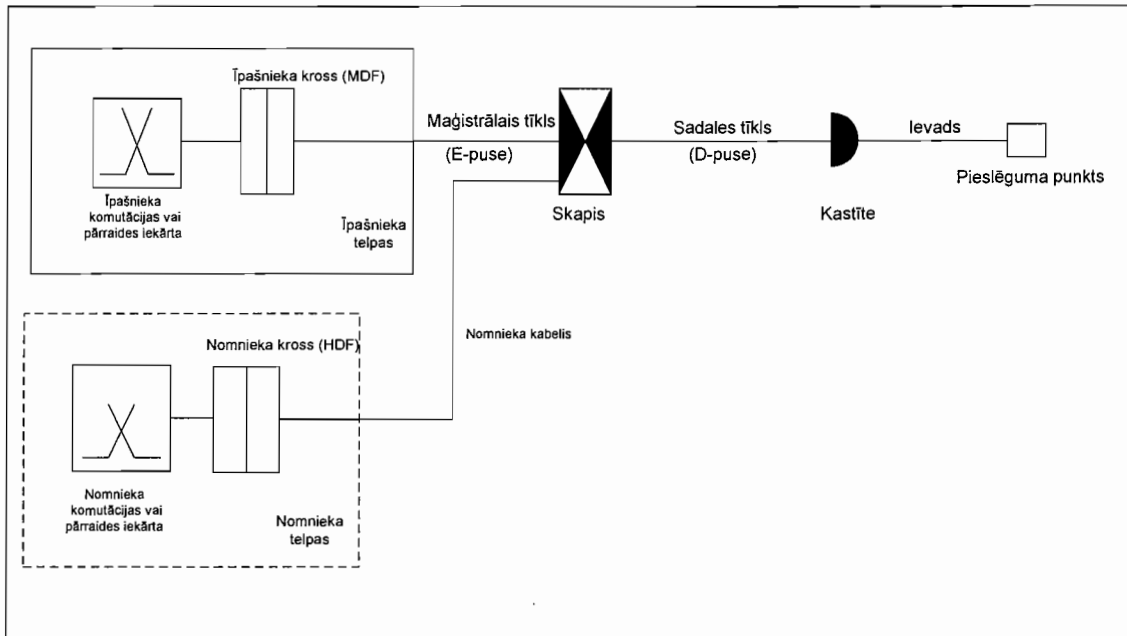

4.2.5 Daļēja piekļuve abonentlīnijai izmantojot fizisko vai virtuālo fizisko izvietojānu

8.attēls. Daļēja piekļuve abonentlīnijai izmantojot fizisko vai virtuālo fizisko izvietojānu.

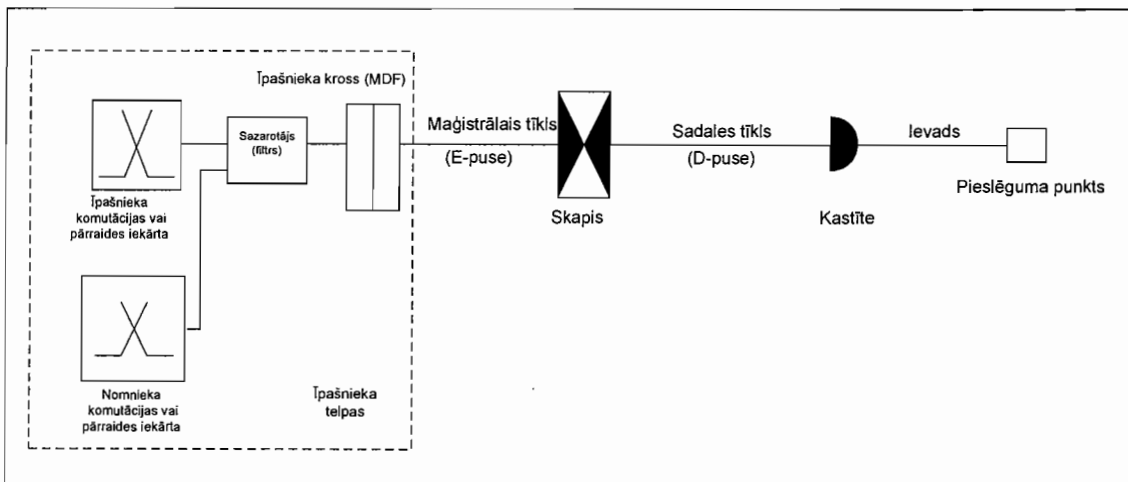

9.attēls. Daļēja piekļuve abonentlīnijai izmantojot fizisko vai virtuālo fizisko izvietošānu.

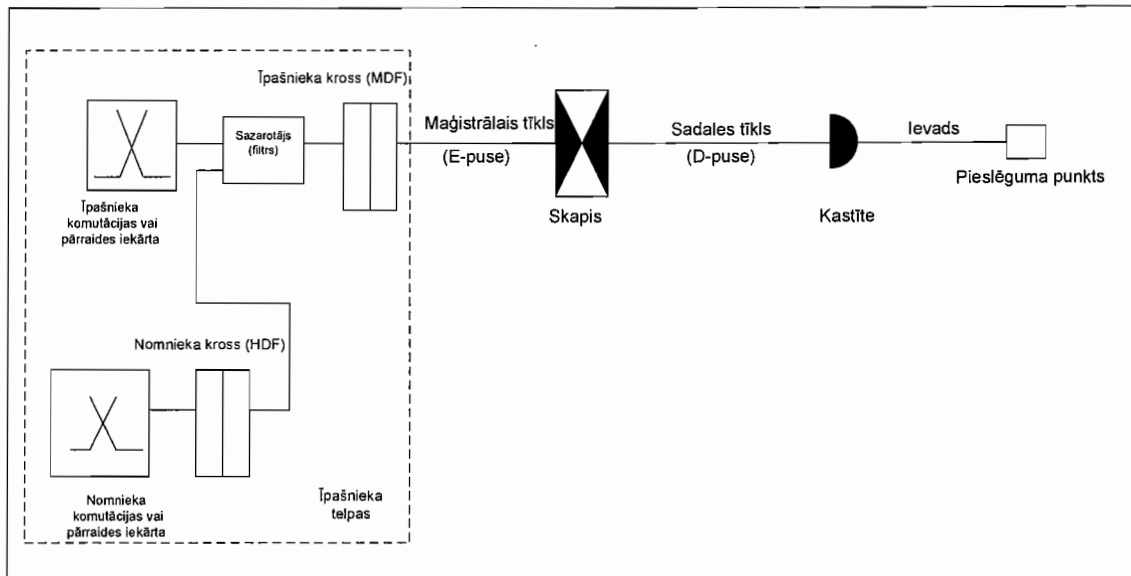

4.2.6 Daļēja piekļuve abonentlīnijai izmantojot attālo izvietošānu

10.attēls. Daļēja piekļuve abonentlīnijai izmantojot attālo izvietošānu.

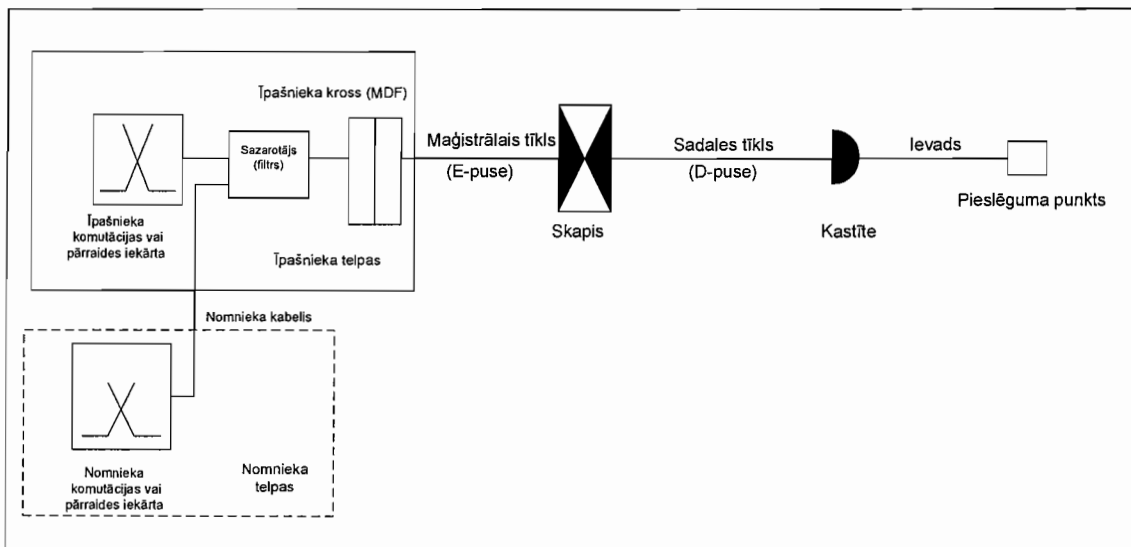

11.attēls. Daļēja piekļuve abonentiņījai izmantojot attālo izvietošanu

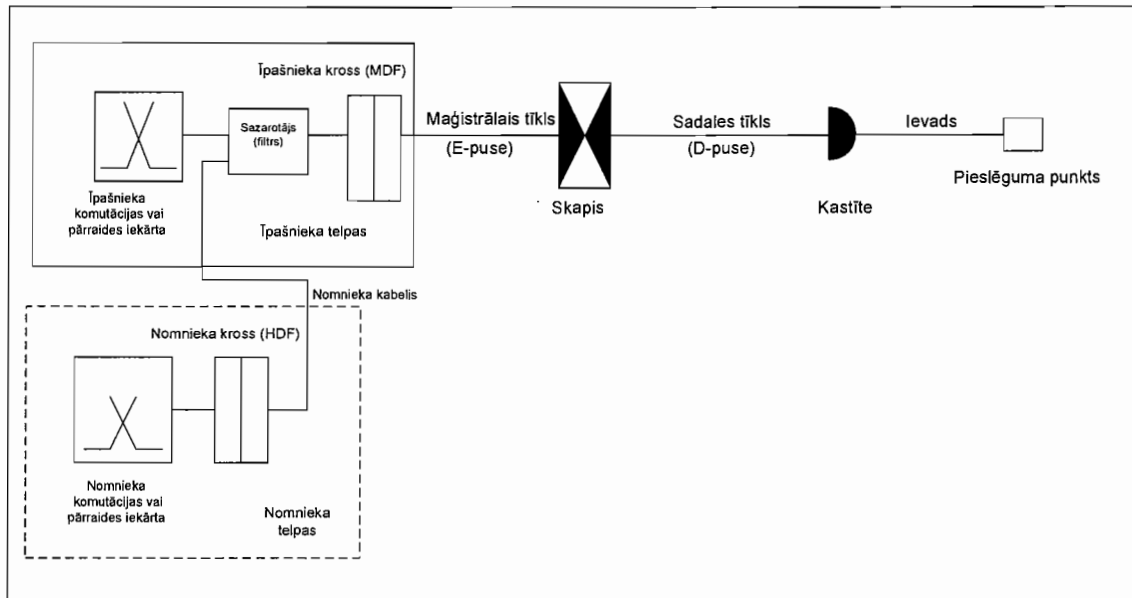

4.3. Situācija tirgus

Tikai viens komersants 2005.gadā piedāvāja atsaistītas piekļuves abonentiņījām. Komersanta SIA „AERONAVIGĀCIJAS SERVISS” ieņēmumi 2005. gadā 1.pusgadā bija [redacted] LVL. Tomēr SIA „AERONAVIGĀCIJAS SERVISS” ar 2006.g. 19. jūlija vēstuli informēja Komisiju, ka komersants ar 2006.g. 31. augustu pārtrauc sniegt visu veidu elektronisko sakaru pakalpojumus un lūdza anulēt savu vispārējo atļauju.

Tādejādi, Komisija konstatē, ka atsaistītas piekļuves pakalpojumu tirgus Latvijas Republikā faktiski nepastāv.

4.4. Tirgus dalībnieki

Lai gan SIA „Lattelecom” ir pienākums, nodrošināt citiem komersantiem atsaistītu pieeju piekļuves tīklam (sk. 2. punktu) un līdz ar to publicēja pamatpiedāvājumu (skatīt - Piekļuves tīkla atsaistīšana pakalpojumu apraksts), SIA „Lattelecom” nesniedz atsaistītas piekļuves pakalpojumus citiem komersantiem. 2005. gadā SIA „Lattelecom” nebija ieņēmumu no atsaistītas piekļuves pakalpojumu nodrošināšanas.

Savā piedāvājumā SIA „Lattelecom” piedāvā šādus atsaistītas piekļuves un ar to saistītus pakalpojumus:

15.tabula: SIA „Lattelekom” piedāvātie atsaistītas piekļuves pakalpojumi

Atsaistīšanas veidā iespējamie ietilpstošie pakalpojumi				
Piekļuves tīkla atsaistīšanas veidi	Vara kabeļa pāra noma	Augst-frekvences joslas noma	Savienošanas kabeļa noma	Iekārtu izvietošana piekļuves tīkla atsaistīšanai
Pilnīga piekļuves tīkla atsaistīšana, izmantojot fizisko izvietošanu	Jā	Nē	Jā	Jā
Pilnīga piekļuves tīkla atsaistīšana, izmantojot attālo izvietošanu	Jā	Nē	Jā	Nē
Pilnīga piekļuves tīkla apakštīkla atsaistīšana, izmantojot fizisko izvietošanu	Jā	Nē	Jā	Jā
Pilnīga piekļuves tīkla apakštīkla atsaistīšana, izmantojot attālo izvietošanu	Jā	Nē	Jā	Nē
Daļēja piekļuves tīkla atsaistīšana, izmantojot fizisko izvietošanu	Nē	Jā	Jā	Jā
Daļēja piekļuves tīkla atsaistīšana, izmantojot attālo izvietošanu	Nē	Jā	Jā	Nē

5. Nacionāla konsultācija

Šī ziņojuma publicējamā versija pēc apstiprināšanas publicēta Komisijas tīmekļa vietnē, paredzot termiņu priekšlikumu un komentāru sniegšanai. Atbilstošs paziņojums par konsultāciju uzsākšanu publicēts laikrakstā „Latvijas Vēstnesis”.

6. Konkurences padomes viedoklis

Šis ziņojums nosūtīts Konkurences padomei priekšlikumu un komentāru sniegšanai. Pēc tā saņemšanas ziņojums tiks papildināts ar Konkurences padomes viedokli.

7. Tirgus definēšana

7.1. Apskatāmā pakalpojuma novērtējums

Lai definētu un nodalītu konkrētos atsaistīta piekļuves metāliskajām abonentlīnijām tirgus, jāapskata šādi jautājumi:

7.1.1. Kādu pakalpojumu nav iekļauti tirgū?

Fiziska metāliska vītā pāra līnija nav vienīgais tehniskais risinājums, lai piedāvātu galalietotājiem piekļuves pakalpojumus. Pastāv iespēja tos nodrošināt izmantojot arī vismaz šādas tehnoloģijas:

- bezvadu risinājumus;
- elektroniskie sakari par elektriskajām līnijām (*power line communication*) (turpmāk – PLC) risinājumus;
- optisko kabeļu risinājumus.

a) Bezvadu risinājumi

Pieprasījuma puses aizvietojamības novērtējums:

Bezvadu risinājumi ir alternatīvs piekļuves veids. Tie var nodrošināt līdzvērtīgas kvalitātes un ātruma pakalpojumus tradicionālās fiksētās piekļuves risinājumiem. Papildus, bezvadu piekļuvi var izmantot, lai nodrošinātu piekļuves pakalpojumus arī reģionos, kur nepastāv fiksētā vadu tīkla infrastruktūra.

Tomēr, jāņem vērā, ka bezvadu risinājumiem pastāv stingri nodrošināšanas ierobežojumi, kas saistīti ar elektromagnētisko saderību, kā arī radiopārraide ir atkarīga no laika apstākļiem un dažādiem citiem blakus apstākļiem, kas parasti ietekmē pārraides kvalitāti. Sekojoši, bezvadu risinājumi kā piekļuves risinājumi, ir vairāk piemēroti fiziskām personām kā komersantiem, kam ir nepieciešams noteikts augstākas piekļuves kvalitātes līmenis.

Piedāvājuma puses aizvietojamības novērtējums:

Piedāvājuma puses aizvietojamība nepastāv, jo ir atšķirīgi tehnoloģiskie un administratīvie piekļuves nodrošināšanas apstākļi. Komersants, kas nodrošina ciparu abonentlīnijas tehnoloģijas (turpmāk – xDSL) pakalpojumus var arī piedāvāt bezvadu risinājumus, bet tikai tādā gadījumā, ja tā rīcībā ir radiofrekvences. Radiofrekvenču izmantošanas atļauju saņemšanai pastāv objektīvi ierobežojumi.

Komisija uzskata, ka pašlaik bezvadu risinājumi nevar pilnībā aizvietot atsaistītu piekļuvi metāliskajām abonentlīnijām un sekojoši, fiksētie bezvadu risinājumi nevar tikt iekļauti konkrētajā tirgū.

b) PLC risinājumi

PLC risinājuma izmantošana ir stingri ierobežota ar starojumiem (radiotraucējumiem), kas rodas radiofrekvenču diapazonā, un šo traucējumu iemesls ir nesēja (elektrisko kabeļu, vadu) īpatnības un atbilstošās nodrošināšanas aparatūras tehnoloģija. Komisijas rīcībā esošā informācija liecina, PLC netiek izmantots piekļuves pakalpojumu nodrošināšanai Latvijas Republikā.

Pakalpojuma mazā īpatsvara dēļ Komija nevar pilnvērtīgi novērtēt aizvietojamības apstākļus un uzskata, ka PLC risinājumi nevar aizvietot atsaistītas piekļuves metāliskajām abonentlīnijām pakalpojumus. Sekojoši, PLC nevar tikt iekļauti konkrētajā tirgū.

c) Optiskā kabeļa risinājumi

Optiskā kabeļa risinājumam nav piekļuves nodrošināšanas ierobežojumu (tādā kontekstā, kādā tiek apskatīta pakalpojumu nodrošināta izmantojot šo risinājumu) tādiem parametriem kā līnijas garumam vai signāla vājinājumam ar nosacījumu, ka optiskā kabeļa risinājumi (*fiber to the door* vai *fiber to the desk*, vai *fiber to the cabinet*) Latvijā nav plaši izplatīti, taču pietiekoši plaši tiek lietoti optiskie kabeļi kombinācijā ar citiem tehnoloģiskajiem risinājumiem, galvenokārt ar metāliskās vītā pāra līnijas infrastruktūru piekļuves tīklā vai *ethernet* protokolu.

Komisija uzskata, ka, ka optiskā kabeļa risinājumi nevar aizvietot atsaistītas piekļuves metāliskajām abonentlīnijām pakalpojumu un sekojoši, optisko kabeļu risinājumi nevar tikt iekļauti konkrētajā tirgū.

7.1.2. Vai tālāk pārdošana ir iekļauta tirgū?

Tālāk pārdošana nenodrošina komersantiem iespēju, veidot savus elektronisko sakaru pakalpojumus. Komersants ir pilnībā atkarīgs no operatora, kas piedāvā piekļuves tālāk pārdošanu un no piedāvātā tālāk pārdošanas produkta iezīmēm un pakalpojumu sniegšanas īpašībām. Komersantam tālāk pārdodot pakalpojumu nav iespēju to padarīt atšķirīgu no operatora piedāvātā pakalpojuma. Atsaistītas piekļuves tikai noslodzei gadījumā komersants var koriģēt pakalpojuma kvalitāti un mainīt pakalpojuma patēriņa īpašības.

Komisija secina, ka nepastāv aizvietojamība starp tālāk pārdošanu un pilnīgu atsaistītu piekļuvi vai kopīgu atsaistītu piekļuvi metāliskajām abonentlīnijām.

7.1.3. Starpība starp rekomendācijas tirgus Nr. 11 un tirgus Nr. 12

Rekomendācijas tirgus Nr. 12 ir definēts šādi:

„Platjoslas piekļuves vairumtirdzniecībā”.

Pieprasījuma puses aizvietojamības novērtējums:

Komersanti pieprasa atsaistītu piekļuvi, lai piedāvātu piekļuves pakalpojumus saviem lietotājiem.

Komersants, kurš izmanto atsaistītu piekļuvi, nevar to aizvietot ar piekļuvi datu plūsmai (*bitstream access*). Ar piekļuvi datu plūsmai tas var nodrošināt tikai platjoslas internet piekļuves pakalpojumus, nevis balss telefonijas pakalpojumus.

No otras puses komersants, kas līdz šim piedāvājis tikai xDSL vai citus platjoslas piekļuves pakalpojumus varētu izmantot atsaistītu piekļuvi platjoslas pakalpojumu sniegšanai. Tādā gadījumā būtu nepieciešams attīstīt savu piekļuves tīklu vismaz līdz krossa (cross) līmenim, kur komersants varētu pieslēgties atsaistītai metāliskai abonentlīnijai. Jāņem vērā, ka komersants to nevar īstenot īsā laikā. Papildus, investīcijas būtu tik augstas, ka pastāv pamatotas šaubas, vai pieslēgums būtu efektīvs un ekonomiski pamatots.

Komisija uzskata, ka no pieprasījuma puses aizvietojamība nepastāv.

Piedāvājuma puses aizvietojamības novērtējums:

Komersants, kas sniedz platjoslas piekļuves vairumtirdzniecībā varētu sniegt atsaistītas piekļuves metāliskajām abonentlīnijām tikai tad, kad tā rīcībā būtu visi tam nepieciešamie tīkla elementi, pirmkārt - piekļuves tīkls. Latvijas Republikā ir ļoti mazs komersantu skaits, kam ir šādā tehniska iespēja.

Tātad Komisija uzskata, ka no piedāvājuma puses aizvietojamība nepastāv.

Pēc piedāvājuma un pieprasījuma puses aizvietojamības novērtējuma Komisija konstatē, tirgus Nr. 11 un tirgus Nr. 12 ir atsevišķi konkrētie tirgi.

7.1.4. Tirgus definēšanas rezultāti

Atbilstoši iepriekš minētajam, Komisija konstatē, ka 11. tirgū iekļauti šādi risinājumi:

- pilnīga piekļuve abonentlīnijai, izmantojot fizisko vai virtuālo fizisko izvietošanu;
- pilnīga piekļuve abonentlīnijai, izmantojot attālo izvietošanu;
- pilnīga piekļuve abonentapakšlīnijai, izmantojot fizisko vai virtuālo fizisko izvietošanu;
- pilnīga piekļuve abonentapakšlīnijai, izmantojot attālo izvietošanu;
- daļēja piekļuve abonentlīnijai, izmantojot fizisko vai virtuālo fizisko izvietošanu;
- daļēja piekļuve abonentlīnijai, izmantojot attālo izvietošanu;

7.2. Ģeogrāfiskā mēroga novērtējums

Ģeogrāfiskā mēroga novērtējumam nepieciešams analizēt, vai visā Latvijas Republikas teritorijā ir iespējams izmantot (pilnīga vai kopīga) atsaistītas piekļuves pakalpojumus. Ņemot vērā īpašo situāciju Latvijas Republikā ar salīdzinoši zemu fiksēto tīkla blīvums, Komisija uzskata, ka pakalpojumi nav ģeogrāfiski vispārpieejami.

Tomēr divi apsvērumi norāda uz to, ka konkrētā tirgus ģeogrāfiskais mērogs ir Latvijas Republikas teritorija:

- 1) Analizējot situāciju, kad paralēli pastāv viens vai vairāki fiksētie tīkli, nepieciešams nesamērīgi liels izejas datu apjoms, jo nepieciešams novērtēt katru pilsētu, iespējams, pat katru ielu.

- 2) Nepamatoti detalizēta analīze varētu izkropļot konkurences apstākļu analīzes rezultātu, jo tādā gadījumā šis process novestu uz rezultāta, ka katra piekļuve ir savs tirgus.

Komisija uzskata, ka konkrētā tirgus ģeogrāfiskais mērogs tāpēc ir Latvijas Republikas teritorija.

8. Tirgus Analīze

Tirgus Nr. 11 faktiski nepastāv Latvijas Republikas teritorijā. Sekojoši, Komisijai jāanalizē, vai šāda tirgus veidošana izmantojot regulēšanas pasākumus vispār ir nepieciešama, lai veicinātu konkurences problēmu risinājumu citos saistītos tirgos, piemēram, mazumtirdzniecības tirgos.

8.1. Saistība starp tirgu Nr. 11 un mazumtirdzniecības tirgiem

Analīzes pamatā ir vairumtirdzniecības tirgus, bet trīs galvenie iemesli norāda uz nepieciešamību arī analizēt mazumtirdzniecības tirgus.

1. Pieprasījums vairumtirdzniecības tirgū ir atvasināts pieprasījums: pieprasījums mazumtirdzniecības tirgū ietekmē pieprasījumu vairumtirdzniecības tirgū.
2. Konkrētais vairumtirdzniecības tirgus Latvijas Republikā nav attīstīts un tāpēc nav iespējama tā padziļināta analīze.
3. Konkurences apstākļu mazumtirdzniecības tirgū analīze var dot iespēju novērtēt vairumtirdzniecības tirgu nepieciešamību vai konkurences apstākļus nākotnē.

8.2. Tirgus dalījums mazumtirdzniecības tirgū

Konkrētie apskatāmie mazumtirdzniecības tirgi ir visi balss telefonijas pakalpojumu tirgi, kuri tiek piedāvāti fiksētā vietā. Komisija uzskata, ka nevar ierobežot analīzi tikai uz piekļuves tirgiem (juridiskajām un fiziskajām personām), jo arī visi publiski pieejamo balss telefonijas pakalpojumu (vietējie, iekšzemes vai starptautiskie), kas nodrošināti fiksētā vietā, tirgi ietekmē Rekomendācijā minēto tirgu Nr.11. Lai gan komersanti var piedāvāt balss telefonijas pakalpojumus arī neatkarīgi no piekļuves pakalpojumiem, operatora izvēles pakalpojumu veidā, tomēr operatora izvēle nav uzskatāma par pilnvērtīgu konkurenci sasaistītiem pakalpojumiem, kuros ir iekļauti gan piekļuves, gan balss telefonijas pakalpojumi. Komersants, kas tikai var piedāvāt operatora izvēli, nevar sniegt pakalpojumus tādiem lietotājiem, kas grib saņemt visus pakalpojumus no viena komersanta (*one stop shopping*). Īpaši lietotāji - juridiskas personas dod priekšroku komersantiem, kas var piedāvāt visus nepieciešamus pakalpojumus, jo attiecības ar diviem vai vairākiem komersantiem palielina komunikācijas izmaksas.

Pavisam 40 komersanti 2005.gadā piedāvāja balss telefonijas pakalpojumus fiksētajos elektronisko sakaru tīklos. Tikai 15 komersantu ieņēmumi 2005.gada pirmajā pusgadā pārsniedza LVL 10 (desmit) tūkstoši. Vislielākais balss telefonijas fiksētajos elektronisko sakaru tīklos pakalpojumu sniedzējs ir SIA „Lattelekom”, kura tirgus daļa balstoties uz kopējiem ieņēmumiem ir vizmas █████ % . Vajag ņemt vērā, ka AS „Telekom Baltija” sniedz balss telefoniju mobilajā un fiksētajā elektronisko sakaru tīklā. Komisijas rīcībā nav precīza informācija, cik lieli ir AS „Telekom Baltija” ieņēmumi no balss telefoniju sniegšanas mobilajā un fiksētajā elektronisko sakaru

tīklā. Komisija pieņem, ka ieņēmumi no balss telefoniju sniegšanas fiksētajā elektronisko sakaru tīklā ir mazāki nekā ieņēmumi no balss telefoniju sniegšanas mobilajā tīklā, tāpēc faktiskā SIA „Latticecom” tirgus daļa ir lielāka nekā [REDACTED] %. Bet minētais skaitlis var kalpot kā indikators SIA „Lattelecom” tirgus daļas zemākajai robežai.

12. attēls: Attiecīgās tirgus daļas

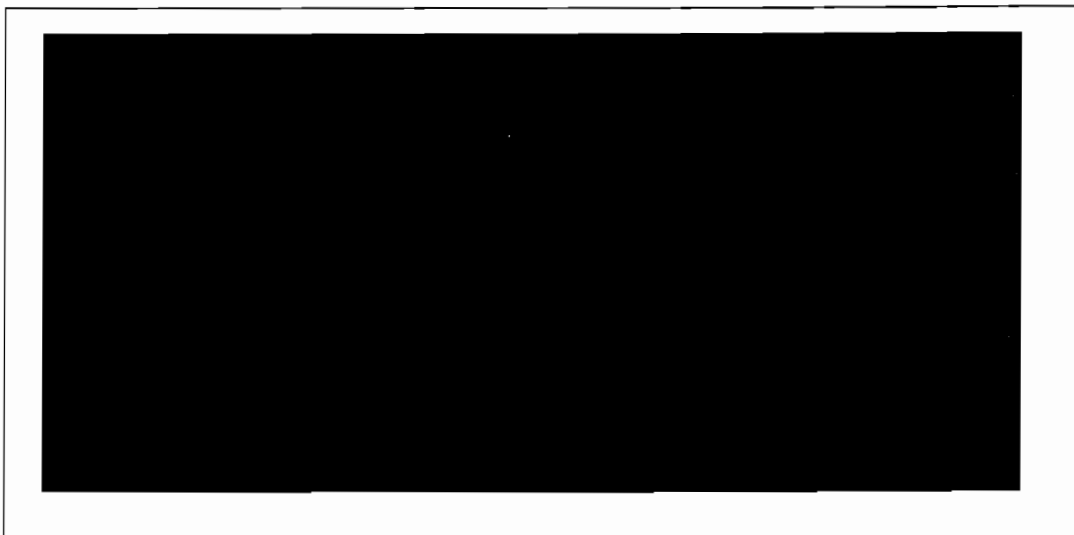

Jāņem vērā, ka tikai komersanti, kuri nodrošina savienojuma pabeigšanu fiksētā vietā individuālajā publiskajā telefonu tīklā var sniegt piekļuvi publiskajam telefonu tīklam fiksētā vietā. Vienlaikus, tie ir komersanti, kuriem ir iespēja veikt starpsavienojumu. Atbilstoši komersantu sniegtajiem datiem, savienojuma pabeigšanas fiksētā vietā pakalpojumu individuālajā publiskajā telefonu tīklā Latvijas Republikas teritorijā 2005.gada 1.pusgadā sniedza 18 komersanti, no kuriem viens komersants - SIA „Teledialogs” 2005.gada 9.jūnijā savu darbību pārtrauca, pievienojoties SIA „BALTCOM TV”. SIA „AERONAVIGĀCIJAS SERVISS” pārtrauca pakalpojumu sniegšanu 2006.gadā.

Vērtējot Komisijas rīcībā esošo informāciju, lielākais tirgus dalībnieks šo astoņpadsmit komersantu vidū ir vēsturiskais operators SIA „Lattelecom”. Komersanta tirgus daļa balstoties uz ieņēmumiem no balss telefonijas pakalpojumu sniegšanas pieaug līdz [redacted]%. Trīspadsmit komersantu ieņēmumi no balss telefonijas pakalpojumu sniegšanas 2005.gada 1.pusgadā pārsniedza LVL 10 (desmit) tūkstošus. Arī šajā gadījumā nepieciešams ņemt vērā, ka AS „Telekom Baltija” sniedz gan balss telefoniju mobilajā un fiksētajā elektronisko sakaru tīklā.

13. attēls: Attiecīgās tirgus daļas

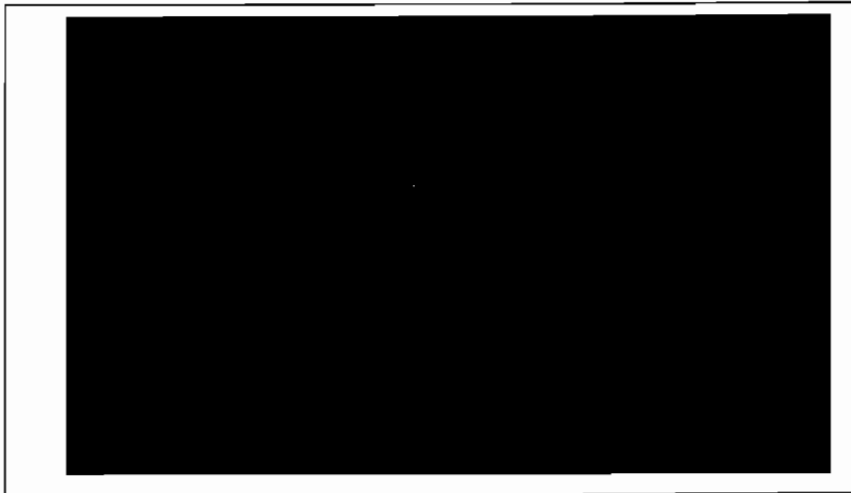

Sakarā ar fiksēto tīklu līniju skaits, SIA „Lattelekom” tirgus daļa 2004. gadā bija 94,74 %, salīdzinot ar 96,8 % 2003. gadā (skatīt 14.attēlu, avots – Satiksmes ministrija).

14. attēls: Fiksēto tīklu abonētu līniju skaits

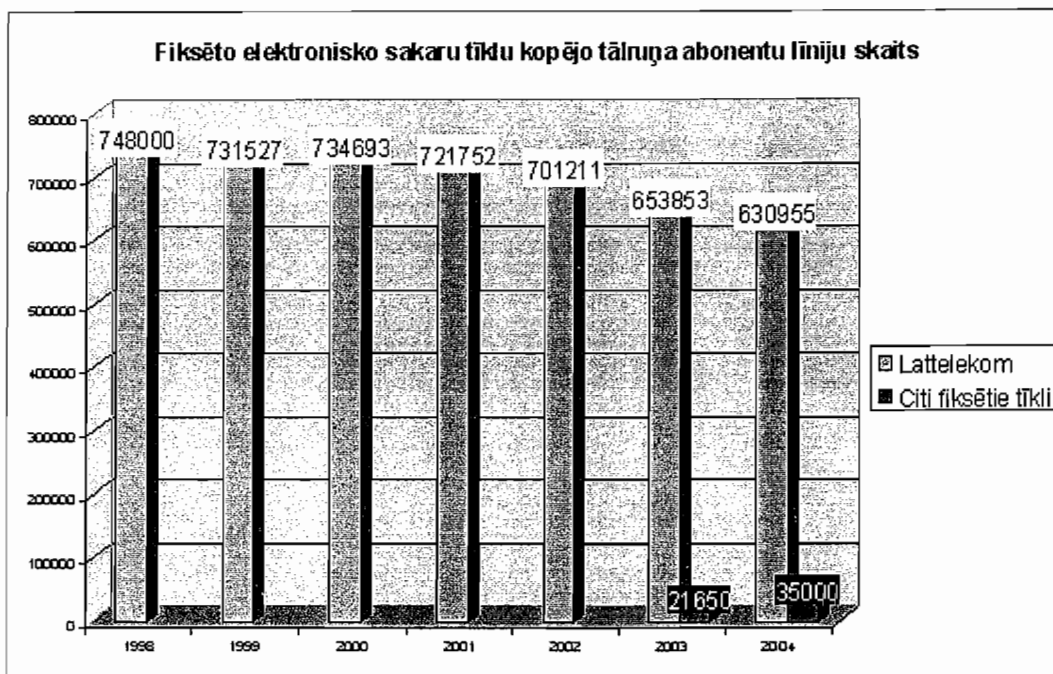

Komisija pamatojoties tikai datiem par tirgus daļām var konstatēt, ka SIA „Lattelekom” ir vienīgais komersants ar būtisku ietekmi tirgū. Neskatoties uz to Komisija analizēja arī citus kritērijus.

8.3. Šķēršļi ienākšanai tirgū vai ekspansijai

Mazumtirdzniecības balss telefonijas tirgiem ir raksturīgi šādi šķēršļi ienākšanai tirgū:

- Piekļuves tirgus trūkums:
Lai pilnvērtīgi konkurētu ar SIA „Lattelecom”, komersantam jābūt iespējai piedāvāt galalietotājiem visus balss telefonijas pakalpojumus, ieskaitot piekļuves pakalpojumus.

Pastāv divi veidi, kā nodrošināt lietotājiem piekļuvi:

1) būvēt vai attīstīt infrastruktūru

Infrastrukturā izbūve ir ļoti darbietilpīga un no ekonomiskā viedokļa neizdevīgs pasākums, kas nozīmē arī lielu resursu patēriņu, un jau pastāvošas infrastruktūras dublēšanu, kurai nav alternatīvu izmantošanas iespēju. Infrastrukturā izbūve tāpēc var *per se* būt kā liels šķērslis ienākšanai tirgū un tikai komersants ar lielu pieejamu finanšu līdzekļu apjomu var atļauties būvēt savu piekļuves infrastruktūru. Papildus, izbūvēta piekļuves infrastruktūra nozīmē arī neatgūstamās izmaksas (*sunk cost*) gadījumā, kad lietotājs, kam komersants būvēja piekļuves infrastruktūru, maina komersantu, jo alternatīvas tās izmantošanas iespējas nepastāv.

2) nomāt infrastruktūru (atsaistītā piekļuve)

SIA „Lattelecom” ir pienākums piedāvāt citiem komersantiem atsaistītu piekļuvi (t.sk. pilnīgi un daļēji atsaistītas piekļuves, piekļuves datu plūsmi) un SIA „Lattelecom” arī jāpublicē atsaistītās piekļuves pamatpiedāvājumu. SIA „Lattelecom” piedāvātie atsaistītās piekļuves pakalpojumi ekonomiski nav izdevīgi, jo 2005.gada 1.pusgadā SIA „Lattelecom” [redacted] no atsaistītās piekļuves pakalpojumu sniegšanas. Neviens komersants nav izmantojis SIA „Lattelecom” atsaistītās piekļuves pamatpiedāvājumu, lai nodrošinātu saviem lietotājiem piekļuves pakalpojumus. Acīmredzot, neregulēta piekļuves atsaistīšana ir reāls šķērslis ienākšanai savienojuma uzsākšanas tirgū.

Alternatīvs komersants SIA „TELE2 TELECOM” atbalsta šo secinājumu, jo komersants iesniegtajā Noteikumā 2.pielikumā, ka minēja, ka „ [redacted]



8.4. Kontrole pār būtisku infrastruktūru

Būtiska infrastruktūra ir elektronisko sakaru tīkla daļa, jeb tīkla komponente savienojumu uzsākšanas pakalpojumu tirgū, ko nav iespējams ātri dublēt un kas nodrošina šādu pakalpojumu sniegšanu:

- piekļuves tīkls;
- piekļuves galalietotājiem (jeb abonentlīnijas).

SIA „Lattelecom” piekļuves tīkls ir vislielākais Latvijā. SIA „Lattelecom” rīcībā ir [redacted] km piekļuves līniju. Salīdzinot ar citiem lielākajiem komersantiem, tādiem kā VAS „Latvijas dzelzceļš” ([redacted] km), SIA „LATTELENET” ([redacted] km) un SIA „TELEKOMUNIKĀCIJU GRUPA” ([redacted] km) - SIA „Lattelecom” piekļuves tīkls ir [redacted] reizes lielāks.

SIA „Lattelecom” rīcībā 2004. gada 31. decembrī bija:

- abonenti publiskajā komutētajā telefonu tīklā (PSTN):
 - [redacted] fiziskas personas ([redacted] abonentlīnijas³)
 - [redacted] juridiskas personas ([redacted] abonentlīnijas)
- abonenti ISDN BRA
 - [redacted] fiziskas personas ([redacted] abonentlīnijas)
 - [redacted] juridiskas personas ([redacted] abonentlīnijas)
- abonenti ISDN PRA
 - [redacted] juridiskas personas ([redacted] abonentlīnijas)
- 2048 kilobiti sekundē strukturēta ciparu nomātā līnija (D2048S) ar R2 signalizāciju
 - [redacted] juridiskas personas (81 abonentlīnijas)

Otrais lielākais piekļuves tīkls ir SIA „IT Group”, trešais - SIA „TELEKOMUNIKĀCIJU GRUPA” un ceturtais lielākais - SIA TELE2 TELECOM” balss telefonijas tirgus dalībnieks, kas gan nenodrošina piekļuves galalietotājiem.

Informācija par citiem mazākiem komersantiem nav Komisijas rīcībā, jo SIA „Lattelecom”, nodrošina vizmas [redacted] % no visiem ieņēmumiem par fiksētajiem balss telefonijas pakalpojumiem.

Komisija konstatē, ka SIA „Lattelecom” pilnībā kontrolē infrastruktūru, kas ir nepieciešama, lai nodrošinātu piekļuvi galalietotājiem.

Komisija uzskata, ka ievērojot iepriekš minēto, SIA „Lattelecom” kontrolē būtisku infrastruktūru savienojumu uzsākšanas pakalpojumu tirgū.

8.5. Nepietiekama kompensējošā pirktspēja vai tās trūkums

Komisija uzskata, ka nepieciešams analizēt, vai pastāv kompensējošā pirktspēja pret vislielāko komersantu - SIA „Lattelecom”. Lai analizētu kompensējošo pirktspēju ir nepieciešams nošķirt šādus divus gadījumus:

- kompensējošā pirktspēja galalietotāju līmenī;
- kompensējošā pirktspēja vairumtirdzniecības līmenī.

³ Abonentlīnijas skaitā nav iekļauts taksofonu līnijas un SIA „Lattelecom” iekšējās līnijas (nekomerciālie pieslēgumi, kurus SIA „Lattelecom” nodrošina sev) un katrs ISDN BRA, ISDN PRA, D2048S pieslēgums tiek uzskaitīts kā viena abonentlīnija. Tāpēc kopējais skaits atšķiras no līniju skaits 14. attēlā, kurā ir izmantots **ekvivalents** līniju skaitu (ar taksofonu līnijām un SIA „Lattelecom” iekšējās līnijām, katrs ISDN BRA pieslēgums tiek uzskaitīts kā 2 ekvivalentās līnijas, katrs viens ISDN PRA pieslēgums tiek uzskaitīts kā 30 ekvivalentās līnijas, katrs viens D2048S pieslēgums tiek uzskaitīts kā 30 ekvivalentās līnijas).

Kompensējošā pirktspēja galalietotāju līmenī

Kompensējošā pirktspēja galalietotāju līmenī pastāv tad, kad galalietotājam ir iespēja mainīt operatoru uz citu operatoru gadījumā, ja SIA „Lattelecom” piekļuves pakalpojumu tarifi ir augstāki nekā citu komersantu pakalpojumu ar salīdzināmu kvalitāti. Tomēr, Komisija jau konstatēja, ka tirgū faktiski nav komersantu, kas paralēli piedāvā piekļuves pakalpojumus. Tādejādi, galalietotājiem faktiski nav iespējams mainīt pakalpojumu sniedzēju.

Tam blakus jāņem vērā fakts, ka arī mazie tirgus dalībnieki, kas sniedz piekļuves pakalpojumu bieži vien nevar reaģēt uz galalietotāja pieprasījumiem, jo operatoru maģistrālā tīkla kapacitāte nav pietiekoša. Galalietotāji, īpaši juridiskas personas, parasti negaidītu līdz kamēr alternatīvais operators izbūvē papildus tīkla kapacitāti.

Gadījumā, ja ģeogrāfiskā teritorijā, kur dzīvo galalietotājs arī alternatīvs komersants sniedz piekļuves pakalpojumus, pastāv pamatota iespēja, ka galalietotājs var mainīt pakalpojumu sniedzēju un tas var radīt draudus esošajam pakalpojumu sniedzējam tikai tad, kad:

- izmaksas, kas saistītas ar operatora maiņu, nav lielas un ir mazākas kā potenciālie ietaupījumi;
- komersanta ieņēmumu īpatsvars no komersantu mainošajiem galalietotājiem salīdzinot ar SIA „Lattelecom” kopējiem ieņēmumiem ir pietiekami liels.

Otrā iespēja SIA „Lattelecom” gadījumā varētu piepildīties pakalpojumu sniedzēju mainot tikai lieliem komersantiem vai valsts iestādēm, vai lielum mazāku lietotāju daudzumam.

Visnozīmīgākās izmaksas, kas saistītas ar operatora maiņu, ir atkarīgas no jautājuma, vai darbojas numura saglabāšanas pakalpojums. Pretējā gadījumā izmaksas ir pārāk lielas. Ja galalietotājs nevar saglabāt savu numuru mainot operatoru, tad tas ne tikai nevar izvairīties no izdevumiem, kas saistīti ar jaunu numuru publicēšanu (jaunas vizītkartes, jauni reklāmas materiāli u.c.), bet arī var zaudēt lietotājus.

Privātām personām rodas nemateriālās izmaksas vēl vismaz šādos veidos:

- neērtības pabeidzot līgumu ar līdzšinējo operatoru;
- zaudēts laiks, meklējot jaunu operatoru un noslēdzot ar to jaunu līgumu.

Pašreiz, materiālās priekšrocības, kas saistītas ar pakalpojuma sniedzēja maiņu, ir mazākas nekā potenciālie ieguvumi.

Komisija secina, ka kompensējošā pirktspēja galalietotāju līmenī nepastāv.

Kompensējošā pirktspēja vairumtirdzniecības līmenī

Citiem komersantiem ir vienpusēja interese noslēgt līgumu par atsaistītām piekļuvēm, jo tiem ir interese piedāvāt jauniem lietotājiem piekļuves pakalpojumu. Bet SIA „Lattelecom” nav papildvērtības līgumu par atsaistītām piekļuvēm slēgšanai, gluži otrādi SIA „Lattelecom” ir motivācija kavēt cita komersanta ienākšanu tirgū, jo gadījumā, kad SIA „Lattelecom” sniedz citiem komersantiem atsaistītas piekļuves pakalpojumus, tā zaudēs lietotājus.

Līdz ar to Komisija konstatē, ka mazumtirdzniecības balss telefonijas tirgos pietrūkst kompensējošā pirktspēja attiecībā pret SIA „Lattelecom”.

8.6. Pakalpojumu sasaistīšana (pakalpojumu dažādošana)

SIA „Lattelekom” salīdzinot ar citiem komersantiem ir priekšrocība, ka komersanta rīcībā ir visas nepieciešamās tīkla komponentes (piekļuves, tīkls, maģistrālais tīkls, balss telefonija iekārtas, datu pārraides iekārtas) pietiekamā kapacitātē, lai piedāvātu galalietotājiem gandrīz visus elektronisko sakaru pakalpojumus (izņemot kabeļtelevīziju) fiksētajā tīklā. Daudziem alternatīviem komersantiem trūkst infrastruktūras vai tīkla atsevišķu tīkla komponentu, piemēram, nav sava piekļuves tīkla. SIA „Lattelekom” izmanto tā rīcībā esošās infrastruktūras sniegtās priekšrocības pakalpojumu sasaistīšanai.

SIA „Lattelekom, piemēram, piedāvā telefona līnijas sasaistītu ar xDSL pakalpojumiem vai piekļuves pakalpojumus vienā paketē ar sarunām (noslodzi) un interneta iezvanpīeju.

Pakalpojumu, ko SIA „Lattelecom” sniedz piekļuves tirgū, iespējams ar labākiem nosacījumiem saņemt vienotā paketē, nekā dotajam pakalpojumam kopā ar kādu citu pakalpojumu, kas var būt saistīts ar citiem konkrētiem tirgiem

Šajā kontekstā var minēt šādus sasaistīšanas piemērus:

- **Aktīvie tarifi**

Tas ir tarifu plāns fiziskajām personām, kuri veic izsaukumus (zvana) un izmanto dažādus sarunu veidus (vietējās sarunas, iekšzemes tālsarunas, starptautiskās sarunas vai sarunas ar mobilo elektronisko sakaru tīklu abonentiem) ar atlaidēm, kas ietver līdz pat 3,5 reizes zemāku maksu par starptautiskajām sarunām.

Abonēšanas maksu - 5,90 LVL mēnesī (vai 9,90 mājas ISDN pakalpojuma ietvaros), var salīdzināt ar parastas telefona līnijas abonēšanas maksu mēnesī 3,54 LVL (ISDN 8,99 LVL)

- **Biznesa tarifu plāns starptautiskām sarunām**

Tarifu plāns nodrošina samazinātu maksu par *Starptautiskajām sarunām* darbdienās darba laikā – no pulksten 7:00 līdz 20:00. Tarifu plāna abonēšanas maksa ir atkarīga no lietotāja izvēlētajā valstu skaita un no tā, vai lietotājs izmanto pamata tālruņa līniju, vai citus elektronisko sakaru pakalpojumus.

8.7. Konkurences novērtējums

Komisija konstatēja vairākas konkurences problēmas:

- SIA „Lattelecom” atrodas dominējošā stāvoklī mazumtirdzniecības balss telefonijas sakaru tirgos. Sakarā ar to, galalietotājiem nav iespējas, pilnvērtīgi salīdzināt pakalpojumu tarifus un īpašības un galu galā, iespējams, izvēlēties citu alternatīvu komersantu.
- Fiksēto tīklu kopējais abonētu līniju skaits pēdējos gados ir samazinājies. 2003. un 2004. gadā alternatīvie tirgus dalībnieki nebija spējīgi kompensēt līniju skaitu, ko zaudēja SIA „Lattelekom” (2004. gadā bija pavisam - 9583 līnijas). Fiksēto tīklu blīvums, kura līmenis Latvijas Republikā ir relatīvi zems, joprojām samazinās. Acīmredzot, nepastāvot regulēšanai, tirgi nespēj attīstīties un nodrošināt efektīvas konkurences apstākļus.

8.8. Rezultāti

Ņemot vērā tirgus analīzi, Komisija konstatē, ka mazumtirdzniecības balss telefonijas tirgos nepastāv efektīva konkurence. Komisija konstatē, ka regulēšanas pasākumu

īstenošanas rezultātā nepieciešams Latvijas Republikā veidot Rekomendācijā minēto tirgu Nr. 11, kā arī risināt konkurences problēmas un nodrošināt galalietotāju tiesības.

8.9. Komersants ar būtisku ietekmi tirgū

Ņemot vērā iepriekš minēto, Komisija nosaka SIA „Lattelecom” kā komersantu ar būtisku ietekmi iesaistītas piekļuves (iekļaujot daļēju piekļuvi) metāliskajām abonentlīnijām un to segmentiem, lai nodrošinātu platjoslas datu pārraides un balsis pārraides pakalpojumus, tirgū Latvijas Republikas teritorijā.

9. Būtiskā ietekme tirgū

9.1. Speciālu prasību (saistību) noteikšana elektronisko sakaru komersantiem

Saskaņā ar ESL 31. pantu Komisijai ir tiesības, pamatojoties uz tirgus analīzes rezultātiem, piemērot, saglabāt, grozīt vai atcelt saistības komersantiem ar būtisku ietekmi konkrētajā tirgū, lai konkrētajā tirgū nodrošinātu efektīvu konkurenci.

ESL 31. panta otrā daļa nosaka, ka:

Ņemot vērā ESL 31. panta pirmajā daļā minētos elektronisko sakaru pakalpojumu tirgus analīzes rezultātus, Komisija nosaka, vai konkrētajā tirgū ir efektīva konkurence. Ja tirgus analīzes rezultātā Komisija konstatē, ka tirgū nav efektīvas konkurences, tā pieņem lēmumu par analīzes rezultātā konstatētajām problēmām adekvātu un samērīgu speciālu prasību piemērošanu, saglabāšanu, grozīšanu vai atcelšanu elektronisko sakaru komersantiem Komisijas noteiktajā kārtībā.

Ja Komisija konstatē, ka tirgū ir efektīva konkurence, tā nepiemēro vai atceļ speciālās prasības elektronisko sakaru komersantiem ar būtisku ietekmi tirgū.

Nosakot konkrētas saistības elektronisko sakaru komersantiem, Komisija ievēro arī vispārējos EK definētos elektronisko sakaru nozares regulēšanas mērķus:

- konkurences veicināšanu;
- vienota iekšējā tirgus attīstību Eiropas Kopienā;
- ES pilsoņu interešu ievērošanu.

Saskaņā ar ESL 38. panta pirmo un otro daļu:

Elektronisko sakaru komersantam ar būtisku ietekmi tirgū piekļuves vai starpsavienojumu jomā Komisija var uzlikt šādas saistības:

- caurredzamības saistības,
- vienlīdzīgas attieksmes saistības,
- atdalītas finanšu uzskaites saistības,
- tarifu regulēšanas un izmaksu aprēķināšanas saistības,

- pienākumus un saistības attiecībā uz piekļuvi elektronisko sakaru tīklam.

Komisija, uzliekot elektronisko sakaru komersantam ar būtisku ietekmi tirgū piekļuves vai starpsavienojumu jomā ESL 38. panta pirmajā daļā minētās saistības, ievēro objektivitātes, caurredzamības, samērības un vienlīdzības principus atbilstoši risināmās problēmas būtībai un regulēšanas mērķiem. Pirms tiek pieņemts lēmums par saistību uzlikšanu, Komisija konsultējas ar elektronisko sakaru tirgus dalībniekiem.

9.2. Saistības

9.2.1. Caurredzamības saistības

ESL 39. panta pirmā daļa nosaka, ka Komisija, ņemot vērā tirgus analīzes rezultātus, var elektronisko sakaru komersantam ar būtisku ietekmi tirgū noteikt, grozīt vai atcelt caurredzamības saistības piekļuves vai starpsavienojumu jomā. Caurredzamības saistības var ietvert noteiktas informācijas (uzskaite, tehniskie un tīkla raksturparametri, cenu un tarifu, piekļuves un starpsavienojumu nodrošināšanas un izmantošanas nosacījumi) publiskošanas un pamatpiedāvājumu publicēšanas saistības un prasības attiecībā uz publicējamiem pamatpiedāvājumiem.

ESL 39. panta otrā daļa nosaka, ja elektronisko sakaru komersantam ar būtisku ietekmi tirgū ir noteikts vienlīdzīgas attieksmes pienākums, tad Komisija var prasīt, lai tas publicē piekļuves, starpsavienojumu, iekārtu kopīgas izmantošanas, nomāto līniju vai atsaistītas piekļuves abonentlīnijām pamatpiedāvājumus, kuros iekļautā informācija būtu detalizēti atdalīta, un nodrošinātu, ka elektronisko sakaru komersantiem — pakalpojumu saņēmējiem nav jāmaksā par iekārtām vai aprīkojumu, kas pieprasītajam pakalpojumam nav nepieciešams.

ESL 39. panta trešā daļa nosaka, ka elektronisko sakaru komersants ar būtisku ietekmi tirgū izstrādā piekļuves vai starpsavienojumu, iekārtu kopīgas izmantošanas, nomāto līniju vai atsaistītas piekļuves abonentlīnijām pamatpiedāvājumu Komisijas noteiktajā kārtībā un nodrošina tā publisku pieejamību.

ESL 39. panta ceturtnā daļa nosaka, ka Komisijai ir tiesības:

- 1) noteikt un publicēt laikrakstā “Latvijas Vēstnesis” prasības attiecībā uz piekļuves, starpsavienojumu, iekārtu kopīgas izmantošanas, nomāto līniju vai atsaistītas piekļuves abonentlīnijām pamatpiedāvājumā ietveramo informāciju un nepieciešamo tās detalizācijas līmeni;
- 2) noteikt piekļuves, starpsavienojumu, iekārtu kopīgas izmantošanas, nomāto līniju vai atsaistītas piekļuves abonentlīnijām pamatpiedāvājuma publicēšanas veidu;
- 3) noteikt grozījumus publicētajā piekļuves, starpsavienojumu, iekārtu kopīgas izmantošanas, nomāto līniju vai atsaistītas piekļuves abonentlīnijām pamatpiedāvājumā, ja tā nosacījumi neatbilst Komisijas prasībām.

9.2.2. Vienlīdzīgas attieksmes saistības

ESL 40. pants nosaka, ka Komisija, ņemot vērā tirgus analīzes rezultātus, var elektronisko sakaru komersantam ar būtisku ietekmi tirgū noteikt, grozīt vai atcelt šādus vienlīdzīgas attieksmes pienākumus piekļuves vai starpsavienojumu jomā:

1) pienākumu piemērot līdzvērtīgus nosacījumus līdzvērtīgos apstākļos citiem elektronisko sakaru komersantiem, kuri nodrošina līdzvērtīgus elektronisko sakaru pakalpojumus;

2) pienākumu sniegt citiem elektronisko sakaru komersantiem elektronisko sakaru pakalpojumus un informāciju ar tiem pašiem nosacījumiem, ar kādiem šis elektronisko sakaru komersants pats sniedz elektronisko sakaru pakalpojumus saistītajiem uzņēmumiem vai partneriem, un tādā pašā kvalitātē.

9.2.3. Atdalītas finanšu uzskaites saistības

ESL 41. pants nosaka, ka Komisija, ņemot vērā tirgus analīzes rezultātus, var elektronisko sakaru komersantam ar būtisku ietekmi tirgū noteikt, grozīt vai atcelt pienākumu piekļuves un starpsavienojumu jomā veikt atsevišķu darbības uzskaiti.

9.2.4. Tarifu regulēšanas un izmaksu aprēķināšanas saistības

ESL 42. panta pirmā daļa nosaka, ka Komisija, ņemot vērā tirgus analīzes rezultātus, var elektronisko sakaru komersantam ar būtisku ietekmi tirgū noteikt, grozīt vai atcelt piekļuves vai starpsavienojumu tarifu regulēšanas un izmaksu aprēķināšanas saistības (tajā skaitā pienākumu tuvināt tarifus izmaksām un prasības attiecībā uz izmaksu aprēķināšanas un attiecināšanas sistēmu). Uzliekot šādas saistības, Komisija ņem vērā attiecīgā komersanta investīcijas un ļauj tam gūt samērīgu peļņu no piekļuves vai starpsavienojumu nodrošināšanā ieguldītā kapitāla atbilstoši saistītajiem riskiem.

ESL 42. panta trešā daļa nosaka, ka ja elektronisko sakaru komersantam ir pienākums tuvināt tarifus izmaksām, tad tam jāpierāda Komisijai, ka tarifi ir balstīti uz pamatotām izmaksām, ņemot vērā peļņu par veiktajām investīcijām. Komisija izmaksu aprēķināšanai var izmantot arī citādas metodes, nevis tās, kuras izmantojis elektronisko sakaru komersants, kā arī tarifus salīdzināmos konkrētos tirgos. Komisija var pieprasīt, lai elektronisko sakaru komersants sniedz savu tarifu un izmaksu pamatojumu. Ja Komisija konstatē, ka tarifā iekļautās izmaksas nav pamatotas vai tarifi nav tuvināti izmaksām, tā ir tiesīga apturēt šo tarifu piemērošanu un noteikt tarifu augšējo robežu vai arī uzdot elektronisko sakaru komersantam koriģēt tarifus.

ESL 42. panta ceturrtā daļa nosaka, ka Elektronisko sakaru komersants ar būtisku ietekmi tirgū, kuram ir noteiktas prasības attiecībā uz izmaksu aprēķināšanas un attiecināšanas sistēmu, publisko izmaksu aprēķināšanas un attiecināšanas sistēmas aprakstu, norādot galvenās izmaksu grupas, kā arī izmaksu attiecināšanas noteikumus. Atbilstību izmaksu aprēķināšanas sistēmai pārbauda zvērināts revidents vai zvērinātu revidentu komercsabiedrība. Zvērināta revidenta ziņojumu par atbilstību noteiktajai izmaksu aprēķināšanas un attiecināšanas sistēmai elektronisko sakaru komersants publicē katru gadu.

ESL 42. panta piektā daļa nosaka, ka elektronisko sakaru komersantam ar būtisku ietekmi tirgū ir aizliegts noteikt starpsavienojumu pakalpojumiem atlaides vai atlaižu apmēru atkarībā no sniegto pakalpojumu apjoma. Komisija var dot atļauju noteikt

šādas atlaides vai atlaižu apmēru, ja elektronisko sakaru komersants pierāda, ka tas tādējādi nenostādīs citus elektronisko sakaru komersantus nevienlīdzīgā stāvoklī.

9.2.5. Pienākumi un saistības attiecībā uz piekļuvi elektronisko sakaru tīklam

ESL 44. panta pirmā daļa paredz, ka ja Komisija tirgus analīzes rezultātā secina, ka piekļuves atteikums vai nepamatoti piekļuves noteikumi var kavēt ilglaicīga un konkurētspējīga mazumtirdzniecības tirgus izveidi vai tie neatbilst galalietotāju interesēm, tai ir tiesības elektronisko sakaru komersantam ar būtisku ietekmi tirgū noteikt, grozīt vai atcelt šādas saistības:

- 1) nodrošināt trešajām personām piekļuvi noteiktiem elektronisko sakaru tīkla elementiem vai iekārtām, ieskaitot atsaistītu piekļuvi abonentlīnijām;
- 2) risināt sarunas ar elektronisko sakaru komersantiem, kuri pieprasa piekļuvi;
- 3) nepārtraukt piekļuvi tiem noteiktajiem elektronisko sakaru tīkla elementiem vai iekārtām, kuriem tā jau nodrošināta iepriekš;
- 4) nodrošināt noteiktus vairumtirdzniecības pakalpojumus trešajām personām elektronisko sakaru mazumtirdzniecības pakalpojumu sniegšanai;
- 5) nodrošināt piekļuvi tehniskajām saskarnēm vai būtiskām tehnoloģijām, kas nepieciešamas elektronisko sakaru pakalpojumu savietojamībai vai virtuālā tīkla pakalpojumiem;
- 6) nodrošināt iespēju izvietot elektronisko sakaru tīklu nodrošināšanai izmantotajās telpās noteiktus elektronisko sakaru tīkla elementus vai nodrošināt cita veida infrastruktūras objektu kopīgu izmantošanu (tajā skaitā kabeļu kanalizācijas, elektronisko sakaru tīklu nodrošināšanai izmantoto ēku vai antenu mastu un torņu kopīgu izmantošanu);
- 7) sniegt noteiktus elektronisko sakaru pakalpojumus (tajā skaitā tādus pakalpojumus, kas nepieciešami intelektuālā tīkla pakalpojumiem vai viesabonēšanai mobilajos elektronisko sakaru tīklos), kas nepieciešami, lai lietotājiem nodrošinātu pilnīgu elektronisko sakaru pakalpojumu savietojamību;
- 8) nodrošināt piekļuvi darbības atbalstsistēmām vai līdzīgām programmatūras sistēmām, kas nepieciešamas, lai uzturētu godīgu konkurenci elektronisko sakaru pakalpojumu sniegšanā;
- 9) savstarpēji savienot elektronisko sakaru tīklus vai elektronisko sakaru tīklu elementus vai iekārtas.

ESL 44. panta otrā daļa paredz, ka Komisija nosaka prasības attiecībā uz piekļuves, starpsavienojumu iekārtu kopīgas izmantošanas, nomāto līniju un atsaistītas piekļuves abonentlīnijām pamatpiedāvājumos iekļaujamo informāciju un šo pamatpiedāvājumu publicēšanu.

9.3. Elektronisko sakaru komersanti ar būtisku ietekmi tirgū

Komisija novēros, vai kādu saistību piemērošana vai nepiemērošana neveido problēmas konkrētajā tirgū vai netiek ierobežota konkurences attīstība. Ņemot vērā tirgus attīstību, Komisija patur tiesības piemērot jaunas, atcelt vai grozīt esošās saistības.

9.3.1. SIA „Lattelecom”

Ņemot vērā tirgus analīzes rezultātus, Komisija nosaka SIA „Lattelecom” kā komersantu ar būtisku ietekmi tirgū šādā elektronisko sakaru pakalpojumu tirgū:

- atsaistītas piekļuve (tai skaitā daļēju piekļuvi) metāliskajām abonentlīnijām un to segmentiem, lai nodrošinātu platjoslas datu pārraides un balss pārraides pakalpojumus, tirgū Latvijas Republikas teritorijā

Ievērojot iepriekš minēto, Komisija saskaņā ar ESL nosaka SIA „Lattelecom” šādas saistības (speciālas prasības):

1. *Pienākumus un saistības attiecībā uz piekļuvi elektronisko sakaru tīklam*

SIA „Lattelecom” nodrošina komersantiem pēc to pamatota pieprasījuma piekļuvi tā elektronisko sakaru tīklam vai ar to saistītiem elementiem, tā, lai komersantiem būtu iespēja saņemt:

- pilnīgu piekļuvi abonentlīnijai izmantojot fizisko vai virtuālo fizisko izvietošanu;
- pilnīgu piekļuvi abonentlīnijai izmantojot attālo izvietošanu;
- pilnīgu piekļuvi abonentapakšlīnijai izmantojot fizisko vai virtuālo fizisko izvietošanu;
- pilnīgu piekļuvi abonentapakšlīnijai izmantojot attālo izvietošanu;
- daļēju piekļuvi abonentlīnijai izmantojot fizisko vai virtuālo fizisko izvietošanu;
- daļēju piekļuvi abonentlīnijai izmantojot attālo izvietošanu;

Izmantojot atsaistīto piekļuvi abonentlīnijai komersantiem būtu iespēja izmantot šādus tehnoloģijas vai tehniskie risinājumus:

- balss frekvenču josla;
- asimetriskā ciparu abonentlīnija (ADSL);
- integrēto pakalpojumu cipartīkla galvenās plūsmas piekļuve (ISDN BRA);
- integrēto pakalpojumu cipartīkla primārās plūsmas piekļuve (ISDN PRA);
- ātrdarbīga abonenta ciparlīnija (HDSL);

Piekļuves tirgus trūkums ir būtisks šķērslis ienākšanai balss telefonija tirgos. Piekļuves pienākuma noteikšanas mērķis komersantam ar būtisku ietekmi tirgū ir šī šķēršļa likvidācija.

2. *Caurredzamības saistības*

SIA „Lattelecom” izstrādā un publisko atsaistītas piekļuves abonentlīnijām pamatpiedāvājumu saskaņā ar Komisijas apstiprinātajiem noteikumiem par pamatpiedāvājuma izstrādes kārtību, iekļaujamo informāciju un publicēšanu.

SIA „Lattelecom” savā atsaistītas piekļuves abonentlīnijām pamatpiedāvājumā piedāvā vismaz šādus atsaistītas piekļuves abonentlīnijām pakalpojumus:

- 2.1. pilnīga piekļuve abonentlīnijai izmantojot fizisko vai virtuālo fizisko izvietošanu;
- 2.2. pilnīga piekļuve abonentlīnijai izmantojot attālo izvietošanu;

- 2.3. pilnīga piekļuve abonentapakšlīnijai izmantojot fizisko vai virtuālo fizisko izvietošanu;
- 2.4. pilnīga piekļuve abonentapakšlīnijai izmantojot attālo izvietošanu;
- 2.5. daļēja piekļuve abonentlīnijai izmantojot fizisko vai virtuālo fizisko izvietošanu;
- 2.6. daļēja piekļuve abonentlīnijai izmantojot attālo izvietošanu;

un tehnoloģiskos vai tehniskie risinājumus:

- 2.7. balss frekvenču josla;
- 2.8. asimetriskā ciparu abonentlīnija (ADSL);
- 2.9. integrēto pakalpojumu cipartīkla galvenās plūsmas piekļuve (ISDN BRA);
- 2.10. integrēto pakalpojumu cipartīkla primārās plūsmas piekļuve (ISDN PRA);
- 2.11. ātrdarbīga abonenta ciparlīnija (HDSL);

saskaņā ar Komisijas apstiprinātajiem noteikumiem par atsaistītu piekļuvi abonentlīnijai.

Saistība kavē, komersanta ar būtisku ietekmi tirgū būtiskas ietekmes iespējamo izmantošanu un samazina šķēršļus ienākšanai tirgū.

SIA „Lattelecom” izstrādātajam un publicētajam atsaistītas piekļuves pamatpiedāvājumam jānodrošina, ka tiek novērsts vismaz sekojošais:

- sarunu nepamatota novilcināšana;
- pakalpojumu izmantošanas ierobežošana;
- noteikti nepamatoti tehniski nosacījumi un prasības;
- noteikti nepamatoti vai tiek kavēti noteiktie termiņi atsaistītas piekļuves nepieciešamo tīkla elementu vai līniju nodrošināšanai un atsaistītas piekļuves ekspluatācijas uzsākšanai.

Caurredzamības saistība komersantiem, kas pieprasa atsaistītas piekļuves pakalpojumus no SIA „Lattelecom”, nodrošina skaidrus pasākumu plānošanas apstākļus. Zinot iespējamās izmaksas, komersanti var plānot atsaistītas piekļuves ekspluatāciju balss telefonijas pakalpojumu sniegšanai, vai balstoties uz ekonomiskiem apsvērumiem to turpmāko attīstību.

3. Vienlīdzīgas attieksmes saistības

SIA „Lattelecom” ir pienākums nodrošināt atsaistītas piekļuves pakalpojumus katram komersantam, kas to pieprasa, un piemērot līdzvērtīgus nosacījumus līdzvērtīgos apstākļos citiem komersantiem, kuri nodrošina līdzvērtīgus elektronisko sakaru pakalpojumus. SIA „Lattelecom” ir pienākums sniegt citiem komersantiem elektronisko sakaru pakalpojumus un informāciju ar tādiem pašiem nosacījumiem, ar kādiem SIA „Lattelecom” pats nodrošina elektronisko sakaru pakalpojumus sev (*self-service*) vai saistītajiem komersantiem un tādā pašā kvalitātē.

Ievērojot vienlīdzīgas attieksmes saistību, SIA „Lattelecom” nodrošina, ka tā būtiskā ietekmi tirgū, netiek izmantota, lai:

- īstenotu nevienlīdzīgu attieksmi pret citiem komersantiem salīdzinājumā saistītajiem komersantiem vai SIA „Lattelecom”
- kropļotu citu komersantu konkurētspēju vai, lai negatīvi ietekmētu konkurences apstākļus tirgū.

4. Tarifu regulēšanas saistības

SIA „Lattelecom” ir pienākumu aprēķināt pakalpojumu sniegšanas izmaksas un iesniegt ziņojumu par izmaksu aprēķināšanu un attiecināšanu saskaņā ar Komisijas apstiprināto elektronisko sakaru pakalpojumu izmaksu aprēķināšanas un attiecināšanas metodiku atsaistītas piekļuves nodrošināšanas un ar to saistītiem pakalpojumiem, ieņēmumi no kuru sniegšanas aprēķinot tos par katru pakalpojumu atsevišķi iepriekšējā pārskata gadā pārsniedza divpadsmit tūkstošus latu.

SIA „Lattelecom” pierāda Komisijai, ka tarifi ir tuvināti izmaksām, ņemot vērā peļņu par veiktajām investīcijām.

SIA „Lattelecom” jāiesniedz izmaksu pamatojums vismaz par šādiem pakalpojumiem, norādot atsevišķi par visiem atsaistītas piekļuves abonētājiem pakalpojumiem un tehnoloģijām vai tehniskiem risinājumiem:

4.1. Vara kabeļa pāra noma

- 4.1.1. maksa par tehnisko iespēju novērtēšanu,
- 4.1.2. ierīkošanas maksa par vara kabeļa pāra pilnīgu atsaistīšanu,
- 4.1.3. atsaistīta vara kabeļa pāra nomas maksa,
- 4.1.4. maksa par vara kabeļa pāra atsaistīšanas izbeigšanu.

4.2. Augstfrekvences joslas noma

- 4.2.1. maksa par tehnisko iespēju novērtēšanu,
- 4.2.2. filtru bloka ierīkošana SIA „Lattelecom” krosā,
- 4.2.3. ierīkošanas maksa par vara kabeļa pāra daļēju atsaistīšanu,
- 4.2.4. filtru bloka abonēšana SIA „Lattelecom” krosā,
- 4.2.5. daļēji atsaistīta vara kabeļa pāra nomas maksa,
- 4.2.6. maksa par vara kabeļa pāra atsaistīšanas izbeigšanu.

4.3. Savienošanas kabeļa noma

- 4.3.1. Maksa par tehnisko iespēju novērtēšanu (atkarīgs, vai iekārtas ir SIA „Lattelecom” telpās vai ārpus SIA „Lattelecom” telpām),
- 4.3.2. Savienošanas kabeļa ierīkošanas maksa,
- 4.3.3. Savienošanas kabeļa nomas maksa,
- 4.3.4. Maksa par pakalpojuma izbeigšanu.

4.4. Iekārtu izvietošana piekļuves tīkla atsaistīšanai

- 4.4.1. Maksa par tehnisko iespēju novērtēšanu,
- 4.4.2. Ierīkošanas maksa.

4.5. Abonēšanas maksa

- 4.5.1. ja izvietotajām iekārtām tiek nodrošināta 220V maiņstrāvas elektrobarošana, un iekārtas izvietotas telpās bez gaisa kondicionēšanas un rezervētu elektrobarošanu atkarīgu no strāvas sliekšņa un skapja pamatnes laukuma,
- 4.5.2. ja izvietotajām iekārtām tiek nodrošināta 220V maiņstrāvas elektrobarošana, un iekārtas izvietotas telpās ar gaisa kondicionēšanu un

rezervētu elektrobarošanu atkarīgu no strāvas sliekšņa un skapja pamatnes laukuma,

4.5.3. ja izvietotajām iekārtām tiek nodrošināta 48V līdzstrāvas elektrobarošana, un iekārtas izvietotas telpās bez gaisa kondicionēšanas un rezervētas elektrobarošanas atkarīgu no strāvas sliekšņa un skapja pamatnes laukuma

4.5.4. ja izvietotajām iekārtām tiek nodrošināta 48V līdzstrāvas elektrobarošana, un iekārtas izvietotas telpās ar gaisa kondicionēšanu un rezervētu elektrobarošanu atkarīgu no strāvas sliekšņa un skapja pamatnes laukuma.

Atsaistītas piekļuves abonentlīnijām tarifs ir būtisks izmaksu komponents ikvienam komersantam. Piemērojot citiem komersantiem augstus tarifus, komersants ar būtisku ietekmi situācijā, ja tarifi nebūtu regulēti, varētu radīt šķēršļus ienākšanai balss telefonijas tirgos. Papildus komersants ar būtisku ietekmi tirgū varētu izmantot nepietiekamo cenu starpību (atsaistītas piekļuves izmaksas vairumtirdzniecības pusē un, piemēram, galalietotāja balss telefonijas cenas mazumtirdzniecības pusē), lai ierobežotu konkurenci un kavētu komersantu ienākšanu vai attīstību tirgū.

Tarifu regulēšana var nodrošināt, ka SIA „Lattelecom”:

1. nevar izmantot nepietiekamo cenu starpību,
2. neveic sarunu savā fiksētajā tīklā šķērssubsidēšanu no ieņēmumiem no atsaistītas piekļuves abonentlīnijai nodrošināšanas,
3. izmaksas tiek uzraudzītas,
4. gūst samērīgu peļņu.

5. *Atdalītas finanšu uzskaites saistības.*

SIA „Lattelecom” ir pienākums atsaistītas piekļuves jomā veikt atsevišķu darbības uzskaiti saskaņā ar Komisijas apstiprināto elektronisko sakaru pakalpojumu izmaksu aprēķināšanas un attiecināšanas metodiku.

Atdalītas finanšu uzskaites saistības ierobežo, komersanta ar būtisku ietekmi tirgū iespējas neievērot vienlīdzīgas attieksmes saistības. Tam papildus, atdalīta finanšu uzskaites saistība dod Komisijai iespējas kontrolēt tarifu regulēšanas noteikumu ievērošanu. Piemēram, Komisija var izvērtēt, vai komersants ar būtisku ietekmi tirgū izmanto šķērssubsidēšanu starp regulētiem un neregulētiem pakalpojumiem.