

SABIEDRISKO PAKALPOJUMU REGULĒŠANAS KOMISIJA

Ziņojums par tirgus analīzi

Eiropas Komisijas 2007. gada 17. decembra Ieteikumā 2007/879/EK par konkrētajiem preču un pakalpojumu tirgiem elektronisko sakaru nozarē, kuros var būt nepieciešama *ex ante* (apsteidzoša) regulēšana saskaņā ar Direktīvu 2002/21/EK minētais tirgus:

Nr. 4 –vairumtirdzniecības piekļuve (fiziskai) tīkla infrastruktūrai (ieskaitot daļēju vai pilnībā iesaistīto piekļuvi) fiksētā vietā

Rīga, 2009.gada maijs

Satura radītājs

Attēli	4
Tabulas	4
1. Ievads	6
1.1. Izmantotā terminoloģija, jēdzieni un definīcijas	6
1.2. Elektronisko sakaru likums	7
1.3. Noteikumi	8
1.4. Jaunais Ieteikums	8
2. Tirgus analīzes pirmā kārtā	9
2.1. Tirgus analīzes pirmās kārtas gaita	9
2.2. Tirgus analīzes pirmās kārtas rezultāti	11
3. Tirgus analīzes otrās kārtas gaita	14
3.1. Noteikumi par tirgus analīzei nepieciešamās informācijas apjomu un iesniegšanas kārtību	14
3.2. Informācijas vākšana	17
3.2.1. Izmantotā informācija	17
3.2.2. Noteikumu par tirgus analīzei nepieciešamās informācijas apjomu un iesniegšanas kārtību, 1. pielikums	18
3.2.3. Noteikumu par tirgus analīzei nepieciešamās informācijas apjomu un iesniegšanas kārtību 2. pielikums	20
4. Konkrētais tirgus	34
4.1. Jaunajā Ieteikumā minētais tirgus	34
4.2. Attiecīgie pakalpojumi	34
4.2.1. Pilnīga piekļuve abonentlīnijai izmantojot fizisko vai virtuālo fizisko izvietojumu	35
4.2.2. Pilnīga piekļuve abonentlīnijai izmantojot attālo izvietojumu	37
4.2.3. Pilnīga piekļuve abonentapakšlīnijai izmantojot fizisko vai virtuālo fizisko izvietojumu	38
4.2.4. Pilnīga piekļuve abonentapakšlīnijai izmantojot attālo izvietojumu	38
4.2.5. Kopēja piekļuve abonentlīnijai izmantojot fizisko vai virtuālo fizisko izvietojumu	39
4.2.6. Kopēja piekļuve abonentlīnijai izmantojot attālo izvietojumu	40
4.3. Situācija tirgū	40
4.4. Tirgus dalībnieki	41
4.4.1. SIA „Lattelecom” pakalpojumi	41
4.4.2. SIA „Lattelecom” tarifi	41
4.4.3. Noslēgtie atsaistītas piekļuves abonentlīnijām līgumi	42
5. Nacionālā konsultācija	42
6. Konkurences padomes viedoklis	42
7. Tirgus definēšana	43
7.1. Apskatāmā pakalpojuma novērtējums	43
7.1.1. Kādas tehnoloģijas ir iekļautas tirgū?	43
7.1.2. Vai tālākpārdošana ir iekļauta tirgū?	46
7.1.3. Atšķirības starp jaunā Ieteikuma tirgu Nr. 4 un tirgu Nr. 5	46
7.1.4. Vai atsaistītas piekļuves abonentlīnijām fiziskām personām un juridiskām personām veido vienotu tirgu?	47

7.1.5. Tirgus definēšanas rezultāti	47
7.2. Ģeogrāfiskā mēroga novērtējums	47
8. Tirgus analīze	48
8.1. Saistība starp tirgu Nr. 4 un mazumtirdzniecības tirgiem.....	48
8.2. Tirgus dalījums mazumtirdzniecības tirgū.....	48
8.3. Šķēršļi ienākšanai tirgū vai ekspansijai	50
8.4. Kontrole pār būtisku infrastruktūru	51
8.5. Nepietiekama kompensējošā pirkjspēja vai tās trūkums	52
8.6. Rezultāti	54
8.7. Komersants ar būtisku ietekmi tirgū	54
9. Būtiskā ietekme tirgū	54
9.1. Speciālu prasību (saistību) noteikšana elektronisko sakaru komersantiem	54
9.2. Saistības	55
9.2.1. Caurredzamības saistības	55
9.2.2. Vienlīdzīgas attieksmes saistības	56
9.2.3. Atdalītas finanšu uzskaites saistības	56
9.2.4. Tarifu regulēšanas un izmaksu aprēķināšanas saistības.....	56
9.2.5. Pienākumi un saistības attiecībā uz piekļuvi elektronisko sakaru tīklam ..	57
9.3. Esošie elektronisko sakaru komersanti ar būtisku ietekmi tirgū.....	57
9.3.1. Esošie elektronisko sakaru komersanti ar būtisku ietekmi tirgū.....	58
9.3.2. Pirmajā tirgus analīzes kārtā piemērotās saistības	58
9.4. Saistību efektivitātes analīze.....	59
9.4.1 Pienākumi un saistības attiecībā uz piekļuvi elektronisko sakaru tīklam ...	60
9.4.2 Caurredzamības saistība.....	61
9.4.3 Vienlīdzīgas attieksmes saistības	61
9.4.4. Tarifu regulēšanas saistības	61
9.4.5 Atdalītas finanšu uzskaites saistības	61
9.5. Secinājumi.....	62
Saīsinājumi.....	63

Attēli

1. attēls: Abonentlīnijas vispārējā struktūra	35
1. attēls: Piekļuve abonentlīnijai izmantojot fizisko vai virtuālo fizisko izvietošanu.....	36
3.attēls: Pilnīga piekļuve abonentlīnijai izmantojot fizisko vai virtuālo fizisko izvietošanu.....	36
4. attēls. Pilnīga piekļuve abonentlīnijai izmantojot attālo izvietošanu.....	37
5. attēls. Pilnīga piekļuve abonentlīnijai izmantojot attālo izvietošanu.....	37
6. attēls. Pilnīga piekļuve abonentapakšlīnijai izmantojot fizisko vai virtuālo fizisko izvietošanu.....	38
7. attēls. Pilnīga piekļuve abonentapakšlīnijai izmantojot attālo izvietošanu.....	38
8. attēls. Kopēja piekļuve abonentlīnijai izmantojot fizisko vai virtuālo fizisko izvietošanu.....	39
9. attēls. Kopēja piekļuve abonentlīnijai izmantojot fizisko vai virtuālo fizisko izvietošanu.....	39
10 attēls. Kopēja piekļuve abonentlīnijai izmantojot attālo izvietošanu.....	40
11. attēls. Kopēja piekļuve abonentlīnijai izmantojot attālo izvietošanu.....	40
12. attēls. Attiecīgās tirgus daļas pēc ieņēmumiem.....	49
13. attēls. Attiecīgās tirgus daļas pēc abonentu skaita.....	49
14. attēls. Attiecīgās tirgus daļas pēc abonentlīnijas skaita	50

Tabulas

1.tabula: Tirgi, kuros nepastāv komersanti ar BIT	11
2.tabula: Tirgi, kuros pastāv vairāk nekā viens komersants ar BIT.....	12
3.tabula: Tirgi ar vienu komersantu ar BIT	13
4.tabula: Otrā pielikuma struktūra.....	17
5.tabula: Piedāvātie pakalpojumi	19
6.tabula: Piedāvātie pakalpojumi	20
7.tabula : Komersanti, kuriem jāsniedz dati par balss telefonijas pakalpojumu sniegšanu mobilajā elektronisko sakaru tīklā; piekļuves nodrošināšana galalietotājiem.....	21
8.tabula : Komersanti, kuriem jāsniedz dati par balss telefonijas pakalpojumu sniegšanu mobilajā elektronisko sakaru tīklā; iekšzemes izsaukumi	21
9.tabula : Komersanti, kuriem jāsniedz dati par balss telefonijas pakalpojumu sniegšanu mobilajā elektronisko sakaru tīklā; starptautiskie izsaukumi.....	21
10.tabula : Komersanti, kuriem jāsniedz dati par balss telefonijas pakalpojumu sniegšanu fiksētajā elektronisko sakaru tīklā; piekļuves nodrošināšana galalietotājiem.....	21
11.tabula : Komersanti, kuriem jāsniedz dati par balss telefonijas pakalpojumu sniegšanu fiksētajā elektronisko sakaru tīklā; iekšzemes izsaukumi	22
12.tabula : Komersanti, kuriem jāsniedz dati par balss telefonijas pakalpojumu sniegšanu fiksētajā elektronisko sakaru tīklā; starptautiskie izsaukumi.....	22
13.tabula: Komersanti, kuriem jāsniedz dati par nomāto līniju pakalpojumu sniegšanu galalietotājiem22	
14.tabula: Komersanti, kuriem jāsniedz dati par nomāto līniju pakalpojumu sniegšanu vairumtirdzniecībā	23
15.tabula: Komersanti, kuriem jāsniedz dati par atsaistītas piekļuves pakalpojumu sniegšanu	23
16.tabula: Komersanti, kuriem jāsniedz dati par platjoslas piekļuvi vairumtirdzniecībā	24
17.tabula: Komersanti, kuriem jāsniedz dati par piekļuves un izsaukumu veikšanas pakalpojumu sniegšanu publiskajā mobilajā telefonu tīklā	24
18.tabula: Komersanti, kuriem jāsniedz dati par starpsavienojumu pakalpojumiem mobilajā elektronisko sakaru tīklā	24
19.tabula: Komersanti, kuriem jāsniedz dati par starpsavienojumu pakalpojumiem fiksētajā elektronisko sakaru tīklā, savienojumu uzsākšana.....	24
20.tabula: Komersanti, kuriem jāsniedz dati par starpsavienojumu pakalpojumiem fiksētajā elektronisko sakaru tīklā; savienojumu pabeigšana	25
21.tabula: Komersanti, kuriem jāsniedz dati par starpsavienojumu pakalpojumiem fiksētajā elektronisko sakaru tīklā; tranzīts	25
22.tabula : Komersanti, kuriem jāsniedz dati par balss telefonijas pakalpojuma sniegšanu mobilajā elektronisko sakaru tīklā; piekļuves nodrošināšana galalietotājiem.....	26
23.tabula : Komersanti, kuriem jāsniedz dati par balss telefonijas pakalpojuma sniegšanu mobilajā elektronisko sakaru tīklā; iekšzemes izsaukumi	26
24.tabula : Komersanti, kuriem jāsniedz dati par balss telefonijas pakalpojuma sniegšanu mobilajā elektronisko sakaru tīklā; starptautiskie izsaukumi.....	26

25.tabula : Komersanti, kuriem jāsniedz dati par balss telefonijas pakalpojumu sniegšanu fiksētajā elektronisko sakaru tīklā; piekļuves nodrošināšana galalietotājiem.....	27
26.tabula : Komersanti, kuriem jāsniedz dati par balss telefonijas pakalpojumu sniegšanu fiksētajā elektronisko sakaru tīklā; iekšzemes izsaukumi	27
27.tabula : Komersanti, kuriem jāsniedz dati par balss telefonijas pakalpojumu sniegšanu fiksētajā elektronisko sakaru tīklā; starptautiskie izsaukumi.....	27
28.tabula: Komersanti, kuriem jāsniedz dati par nomāto līnijā pakalpojumu sniegšanu galalietotājiem	28
29.tabula: Komersanti, kuriem jāsniedz dati par nomāto līniju pakalpojumu sniegšanu vairumtirdzniecībā	28
30.tabula: Komersanti, kuriem jāsniedz dati par atsaistītas piekļuves abonentlīnijām.....	28
31.tabula: Komersanti, kuriem jāsniedz dati par interneta piekļuves pakalpojumu sniegšanu, izņemot balss telefonijas pakalpojumus	29
32.tabula: Komersanti, kuriem jāsniedz dati par radio vai televīzijas programmu izplatīšanas pakalpojumiem vairumtirdzniecībā	31
33.tabula: Komersanti, kuriem jāsniedz dati par radio vai televīzijas programmu izplatīšanas pakalpojumiem mazumtirdzniecībā.....	31
34.tabula: Komersanti, kuriem jāsniedz dati par platjoslas piekļuvi vairumtirdzniecībā	32
35.tabula: Komersanti, kuriem jāsniedz dati par piekļuvi un izsaukumu veikšanas pakalpojumu sniegšanu publiskajā mobilajā telefonu tīklā	32
36.tabula: Komersanti, kuriem jāsniedz dati par starpsavienojumu pakalpojumiem mobilajā elektronisko sakaru tīklā	32
37.tabula: Komersanti, kuriem jāsniedz dati par starpsavienojumu pakalpojumiem fiksētajā elektronisko sakaru tīklā, savienojumu uzsākšana.....	33
38.tabula: Komersanti, kuriem jāsniedz dati par starpsavienojumu pakalpojumiem fiksētajā elektronisko sakaru tīklā; savienojumu pabeigšana	33
39.tabula: Komersanti, kuriem jāsniedz dati par starpsavienojumu pakalpojumiem fiksētajā elektronisko sakaru tīklā; tranzīts	34
40.tabula: Tīkla struktūra Latvijā	45
45.tabula: Attiecīgās tirgus daļas 2007 piekļuves publiskajam telefonu tīklam fiksētā vietā tirgū	52
46.tabula: Tīkla struktūra 2007 g.	52

1. Ievads

Lai veicinātu konkurenci elektronisko sakaru nozarē Elektronisko sakaru likums (turpmāk – ESL) saskaņā ar Eiropas Kopienu elektronisko sakaru nozares regulējumu deleģē Sabiedrisko pakalpojumu regulēšanas komisijai (turpmāk - Komisija) tiesības definēt konkrētos elektronisko sakaru pakalpojumu tirgus (tirgu definēšana), veikt definēto tirgu analīzi konkurences novērtēšanai šajos tirgos, lai noteiktu elektronisko sakaru komersantus (turpmāk – komersants) ar būtisku ietekmi tirgū (būtiskas ietekmes noteikšana), kā arī piemērot, saglabāt, grozīt vai atcelt speciālas prasības (saistības) komersantiem, kuru ietekme konkrētajā tirgū atzīta par būtisku (saistību noteikšana).

1.1. Izmantotā terminoloģija, jēdzieni un definīcijas

Tirgus definēšana ir ekonomiska rakstura analīze, kurā izmanto Eiropas Kopienu administratīvo un Eiropas Kopienu Tiesas (turpmāk – ET) juridisko pieredzi.

Definējot konkrētos tirgus elektronisko sakaru nozarē, tiek analizētas komersantu veiktās darbības tirgū. ESL definē elektronisko sakaru komersantu kā komersantu, kas veic divu veidu darbības – nodrošina elektronisko sakaru tīklu vai sniedz elektronisko sakaru pakalpojumu (turpmāk – pakalpojums).

ESL definē minētās darbības šādā veidā:

- elektronisko sakaru tīkla nodrošināšana – elektronisko sakaru tīkla izveide, attīstīšana, ekspluatācija, kontrole un piekļuves nodrošināšana tam;
- elektronisko sakaru pakalpojums – pakalpojums, kuru parasti nodrošina par atlīdzību un kurš pilnīgi vai galvenokārt sastāv no signālu pārraidīšanas elektronisko sakaru tīklos.

Definējot konkrētos tirgus atbilstoši konkurences tiesībām, ir jāidentificē:

- visi tie pakalpojumi, kas veido identificējamu tirgus produktu (preču vai pakalpojumu tirgi);
- ģeogrāfiskā teritorija, kurā tiek sniegtas preces vai pakalpojumi (ģeogrāfiskie tirgi).

Definējot konkrētos tirgus atbilstoši ET praksei, ir jāidentificē tirgus funkcionālais līmenis:

- tirgi, kuros produkti tiek piedāvāti vairumtirdzniecībā (vairumtirdzniecības produktu tirgi);
- tirgi, kuros produkti tiek piedāvāti mazumtirdzniecībā (mazumtirdzniecības produktu tirgi).

Elektronisko sakaru nozarē tirgus sadalījums funkcionālā līmenī tiek izmantots tādēļ, ka regulējums, ko Komisija var piemērot vairumtirdzniecības un mazumtirdzniecības produktu tirgiem, atšķiras. Elektronisko sakaru nozarē vairumtirdzniecības pakalpojumu tirgū tiek sniegti pakalpojumi, ko viens komersants sniedz citiem komersantiem, un parasti tā ir daļa no elektronisko sakaru tīkla nodrošināšanas – pakalpojumi, kas tiek sniegti, nodrošinot piekļuvi un starpsavienojumu vai tālākpārdošanas veikšanai. Savukārt mazumtirdzniecības pakalpojumu tirgū tiek

sniegti pakalpojumi galalietotājiem. Atbilstoši ESL abonents ir fiziska vai juridiska persona, kas ir noslēgusi līgumu ar elektronisko sakaru pakalpojumu sniedzēju par konkrētu elektronisko sakaru pakalpojumu saņemšanu, bet galalietotājs ir elektronisko sakaru pakalpojumu lietotājs, kas šos pakalpojumus neizmanto elektronisko sakaru pakalpojumu nodrošināšanai citām personām.

Komisija, definējot konkrētos tirgus, izvērtē gan mazumtirdzniecības pakalpojumu tirgus, gan attiecīgos vairumtirdzniecības pakalpojumu tirgus. Komisija, veicot tirgu definēšanu un analīzi, var noteikt prioritāri analizējamus tirgus un/vai vairāku tirgu grupas (klasterus).

1.2. Elektronisko sakaru likums

Tirgus definēšanas un analīzes process pamatojas uz ESL:

- ESL 1. panta 7. punkts paredz, ka būtiska ietekme tirgū (turpmāk – BIT) ir tāds komersanta stāvoklis tirgū, kas līdzvērtīgs dominējošam stāvoklim.
- Ņemot vērā komersantu sniegto informāciju un elektronisko sakaru pakalpojumu tirgus analīzes rezultātus, Komisija saskaņā ar ESL 31. panta otro daļu nosaka, vai konkrētajā tirgū ir efektīva konkurence. Ja tirgus analīzes rezultātā Komisija konstatē, ka tirgū nav efektīvas konkurences, tā pieņem lēmumu par analīzes rezultātā konstatētajām problēmām adekvātu un samērīgu speciālu prasību piemērošanu, saglabāšanu, grozīšanu vai atcelšanu komersantiem Komisijas noteiktajā kārtībā. Saskaņā ar ESL 31. panta trešo daļu, ja Komisija konstatē, ka tirgū pastāv efektīva konkurence, tā nepiemēro vai atceļ speciālās prasības komersantiem ar būtisku ietekmi tirgū. Saskaņā ar ESL 31. panta ceturto daļu, ja Komisija konstatē, ka tirgū nepastāv efektīva konkurence, tā saskaņā ar ESL 29. pantu nosaka komersantus, kuriem šajā tirgū ir būtiska ietekme.
- ESL 29. panta pirmā daļa nosaka, ka Komisija pēc elektronisko sakaru pakalpojumu tirgus definēšanas un tirgus analīzes var noteikt komersantus, kuriem ir būtiska ietekme konkrētā tirgū. Komisija savu lēmumu pārskata ik reizi, kad tiek veikta elektronisko sakaru pakalpojumu tirgus definēšana un tirgus analīze.
- ESL 29.panta otrā daļa paredz, ka Komisija var atzīt, ka komersantam ir būtiska ietekme tirgū, ja tas individuāli vai kopā ar citiem komersantiem šajā tirgū atrodas tādā stāvoklī, kas ir līdzvērtīgs dominējošam stāvoklim, tas ir, ekonomiska spēka stāvoklī, kas tam līdz zināmam līmenim ļauj rīkoties neatkarīgi no citiem komersantiem, lietotājiem vai galalietotājiem.
- Izvērtējot, vai viens vai vairāki komersanti ir dominējošā stāvoklī tirgū, Komisija ievēro Eiropas Komisijas izstrādātas tirgus analīzes un būtiskas ietekmes tirgū novērtēšanas vadlīnijas.
- ESL 29. panta trešā daļa paredz, ka komersantam, kuram ir būtiska ietekme atsevišķā tirgū, var būt būtiska ietekme arī saistītā tirgū, ja saikne starp šiem diviem tirgiem ļauj ietekmi vienā tirgū paplašināt uz otru (saistīto) tirgu, tādējādi nostiprinot komersanta ietekmi tirgū.
- ESL 30. panta pirmā daļa paredz, ka Komisija, ievērojot elektronisko sakaru pakalpojumu ģeogrāfisko dalījumu un citus valstī esošus īpašus apstākļus, kā arī Eiropas Komisijas ieteikumu par konkrētajiem preču un pakalpojumu

tirgiem elektronisko sakaru nozarē, nosaka konkrētos elektronisko sakaru pakalpojumu tirgus. ESL 30. panta otrā daļa paredz, ka, nosakot konkrētos elektronisko sakaru pakalpojumu tirgus, Komisija konsultējas ar komersantiem Komisija noteiktajā konsultāciju kārtībā un, ja nepieciešams, ar Konkurences padomi.

- Saskaņā ar ESL 30. panta otro daļu, nosakot no Eiropas Komisijas ieteikumā minētajiem tirgiem atšķirīgus tirgus, Komisija pirms attiecīga lēmuma pieņemšanas konsultējas ar citu Eiropas Savienības dalībvalstu regulatoriem un lēmuma projektu saskaņo ar Eiropas Komisiju. Ja Eiropas Komisija, izvērtējusi Komisijas lēmuma projektu par elektronisko sakaru pakalpojumu tirgus definēšanu, norāda, ka tas radīs šķēršļus vienotam Eiropas Kopienas tirgum vai neatbilst Eiropas Kopienas tiesību aktiem, Komisija atliek lēmuma projekta pieņemšanu uz diviem mēnešiem, lai saņemtu Eiropas Komisijas viedokli. Ja Komisija saņem Eiropas Komisijas viedokli par lēmuma projektu, tas saskaņā ar šo viedokli lēmuma projektu groza, atsauc vai nepieņem.

1.3. Noteikumi

Lai veiktu nepieciešamos pasākumus tirgus definēšanai un tirgus analīzei, ESL paredz Komisijai tiesības izdot šādus noteikumus:

- Noteikumus par publisko konsultāciju kārtību ar tirgus dalībniekiem saskaņā ar ESL 8. panta pirmās daļas 11. punktu un 30. panta otro daļu;
- Noteikumus par tirgus analīzei nepieciešamās informācijas apjomu un iesniegšanas kārtību saskaņā ar ESL 31. panta pirmo daļu.

1.4. Jaunais Ieteikums

2007. gada 28. decembrī Eiropas Komisija publicēja jauno 2007.gada 17.decembra ieteikumu 2007/879/EK par konkrētajiem preču un pakalpojumu tirgiem elektronisko sakaru nozarē, kuros var būt nepieciešama *ex ante* (apsteidzoša) regulēšana saskaņā ar Direktīvu 2002/21/EK (turpmāk – jaunais Ieteikums).

Jaunajā Ieteikumā ir minēti 7 tirgi:

Mazumtirdzniecības līmenī:

1. piekļuves nodrošināšana publiskajam telefonu tīklam fiksētā vietā fiziskām personām un juridiskām personām.

Vairumtirdzniecības līmenī:

2. savienojumu uzsākšana publiskajā fiksētajā telefonu tīklā;
3. savienojumu pabeigšana fiksētā vietā individuālajā publiskajā telefonu tīklā;
4. vairumtirdzniecības piekļuve (fiziskai) tīkla infrastruktūrai (ieskaitot kopēju vai pilnībā atsaistīto piekļuvi) fiksētā vietā;
5. platjoslas piekļuve;
6. nomāto līniju gala posmu vairumtirdzniecība;
7. balss savienojumu pabeigšana individuālos mobilajos tīklos.

Jaunais Ieteikums nosaka, ka gadījumā, kad konkrētais preču vai pakalpojumu tirgus nav iekļauts jaunajā Ieteikumā, valsts pārvaldes iestādēm jānodrošina, ka tiek ņemti vērā šādi trīs kumulatīvi kritēriji:

- a) augsti un ilglaicīgi šķēršļi ienākšanai tirgū; tie var būt strukturāli, juridiski vai regulatīvi;
- b) tirgus struktūra, kas nav vērsta uz efektīvu konkurenci attiecīgā laikposmā; piemērojot šo kritēriju, jāizpēta konkurences stāvoklis aiz ienākšanas šķēršļiem;
- c) piemērojot tikai konkurences tiesības vien, nevar pienācīgi labot attiecīgās tirgus nepilnības

2. Tirgus analīzes pirmā kārtā

2.1. Tirgus analīzes pirmās kārtas gaita

Pamatojoties uz ESL un saskaņā ar Komisijas 2007.gada 30.maija lēmumu Nr.156 apstiprinātajiem Noteikumiem par konsultāciju kārtību ar tirgus dalībniekiem, Komisijas 2005.gada 31.augusta lēmumu Nr.182 apstiprinātajiem Noteikumiem par tirgus analīzei nepieciešamās informācijas apjomu un iesniegšanas kārtību un 2005. gada maijā publicēto Elektronisko sakaru tirgus analīzes koncepciju (turpmāk – koncepcija) Komisija definēja un analizēja 17 no 18 tirgiem, kuri ir minēti Eiropas Komisijas 2003. gada 11. februāra Ieteikumā 2003/311/EK par konkrētajiem preču un pakalpojumu tirgiem elektronisko sakaru nozarē, kuros var būt nepieciešama *ex ante* (apsteidzoša) regulēšana saskaņā ar Direktīvu 2002/21/EK:

Mazumtirdzniecības līmenī:

- Tirgus Nr. 1: piekļuves publiskajam telefonu tīklam fiksētā vietā nodrošināšanas fiziskām personām;
- Tirgus Nr. 2: piekļuves publiskajam telefonu tīklam fiksētā vietā nodrošināšana juridiskām personām;
- Tirgus Nr. 3: fiziskām personām publiski pieejami vietējo vai iekšzemes balss telefonijas pakalpojumu, kas nodrošināti fiksētā vietā;
- Tirgus Nr. 4: fiziskām personām publiski pieejami starptautisko balss telefonijas pakalpojumi, kas nodrošināti fiksētā vietā;
- Tirgus Nr. 5: juridiskām personām publiski pieejami vietējo vai iekšzemes balss telefonijas pakalpojumi, kas nodrošināti fiksētā vietā;
- Tirgus Nr. 6: juridiskām personām publiski pieejami starptautisko balss telefonijas pakalpojumi, kas nodrošināti fiksētā vietā;
- Tirgus Nr. 7: nomāto līniju minimālā kopa.

Vairumtirdzniecības līmenī:

1. Tirgus Nr. 8: savienojumu uzsākšana publiskajā fiksētajā telefonu tīklā;
2. Tirgus Nr. 9: savienojumu pabeigšana fiksētā vietā individuālajā publiskajā telefonu tīklā;
3. Tirgus Nr. 10: tranzīta pakalpojumi publiskajā fiksētajā telefonu tīklā;
4. Tirgus Nr. 11: atsaistīta piekļuve (t.sk. daļēja piekļuve) metāliskajām abonentlīnijām un to segmentiem, lai nodrošinātu platjoslas datu pārraides un balss pārraides pakalpojumus;
5. Tirgus Nr. 12: platjoslas piekļuves vairumtirdzniecība;

6. Tirgus Nr. 13: nomāto līniju gala posmu vairumtirdzniecība;
7. Tirgus Nr. 14: nomāto līniju maģistrālo posmu vairumtirdzniecība;
8. Tirgus Nr. 15: piekļuve un savienojumu uzsākšana publiskajos mobilajos telefonu tīklos;
9. Tirgus Nr. 16: balss savienojumu pabeigšana individuālos mobilajos tīklos;
10. Tirgus Nr. 18: apraides signālu pārraides pakalpojumi apraides satura nogādāšanai galalietotājiem.

Līdz ar Eiropas Parlamenta un Padomes 2007.gada 27.jūnija regulas Nr.717/2007 par viesabonēšanu publiskajos mobilo telefonsakaru tīklos Kopienā un grozījumiem Direktīvā 2002/21/EK stāšanos spēkā 2007. gada 30. jūnijā, Komisijai zuda pienākums analizēt tirgu Nr. 17: nacionālais tirgus starptautiskajai viesabonēšanai publiskajos mobilajos tīklos.

Komisija uzsāka tirgus analīzes pirmo kārtu ar datu vākšanas procesu 2005. gada rudenī. Pēc pirmo trīs tirgu (tirgi Nr. 8 – 10) definēšanas un analīzes Komisija 2006. gada 31. martā paziņoja Eiropas Komisijai (turpmāk – EK) par rezultātiem un 2006. gada 28. aprīlī saņēma EK atbildes vēstuli ar komentāriem. Ņemot vērā EK komentārus, Komisija 2006. gada 30. jūnijā lēma par komersantiem ar būtisku ietekmi tirgū un par piemērojamām saistībām un pienākumiem visos trīs tirgos.

Laika posmā līdz 2007.gada 7. martam Komisija bija paziņojusi EK par visiem tirgiem elektronisko sakaru nozarē, izņemot tirgu Nr. 18 (un Nr. 17) un pieņēmusi lēmumus par komersantiem ar būtisku ietekmi tirgū un par tiem piemērojamām saistībām, pienākumiem. Par vēl septiņiem elektronisko sakaru pakalpojumu tirgiem EK izteica savus komentārus, par pārējiem tirgiem komentāru nebija.

Saistībā ar tirgu Nr. 18 radās īpaša situācija.

2006. gada 6. februārī Konkurences padome saņēma biedrības „Latvijas Raidorganizāciju asociācija” 2006. gada 30. janvāra iesniegumu Nr.4-01/06 „Par radio un televīzijas programmu pārraidīšanas tarifiem”, kurā tā norādīja uz valsts akciju sabiedrības „Latvijas Valsts radio un televīzijas centrs” (turpmāk – LVRTC) nevienlīdzīgu attieksmi pret biedrības „Latvijas Raidorganizāciju asociācija” biedriem, nosakot raidorganizācijām dažādus maksājumus par programmu pārraidīšanu.

Konkurences padome 2006.gada 3.martā nolēma ierosināt lietu un definēja un pētīja konkrēto tirgu.

2007.gadā 13.jūnijā Konkurences padome pieņēma lēmumu Nr. E02-64 „Par pārkāpuma konstatēšanu, tiesiskā pienākuma un naudas soda uzlikšanu, Lieta Nr. 234/06/10/3; Par Konkurences likuma 13.panta iespējamo pārkāpumu va/s „Latvijas Valsts radio un televīzijas centrs” darbībās” (turpmāk - Konkurences padomes Lēmums). Pamatojoties uz tirgus definīciju un veikto tirgus analīzi, Konkurences padome nolēma piemērot LVRTC tiesiskos pienākumus. Komisija atbalsta Konkurences padomes tirgus definīciju un analīzi un līdz ar to izmanto savā tirgus analīzē Konkurences padomes tirgus analīzes rezultātus.

Komisija, ievērojot likuma „Par sabiedrisko pakalpojumu regulatoriem” 9. panta otro daļu, Elektronisko sakaru likuma 8. panta otro daļu un Administratīvā procesa likuma 65. panta otro daļu, kā arī saskaņā ar labas pārvaldības un lietderības principu, tirgus

„apraides signālu pārraides pakalpojumi apraides satura nogādāšanai galalietotājiem” definēšanu un analīzi veica pēc Konkurences padomes Lēmuma pieņemšanas.

2007. gada 5. oktobrī Komisija paziņoja EK par situāciju tirgū Nr. 18 un 2007. gada 5. novembrī saņēma EK atbildi, ka tai nav komentāru.

2.2. Tirgus analīzes pirmās kārtas rezultāti

Komisija konstatēja, ka vienā tirgū (tirgus Nr. 15) pastāv efektīva konkurence. Tirgus Nr. 14 atbilst 2. no tā saucamajiem trīs kritērijiem un pašreizējos apstākļos *ex ante* regulēšana tajā nav nepieciešama. Tirgus Nr. 18 atbilst 3.kritērijam un Komisija konstatēja konkurences tiesību pietiekamību konkurences problēmu novēršanai un secināja, ka pašreizējos apstākļos nav nepieciešama Komisijas iejaukšanās.

1.tabula: Tirgi, kuros nepastāv komersanti ar BIT

Tirgus	Nr.	komersanti ar BIT	EK piezīmes	trīs kritēriju pārbaude
nomāto līniju maģistrālo posmu vairumtirdzniecība	14	nav	nav	jā
piekļuve un savienojumu uzsākšana publiskajos mobilajos telefonu tīklos	15	nav	nav	nē
apraides signālu pārraides pakalpojumi apraides satura nogādāšanai galalietotājiem	18	nav	nav	jā

Divos tirgos (Nr. 9 un 16) ir vairāk kā viens komersants ar būtisku ietekmi tirgū, jo šajos tirgos katrs publiskais telefonu tīkls ir definējams kā atsevišķs konkrētais tirgus.

2.tabula: Tirgi, kuros pastāv vairāk nekā viens komersants ar BIT

Tirgus	Nr.	komersanti ar BIT	EK piezīmes	saistības
savienojumu pabeigšana fiksētā vietā individuālajā publiskajā telefonu tīklā	9	SIA "Lattelecom" un 15 citi komersanti	jā	SIA "Lattelecom": 1) Pienākumi un saistības attiecībā uz piekļuvi elektronisko sakaru tīklam 2) Caurredzamības saistības 3) Vienlīdzīgas attieksmes saistības 4) Tarifu regulēšanas saistības 5) Atdalītas finanšu uzskaites saistības Citi komersanti: 1) Caurredzamības saistības
balss savienojumu pabeigšana individuālos mobilajos tīklos	16	"Latvijas Mobilais Telefons" SIA SIA "Tele2" AS "Telekom Baltija" SIA "BITE Latvija"	jā	"Latvijas Mobilais Telefons" SIA un SIA "Tele2": 1) Pienākumi un saistības attiecībā uz piekļuvi elektronisko sakaru tīklam 2) Caurredzamības saistības 3) Vienlīdzīgas attieksmes saistības 4) Tarifu regulēšanas saistības 5) Atdalītas finanšu uzskaites saistības AS "Telekom Baltija" un SIA "BITE Latvija" 1) Caurredzamības saistības 2) Vienlīdzīgas attieksmes saistības

3.tabula: Tirgi ar vienu komersantu ar BIT

Tirgus	Nr.	komersanti ar BIT	EK piezīmes	saistības
piekļuves publiskajam telefonu tīklam fiksētā vietā nodrošināšana fiziskām personām	1	SIA "Lattelecom"	jā	1) nodrošināt operatora izvēles un iepriekšējas izvēles pakalpojumus 2) Tarifu regulēšanas saistības
piekļuves publiskajam telefonu tīklam fiksētā vietā nodrošināšana juridiskām personām	2	SIA "Lattelecom"	jā	1) nodrošināt operatora izvēles un iepriekšējas izvēles pakalpojumus 2) Tarifu regulēšanas saistības
fiziskām personām publiski pieejami vietējo vai iekšzemes telefonsakaru pakalpojumi, kas nodrošināti fiksētā vietā	3	SIA „Lattelecom"	jā	1) Tarifu regulēšanas saistības
fiziskām personām publiski pieejami starptautisko telefonsakaru pakalpojumi, kas nodrošināti fiksētā vietā	4	SIA "Lattelecom"	jā	1) Tarifu regulēšanas saistības
juridiskām personām publiski pieejami vietējo vai iekšzemes telefonsakaru pakalpojumi, kas nodrošināti fiksētā vietā	5	SIA "Lattelecom"	jā	1) Tarifu regulēšanas saistības
juridiskām personām publiski pieejami starptautisko telefonsakaru pakalpojumi, kas nodrošināti fiksētā vietā	6	SIA "Lattelecom"	jā	1) Tarifu regulēšanas saistības
nomāto līniju minimālā kopa	7	SIA "Lattelecom"	nav	1) Pienākumi un saistības attiecībā uz nomāto līniju minimālo pakalpojumu kopu 2) Caurredzamības saistības 3) Tarifu regulēšanas saistības
savienojumu uzsākšana publiskajā fiksētajā telefonu tīklā	8	SIA "Lattelecom"	jā	1) Pienākumi un saistības attiecībā uz piekļuvi elektronisko sakaru tīklam 2) Caurredzamības saistības 3) Vienlīdzīgas attieksmes saistības 4) Tarifu regulēšanas saistības 5) Atdalītas finanšu uzskaites saistības
tranzīta pakalpojumi publiskajā fiksētajā telefonu tīklā	10	SIA "Lattelecom"	jā	1) Pienākumi un saistības attiecībā uz piekļuvi elektronisko sakaru tīklam 2) Caurredzamības saistības 3) Vienlīdzīgas attieksmes saistības 4) Tarifu regulēšanas saistības 5) Atdalītas finanšu uzskaites saistības
atsaistīta piekļuve (t.sk. daļēja piekļuve) metāliskajām abonentlīnijām un to segmentiem vairumtirdzniecībā, lai nodrošinātu platjoslas datu pārraides un balsis pārraides pakalpojumus	11	SIA "Lattelecom"	nav	1) Pienākumi un saistības attiecībā uz piekļuvi elektronisko sakaru tīklam 2) Caurredzamības saistības 3) Vienlīdzīgas attieksmes saistības 4) Tarifu regulēšanas saistības 5) Atdalītas finanšu uzskaites saistības
platjoslas piekļuves vairumtirdzniecība	12	SIA "Lattelecom"	nav	1) Pienākumi un saistības attiecībā uz piekļuvi elektronisko sakaru tīklam 2) Caurredzamības saistības 3) Vienlīdzīgas attieksmes saistības 4) Tarifu regulēšanas saistības 5) Atdalītas finanšu uzskaites saistības
nomāto līniju gala posmu vairumtirdzniecība	13	SIA "Lattelecom"	nav	1) Pienākumi un saistības attiecībā uz piekļuvi elektronisko sakaru tīklam 2) Caurredzamības saistības 3) Tarifu regulēšanas saistības 4) Atdalītas finanšu uzskaites saistības

3. Tirgus analīzes otrās kārtas gaita

3.1. Noteikumi par tirgus analīzei nepieciešamās informācijas apjomu un iesniegšanas kārtību

Ņemot vērā ESL noteikto, ka Komisija nosaka tirgus analīzei nepieciešamās informācijas apjomu un iesniegšanas kārtību, Komisija 2005. gada 31. augustā ar lēmumu Nr. 182 apstiprināja Noteikumus par tirgus analīzei nepieciešamās informācijas apjomu un iesniegšanas kārtību, Komisija grozīja Noteikumus ar 2006. gada 26. jūlija lēmumu Nr. 196 un ar 2007. gada 16. maija lēmumu Nr. 140, 2008. gada 6. jūnijā ar lēmumu Nr. 206 Komisija apstiprināja jaunus Noteikumus par tirgus analīzei nepieciešamās informācijas apjomu un iesniegšanas kārtību (turpmāk katrs atsevišķi – Noteikumi).

Noteikumi paredz, ka komersanti iesniedz Komisijai katru gadu līdz 1. augustam informāciju par esošā kalendārā gada 1. pusgadu un līdz 1. februārim informāciju par iepriekšējā kalendārā gada 2. pusgadu, pilnīgi un precīzi aizpildot Noteikumu 1. pielikumā noteikto veidlapu.

Komisija 1. pielikumā noteica iesniegt informāciju par ieņēmumiem, nodrošinot šādus pakalpojumus:

1. Balss telefonijas pakalpojumu sniegšana
tai skaitā:
Piekļuves nodrošināšana galalietotājiem (tikai abonēšana)
Iekšzemes izsaukumi
Starptautiskie izsaukumi
2. Nomāto līniju pakalpojumu sniegšana
tai skaitā:
Nomāto līniju pakalpojumu sniegšana galalietotājiem
Nomāto līniju pakalpojumu sniegšana vairumtirdzniecībā citiem elektronisko sakaru komersantiem
3. Atsaistītas piekļuves pakalpojumu sniegšana (t.sk. daļēji atsaistītas piekļuves)
4. Internet piekļuves pakalpojumu sniegšana, izņemot balss telefoniju
5. Latvijas Republikas teritorijā sniegtie viesabonēšanas pakalpojumi publiskajā mobilajā telefona tīklā
6. Radio vai televīzijas programmu izplatīšanas pakalpojumu sniegšana publiskajā elektronisko sakaru tīklā
tai skaitā:
vairumtirdzniecībā
mazumtirdzniecībā
7. Platjoslas piekļuves vairumtirdzniecībā sniegšana
8. Piekļuves un izsaukumu veikšanas pakalpojumu sniegšana publiskajā mobilajā telefona tīklā
9. Starpsavienojumu pakalpojumu sniegšana
tai skaitā:
Savienojumu uzsākšana fiksētajā tīklā
Savienojumu pabeigšana
Tranzīta pakalpojumi fiksētajā tīklā
10. citi

Papildus, Komisija noteica iesniegt informāciju par pakalpojumu sniegšanai izmantoto tīkla veidu:

1. fiksētais elektronisko sakaru tīkls;
2. mobilais elektronisko sakaru tīkls;
3. kabeļtelevīzijas tīkls;
4. satelītu elektronisko sakaru tīkls;
5. satelītu mobilais elektronisko sakaru tīkls;
6. radiokomunikāciju tīkls.

Komisija, izvērtējot informāciju, kuru komersanti ir iesnieguši saskaņā ar Noteikumu 5. un 6.punktu, nosaka tos komersantus, kuru attiecīgā sniegtā elektronisko sakaru pakalpojuma kopējais īpatsvars ir ne vairāk kā 95% dilstošā secībā no attiecīgā elektronisko sakaru pakalpojuma sniegšanas kopējiem ieņēmumiem un/vai, kuri iesniedz Komisijai tiem nosūtītās Noteikumu 2.pielikuma veidlapas. Saskaņā ar Noteikumu 7. punktu Komisija nosūta visiem komersantiem, kurus Komisija noteikusi par komersantiem ar būtisku ietekmi tirgū, attiecīgajam konkrētajam tirgum

atbilstošas 2.pielikuma veidlapas un saskaņā ar Noteikumu 8.punktu Komisija nosūta 2.pielikuma veidlapas vismaz četriem tiem komersantiem, kuru katra īpatsvars no kopējiem ieņēmumiem no attiecīgo elektronisko sakaru pakalpojumu sniegšanas dilstošā secībā ir vislielākais.

Izmantojot Noteikumu 2.pielikuma 38 veidlapas, ir apkopota gan kvantitatīva, gan kvalitatīva rakstura detalizēta informācija par noteiktu pakalpojumu sniegšanu 2005., 2006. un 2007.gadā.

- Kvantitatīvā informācija: par finanšu rādītājiem, īpašuma struktūru, tīklu struktūru, ģeogrāfisko pārklājumu, tarifu plāniem, lietotāju un piekļuvju skaitu, ieņēmumiem, noslodzes, starpsavienojuma punktiem u.t.t.
- Kvalitatīvā informācija: jautājumi par šķēršļiem (administratīvām vai ekonomiskām) ienākšanai elektronisko sakaru pakalpojumu tirgos, plānotām investīcijām, galvenajiem konkurentiem, starpsavienojumu līgumiem u.t.t.

Komisija informācijas par pakalpojumu sniegšanu apkopošanai nolēma izmantot anketu, kurā jautājumi nav sasaistīti ar Ieteikumā minētiem tirgiem. Saikne starp pieprasīto informāciju un Ieteikumā minētiem tirgiem varētu ierobežot informācijas izmantošanu analīzes procesā. Gadījumā, ja jautājumi būtu iedalīti atbilstoši Ieteikumā minētajiem tirgiem, Komisija uzskata, ka varētu izveidoties situācija, ka komersanti varētu apstrīdēt tirgus analīzes secinājumus, balstoties uz argumentu, ka Komisijai nav tiesību izmantot informāciju, kura anketā iedalīta tirgū A, lai definētu un analizētu tirgu B.

Tomēr, lai, pirmkārt, novērtētu ietekmes kā vertikālas, tā horizontālas pārvešanu starp tirgiem un, otrkārt, analizētu tādas kritērijus kā, piemēram, komersantu īpatsvars, komersanta tehnoloģiska rakstura priekšrocības vai pārkums un privileģēta pieeja kapitālu tirgiem vai finanšu resursiem, pakalpojumu sasaistīšana, Komisija izmanto visus tai pieejamos publiskos vai Komisijas rīcībā esošos datus.

Informācijas pieprasījuma saistībā ar Noteikumu 2.pielikumu saturs skatāms 4.tabulā.

4.tabula: Otrā pielikuma struktūra

1	Vispārīgā informācija
2	Tīkla struktūra
3	Pakalpojumi
4	Ieņēmumi
Mazumtirdzniecība	
5	Fiksētais tīkls: Piekļuves nodrošināšana galalietotājiem
6	Fiksētais tīkls: Iekšzemes izsaukumu ilgums
7	Fiksētais tīkls: Starptautiskā noslodze
8	Fiksētais tīkls: Starptautiskā noslodze
9	Fiksētais tīkls: Sasaistītie un citi pakalpojumi
10	Fiksētais tīkls: Operatora izvēle/numura saglabāšanas pakalpojums
11	Fiksētais tīkls: Ieņēmumi
12	Mobilais tīkls: Galalietotāji/noslodze
13	Mobilais tīkls: Numura saglabāšanas pakalpojums
14	Mobilais tīkls: Ieņēmumi
15	Interneta piekļuves pakalpojumi: Abonēšana
16	Interneta piekļuves pakalpojumi: Ieņēmumi
17	Taksofoni
18	Taksofoni: Ieņēmumi
19	Nomātās līnijas: Galalietotājiem
20	Nomātās līnijas: Ieņēmumi no galalietotājiem
21	Radio vai televīzijas programmu izplatīšanas pakalpojumi: Abonēšana
22	Radio vai televīzijas programmu izplatīšanas pakalpojumi: Ieņēmumi
Vairumtirdzniecība	
23	Piekļuve abonentlīnijai vairumtirdzniecībā
24	Piekļuve abonentlīnijai vairumtirdzniecībā: Ieņēmumi
25	Piekļuve abonentlīnijai vairumtirdzniecībā: līniju skaits
26	Starpsavienojums: Vispārīgā informācija
27	Starpsavienojums: Starptautiskā noslodze
28	Starpsavienojums: Iekšzemes noslodze
29	Starpsavienojums: Ieņēmumi
30	Starpsavienojums: Maksājumi citiem komersantiem
31	Radio vai televīzijas programmu izplatīšanas pakalpojumi: lietotāji
32	Radio vai televīzijas programmu izplatīšanas pakalpojumi: Ieņēmumi un tarifi
33	Nomāto līniju vairumtirdzniecība: vispārīgie jautājumi
34	Nomātās līnijas - vairumtirdzniecība
35	Nomātās līnijas - vairumtirdzniecība: Ieņēmumi un tarifi
36	Piekļuve un savienojumu uzsākšana publiskajā mobilajā telefonu tīklā
37	Piekļuve un savienojumu uzsākšana publiskajā mobilajā telefonu tīklā: Ieņēmumi
38	Piekļuve un savienojumu uzsākšana publiskajā mobilajā telefonu tīklā: Noslodze

3.2. Informācijas vākšana

3.2.1. Izmantotā informācija

Komisija tirgus definēšanai un tirgus analīzei izmanto šādu informāciju:

- datus, kas tieši iegūti no tirgus dalībniekiem, tiem iesniedzot informāciju uz speciālu Komisijas izstrādātu anketu jautājumiem (anketu dati, iepriekš minēto Noteikumu 1. un 2.pielikumi);

- datus, kas netieši iegūti no lietotājiem un komersantiem tirgus analīzes rezultātā (tirgus analīzes dati);
- publiski pieejamus datus, piemēram, statistisko informāciju (publiskie dati);
- datus, kas ir Komisijas rīcībā par tirgus dalībnieku (komersantu) iepriekšējo rīcību Komisijas darbības laikā (dati par tirgus dalībnieku rīcību).

3.2.2. Noteikumu par tirgus analīzei nepieciešamās informācijas apjomu un iesniegšanas kārtību, 1. pielikums

Līdz 2007. gada 15. novembrim Komisija saskaņā ar Noteikumiem saņēma tirgus analīzei nepieciešamo informāciju (1.pielikums) par 2007.gada pirmo pusgadu no 362 komersantiem (85 % no visiem reģistrētajiem komersantiem). Pamatojoties uz šiem datiem, Komisija noteica tos komersantus, kuriem nosūtams Noteikumu 2. pielikums par 2005. un 2006. gadu. Komisija uzskata, ka informācija iegūta no visiem tiem komersantiem, kuri var ietekmēt analīzes rezultātu.

Komersantu sniegtā informācija atbilstoši Komisijas iedalījumam:

5.tabula: Piedāvātie pakalpojumi

Pakalpojums	komersantu skaits
Balss telefonijas pakalpojumu sniegšana	62
tai skaitā:	
Piekļuves nodrošināšana galalietotājiem	36
Iekšzemes sarunas	40
Starptautiskās sarunas	43
2. Nomāto līniju pakalpojumu sniegšana	35
tai skaitā:	
Nomāto līniju pakalpojumu sniegšana galalietotājiem	14
Nomāto līniju pakalpojumu sniegšana vairumtirdzniecībā citiem elektronisko sakaru komersantiem	16
3. Atsaistītas piekļuves pakalpojumu sniegšana (t.sk. daļēji atsaistītas piekļuves)	0
4. Internet piekļuves pakalpojumu sniegšana, izņemot balss telefoniju	243
5. Latvijas Republikas teritorijā sniegtie viesabonēšanas pakalpojumi publiskajā mobilajā telefona tīklā	5
6. Radio vai televīzijas programmu izplatīšanas pakalpojumu sniegšana publiskajā elektronisko sakaru tīklā	43
tai skaitā:	
vairumtirdzniecībā	1
mazumtirdzniecībā	28
7. Platjoslas piekļuves vairumtirdzniecībā sniegšana	8
8. Piekļuves un izsaukumu veikšanas pakalpojumu sniegšana publiskajā mobilajā telefona tīklā	3
9. Starpsavienojumu pakalpojumu sniegšana	27
tai skaitā:	
Savienojumu uzsākšana fiksētajā tīklā	12
Savienojumu pabeigšana	17
Tranzīta pakalpojumi fiksētajā tīklā	12

Līdz 2008. gada 1. septembrim Komisija saskaņā ar Noteikumiem saņēma tirgus analīzei nepieciešamo informāciju (1.pielikums) par 2007.gada otro pusgadu no 371 komersantiem (82,81 % no visiem reģistrētajiem komersantiem). Pamatojoties uz šiem datiem, Komisija noteica tos komersantus, kuriem nosūtams Noteikumu 2. pielikums par 2007. gadu. Komisija uzskata, ka informācija iegūta no visiem tiem komersantiem, kuri var ietekmēt tirgus analīzes rezultātu.

Komersantu sniegtā informācija atbilstoši Komisijas iedalījumam:

6.tabula: Piedāvātie pakalpojumi

Pakalpojums	komersantu skaits
Balss telefonijas pakalpojumu sniegšana	59
tai skaitā:	
Piekļuves nodrošināšana galalietotājiem	39
Iekšzemes sarunas	49
Starptautiskās sarunas	45
2. Nomāto līniju pakalpojumu sniegšana	40
tai skaitā:	
Nomāto līniju pakalpojumu sniegšana galalietotājiem	21
Nomāto līniju pakalpojumu sniegšana vairumtirdzniecībā citiem elektronisko sakaru komersantiem	18
3. Atsaistītas piekļuves pakalpojumu sniegšana (t.sk. daļēji atsaistītas piekļuves)	0
4. Internet piekļuves pakalpojumu sniegšana, izņemot balss telefoniju	230
5. Latvijas Republikas teritorijā sniegtie viesabonēšanas pakalpojumi publiskajā mobilajā telefona tīklā	
6. Radio vai televīzijas programmu izplatīšanas pakalpojumu sniegšana publiskajā elektronisko sakaru tīklā	41
tai skaitā:	3
vairumtirdzniecībā	
mazumtirdzniecībā	32
7. Platjoslas piekļuves vairumtirdzniecībā sniegšana	4
8. Piekļuves un izsaukumu veikšanas pakalpojumu sniegšana publiskajā mobilajā telefona tīklā	5
9. Starpsavienojumu pakalpojumu sniegšana	27
tai skaitā:	
Savienojumu uzsākšana fiksētajā tīklā	11
Savienojumu pabeigšana	21
Tranzīta pakalpojumi fiksētajā tīklā	13

3.2.3. Noteikumu par tirgus analīzei nepieciešamās informācijas apjomu un iesniegšanas kārtību 2. pielikums

Komisija vāca datus par tirgus situāciju divos posmos:

Pirmais posms:

Saskaņā ar Noteikumu 5. punktu Komisija, izvērtējot informāciju, kuru komersanti ir iesnieguši, noteica tos komersantus, kuru attiecīgā sniegtā elektronisko sakaru pakalpojuma kopējais īpatsvars ir ne vairāk kā 95% dilstošā secībā no attiecīgā elektronisko sakaru pakalpojuma sniegšanas kopējiem ieņēmumiem, kuriem līdz 2007. gada 13. novembrim jāsniedz Komisijai tiem nosūtītās Noteikumu 2. pielikuma veidlapas (saskaņā ar to sniegtajiem pakalpojumiem):

- balss telefonijas pakalpojumu sniegšana mobilajā elektronisko sakaru tīklā: piekļuves nodrošināšana galalietotājiem
4. komersanti.

7.tabula : Komersanti, kuriem jāsniedz dati par balss telefonijas pakalpojumu sniegšanu mobilajā elektronisko sakaru tīklā; piekļuves nodrošināšana galalietotājiem

	Komersants	Ieņēmumi (LVL)	Tirgus daļa
SIA	Latvijas Mobilais Telefons SIA		
SIA	Tele2		
SIA	BITE Latvija		
AS	Telekom Baltija		

- balss telefonijas pakalpojumu sniegšana mobilajā elektronisko sakaru tīklā, iekšzemes izsaukumi:
4. komersanti.

8.tabula : Komersanti, kuriem jāsniedz dati par balss telefonijas pakalpojumu sniegšanu mobilajā elektronisko sakaru tīklā; iekšzemes izsaukumi

	Komersants	Ieņēmumi (LVL)	Tirgus daļa
SIA	Latvijas Mobilais Telefons SIA		
SIA	Tele2		
SIA	ZetCOM		
SIA	BITE Latvija		

- balss telefonijas pakalpojumu sniegšana mobilajā elektronisko sakaru tīklā, starptautiskās sarunas:
4. komersanti.

9.tabula : Komersanti, kuriem jāsniedz dati par balss telefonijas pakalpojumu sniegšanu mobilajā elektronisko sakaru tīklā; starptautiskie izsaukumi

	Komersants	Ieņēmumi (LVL)	Tirgus daļa
SIA	Latvijas Mobilais Telefons SIA		
SIA	Tele2		
SIA	BITE Latvija		
AS	Telekom Baltija		

- balss telefonijas pakalpojumu sniegšana fiksētajā elektronisko sakaru tīklā: piekļuves nodrošināšana galalietotājiem:
4. komersanti.

10.tabula : Komersanti, kuriem jāsniedz dati par balss telefonijas pakalpojumu sniegšanu fiksētajā elektronisko sakaru tīklā; piekļuves nodrošināšana galalietotājiem

	Komersants	Ieņēmumi (LVL)	Tirgus daļa
SIA	Lattelecom		
AS	Telekom Baltija		
SIA	BALTKOM TV SIA		
SIA	TELENET		

- balss telefonijas pakalpojumu sniegšana fiksētajā elektronisko sakaru tīklā, iekšzemes izsaukumi:
4. komersanti.

11.tabula : Komersanti, kuriem jāsniedz dati par balss telefonijas pakalpojumu sniegšanu fiksētajā elektronisko sakaru tīklā; iekšzemes izsaukumi

	Komersants	Ieņēmumi (LVL)	Tirgus daļa
SIA	Lattelecom		
AS	BALTKOM TV SIA		
SIA	CSC TELECOM		
AS	Telekom Baltija		

- balss telefonijas pakalpojumu sniegšana fiksētajā elektronisko sakaru tīklā: starptautiskie izsaukumi
10. komersanti.

12.tabula : Komersanti, kuriem jāsniedz dati par balss telefonijas pakalpojumu sniegšanu fiksētajā elektronisko sakaru tīklā; starptautiskie izsaukumi

	Komersants	Ieņēmumi (LVL)	Tirgus daļa
SIA	Lattelecom		
AS	Master Telecom		
SIA	TELEKOMUNIKĀCIJU GRUPA		
AS	Telekom Baltija		
SIA	CSC TELECOM		
SIA	TELEFANT		
SIA	BALTKOM TV SIA		
SIA	FINORS TELEKOM		
SIA	TELE2 TELECOM		
SIA	TELENETS		

- nomāto līniju pakalpojumu sniegšana galalietotājiem:
4 komersanti.

13.tabula: Komersanti, kuriem jāsniedz dati par nomāto līniju pakalpojumu sniegšanu galalietotājiem

	Komersants	Ieņēmumi (LVL)	Tirgus daļa
SIA	Lattelecom		
SIA	TELIA LATVIJA		
SIA	LINX TELECOMMUNICATIONS LATVIA		
SIA	Baltcom Fiber	-	-

Viens komersants (SIA „Baltcom Fiber”) 1. pielikumā nenorādīja vai tas sniedz nomātas līnijas vairumtirdzniecībā vai mazumtirdzniecībā. No SIA „Baltcom Fiber” tāpēc tika pieprasīti dati gan par nomāto līniju pakalpojumu sniegšanu galalietotājiem gan par nomāto līniju pakalpojumu sniegšanu vairumtirdzniecībā.

- nomāto līniju pakalpojumu sniegšana vairumtirdzniecībā:
8 komersanti.

14.tabula: Komersanti, kuriem jāsniedz dati par nomāto līniju pakalpojumu sniegšanu vairumtirdzniecībā

	Komersants	Ieņēmumi (LVL)	Tirgus daļa
AS	LATVENERGO		
VAS	Latvijas Valsts radio un televīzijas centrs		
SIA	OPTRON		
SIA	Lattelecom		
VAS	Latvijas Dzelzceļš		
SIA	Radio Telecommunication Network		
SIA	Livas		
SIA	Baltcom Fiber		

Viens komersants (SIA „Baltcom Fiber”) 1. pielikumā nenorādīja vai tas sniedz nomātās līnijas vairumtirdzniecībā vai mazumtirdzniecībā. No SIA „Baltcom Fiber” tāpēc tika pieprasīti dati gan par nomāto līniju pakalpojumu sniegšanu galalietotājiem, gan par nomāto līniju pakalpojumu sniegšanu vairumtirdzniecībā.

- atsaistītas piekļuves pakalpojumu sniegšana:
1 komersants.

15.tabula: Komersanti, kuriem jāsniedz dati par atsaistītas piekļuves pakalpojumu sniegšanu

	Komersants	Ieņēmumi (LVL)	Tirgus daļa
SIA	Lattelecom		

- interneta piekļuves pakalpojumu sniegšana, izņemot balss telefonijas pakalpojumus:
Komisija vēl nav pieprasījusi informāciju par interneta piekļuves pakalpojuma nodrošināšanu mazumtirdzniecībā.
- Latvijas Republikas teritorijā sniegtie viesabonēšanas pakalpojumi:
Līdz ar Eiropas Parlamenta un Padomes 2007.gada 27.jūnija regulas Nr.717/2007 par viesabonēšanu publiskajos mobilo telefonsakaru tīklos Kopienā un grozījumiem Direktīvā 2002/21/EK stāšanās spēkā 2007.gada 30.jūnijā, Komisija ar tirgus analīzi saistīto pasākumu ietvaros vairs neplāno apkopot datus par starptautiskās viesabonēšanas pakalpojumiem.
- radio vai televīzijas programmu izplatīšanas pakalpojumu:
Sakarā ar tirgus Nr. 18 vēlo analīzi Komisija vēl nav pieprasījusi informāciju par radio vai televīzijas programmu izplatīšanas pakalpojumiem
- platjoslas piekļuves vairumtirdzniecībā:
5 komersanti.

16.tabula: Komersanti, kuriem jāsniedz dati par platjoslas piekļuvi vairumtirdzniecībā

	Komersants	Ieņēmumi (LVL)	Tirgus daļa
SIA	VERSIJA		
SIA	Baltcom IP		
SIA	Lattelecom		
SIA	Datagrupa.lv		
SIA	TALK POINT		

- piekļuves un izsaukumu veikšanas pakalpojumu sniegšana publiskajā mobilajā telefonu tīklā:
2 komersanti.

17.tabula: Komersanti, kuriem jāsniedz dati par piekļuves un izsaukumu veikšanas pakalpojumu sniegšanu publiskajā mobilajā telefonu tīklā

	Komersants	Ieņēmumi (LVL)	Tirgus daļa
SIA	Latvijas Mobilais Telefons SIA		
SIA	BITE Latvija		

- starpsavienojuma pakalpojums mobilajā elektronisko sakaru tīklā:
4 komersanti.

18.tabula: Komersanti, kuriem jāsniedz dati par starpsavienojumu pakalpojumiem mobilajā elektronisko sakaru tīklā

	Komersants	Ieņēmumi (LVL)	Tirgus daļa
SIA	Tele2		
SIA	Latvijas Mobilais Telefons SIA		
SIA	BITE Latvija		
AS	Telekom Baltija		

- starpsavienojums fiksētajā elektronisko sakaru tīklā:
Savienojumu uzsākšana
4 komersanti.

19.tabula: Komersanti, kuriem jāsniedz dati par starpsavienojumu pakalpojumiem fiksētajā elektronisko sakaru tīklā, savienojumu uzsākšana

	Komersants	Ieņēmumi (LVL)	Tirgus daļa
SIA	Lattelecom		
SIA	IT Group		
AS	LATVENERGO		
SIA	TELENET		

- starpsavienojums fiksētajā elektronisko sakaru tīklā:
savienojumu pabeigšana. Saskaņā ar Noteikumu 5., 6., 7., 8. punktu Komisija, nosūtīja 2. pielikuma veidlapas 16 komersantiem. Sakarā ar īpašo situāciju 9. tirgū (ņemot vērā tirgus definīciju, ka katrs elektronisko sakaru tīkls ir savs individuāls tirgus, visi komersanti, kas sniedz savienojumu pabeigšanas

pakalpojumus elektronisko sakaru tīklā ir komersanti ar būtisku ietekmi tirgū), Komisija papildu pieprasīja arī datus no komersantiem, kuri sāka sniegt savienojumu pabeigšanas pakalpojumus 2007. gadā, vai no komersantiem, kuriem ir vismaz viens starpsavienojuma līgums un kuri nodrošina balss telefonijas piekļuves pakalpojumus galalietotājiem fiksētajā elektronisko sakaru tīklā, pavisam 22 komersantiem.

20.tabula: Komersanti, kuriem jāsniedz dati par starpsavienojumu pakalpojumiem fiksētajā elektronisko sakaru tīklā; savienojumu pabeigšana

	Komersants	Ieņēmumi (LVL)	Tirgus daļa
SIA	Lattelecom		
AS	Telekom Baltija		
SIA	CSC TELECOM		
AS	LATVENERGO		
VAS	Latvijas Dzelzceļš		
SIA	TELEKOMUNIKĀCIJU GRUPA		
SIA	TELENETS		
SIA	AUGSTCELTNE		
SIA	Datagrupa.lv		
SIA	UNISTARS		
SIA	FINORS TELEKOM		
SIA	DIRECT		
SIA	D-COM		
SIA	LATTELENET		
SIA	MASTER TELECOM		
SIA	OPTRON	BIT	
SIA	BALTKOM TV SIA	BIT	
SIA	SIGIS	BIT	
SIA	TELE2 TELECOM	BIT	
SIA	TELENET		
SIA	Interneta Pasaule		
SIA	HIG Serviss Baltija		

- starpsavienojuma pakalpojums fiksētajā elektronisko sakaru tīklā, tranzīts:
4 komersanti.

21.tabula: Komersanti, kuriem jāsniedz dati par starpsavienojumu pakalpojumiem fiksētajā elektronisko sakaru tīklā; tranzīts

	Komersants	Ieņēmumi (LVL)	Tirgus daļa
SIA	Lattelecom		
AS	Telekom Baltija		
SIA	IT Group		
SIA	CSC TELECOM		

Otrais posms:

Saskaņā ar Noteikumu 5. punktu Komisija, izvērtējot informāciju, kuru komersanti ir iesnieguši, noteica tos komersantus, kuru attiecīgā sniegtā elektronisko sakaru pakalpojuma kopējais īpatsvars ir ne vairāk kā 95% dilstošā secībā no attiecīgā elektronisko sakaru pakalpojuma sniegšanas kopējiem ieņēmumiem, kuriem līdz 2008. gada 8., 15. oktobrim vai 17. oktobrim (tikai interneta piekļuves pakalpojumu sniedzējiem) jāsniedz Komisijai tiem nosūtītās Noteikumu 2. pielikuma veidlapas (saskaņā ar to sniegtajiem pakalpojumiem):

- balss telefonijas pakalpojumu sniegšana mobilajā elektronisko sakaru tīklā, piekļuves nodrošināšana galalietotājiem:
4 komersanti.

22.tabula : Komersanti, kuriem jāsniedz dati par balss telefonijas pakalpojuma sniegšanu mobilajā elektronisko sakaru tīklā; piekļuves nodrošināšana galalietotājiem

	Komersants	Ieņēmumi (LVL)	Tirgus daļa
SIA	Latvijas Mobilais Telefons SIA		
SIA	Tele2		
SIA	Bite Latvija		
AS	Telekom Baltija		

- balss telefonijas pakalpojumu sniegšana mobilajā elektronisko sakaru tīklā, iekšzemes izsaukumi:
4 komersanti.

23.tabula : Komersanti, kuriem jāsniedz dati par balss telefonijas pakalpojuma sniegšanu mobilajā elektronisko sakaru tīklā; iekšzemes izsaukumi

	Komersants	Ieņēmumi (LVL)	Tirgus daļa
SIA	Latvijas Mobilais Telefons SIA		
SIA	Tele2		
SIA	Zetcom		
SIA	Bite Latvija		

- balss telefonijas pakalpojumu sniegšana mobilajā elektronisko sakaru tīklā, starptautiskie izsaukumi :
4 komersanti.

24.tabula : Komersanti, kuriem jāsniedz dati par balss telefonijas pakalpojuma sniegšanu mobilajā elektronisko sakaru tīklā; starptautiskie izsaukumi

	Komersants	Ieņēmumi (LVL)	Tirgus daļa
SIA	Latvijas Mobilais Telefons SIA		
SIA	Tele2		
SIA	Bite Latvija		
SIA	Zetcom		

- balss telefonijas pakalpojumu sniegšana fiksētajā elektronisko sakaru tīklā, piekļuves nodrošināšana galalietotājiem:
4 komersanti.

25.tabula : Komersanti, kuriem jāsniedz dati par bals telefonijas pakalpojumu sniegšanu fiksētajā elektronisko sakaru tīklā; piekļuves nodrošināšana galalietotājiem

	Komersants	Ieņēmumi (LVL)	Tirgus daļa
SIA	Lattelecom		
AS	Telekom Baltija		
SIA	BALTKOM TV SIA		
SIA	IME PLUS		

- bals telefonijas pakalpojumu sniegšana fiksētajā elektronisko sakaru tīklā, iekšzemes izsaukumi:
6 komersanti.

26.tabula : Komersanti, kuriem jāsniedz dati par bals telefonijas pakalpojumu sniegšanu fiksētajā elektronisko sakaru tīklā; iekšzemes izsaukumi

	Komersants	Ieņēmumi (LVL)	Tirgus daļa
SIA	Lattelecom		
AS	LATVENERGO		
SIA	BALTKOM TV SIA		
SIA	CSC TELECOM		
AS	Telekom Baltija		
SIA	MWTV		

- bals telefonijas pakalpojumu sniegšana fiksētajā elektronisko sakaru tīklā starptautiskie izsaukumi:
14 komersanti.

27.tabula : Komersanti, kuriem jāsniedz dati par bals telefonijas pakalpojumu sniegšanu fiksētajā elektronisko sakaru tīklā; starptautiskie izsaukumi

	Komersants	Ieņēmumi (LVL)	Tirgus daļa
SIA	Lattelecom		
SIA	MASTER TELECOM		
SIA	Telekomunikāciju grupa		
AS	Telekom Baltija		
SIA	Telefant		
SIA	CSC TELECOM		
SIA	BALTKOM TV SIA		
SIA	TELE2 TELECOM		
SIA	TELENETS		
SIA	SIGIS		
SIA	Finors Telekom		
SIA	MWTV		
SIA	LATTELENET		
SIA	Datagrupa.lv		

- nomāto līniju pakalpojumu sniegšana galalietotājiem:
5 komersanti.

28.tabula: Komersanti, kuriem jāsniedz dati par nomāto līnijāu pakalpojumu sniegšanu galalietotājiem

	Komersants	Ieņēmumi (LVL)	Tirgus daļa
SIA	Lattelecom	[Redacted]	[Redacted]
SIA	EQUANT LATVIA Ltd		
SIA	VELS		
SIA	CITYNET		
SIA	TELIA LATVIJA		

Viens komersants (SIA „EQUANT LAVIA ltd”) 1. pielikumā nenorādīja vai tas sniedz nomātas līnijas pakalpojumus vairumtirdzniecībā vai mazumtirdzniecībā. No SIA „EQUANT LAVIA ltd” tāpēc tika pieprasīti dati gan par nomāto līniju pakalpojumu sniegšanu galalietotājiem gan par nomāto līniju pakalpojumu sniegšanu vairumtirdzniecībā.

- nomāto līniju pakalpojumu sniegšana vairumtirdzniecībā: 8 komersanti.

29.tabula: Komersanti, kuriem jāsniedz dati par nomāto līniju pakalpojumu sniegšanu vairumtirdzniecībā

	Komersants	Ieņēmumi (LVL)	Tirgus daļa
AS	LATVENERGO	[Redacted]	[Redacted]
VAS	Latvijas Valsts radio un televīzijas centrs		
SIA	OPTRON		
SIA	Lattelecom		
SIA	Baltcom Fiber		
VAS	Latvijas Dzelzceļš		
SIA	Radio Telecommunication Network		
SIA	EQUANT LATVIA Ltd		

Viens komersants (SIA „EQUANT LAVIA ltd”) 1. pielikumā nenorādīja vai tas sniedz nomātas līnijas vairumtirdzniecībā vai mazumtirdzniecībā. No SIA „EQUANT LAVIA ltd” tāpēc tika pieprasīti dati gan par nomāto līniju pakalpojumu sniegšanu galalietotājiem gan par nomāto līniju pakalpojumu sniegšanu vairumtirdzniecībā.

- atsaistītas piekļuves abonentlīnijām pakalpojumu sniegšana: 2 komersanti.

30.tabula: Komersanti, kuriem jāsniedz dati par atsaistītas piekļuves abonentlīnijām

	Komersants	Ieņēmumi (LVL)	Tirgus daļa
SIA	FASTNETS	[Redacted]	[Redacted]
SIA	Lattelecom		

- interneta piekļuves pakalpojumu sniegšana, izņemot balss telefonijas pakalpojumus:
96 komersanti.

31.tabula: Komersanti, kuriem jāsniedz dati par interneta piekļuves pakalpojumu sniegšanu, izņemot balss telefonijas pakalpojumus

	Komersants	Ieņēmumi (LVL)	Tirgus daļa
SIA	Lattelecom		
SIA	TELECENTRS		
SIA	TELIA LATVIJA		
SIA	LATNET Serviss		
SIA	Balticom		
AS	Telekom Baltija		
SIA	MĪTS LV		
SIA	Interneta Pasaule		
SIA	IZZI		
SIA	DAUTKOM TV		
SIA	IZZI COM		
SIA	BALTKOM TV SIA		
SIA	PRONETS		
SIA	Bite Latvija		
SIA	MFL Serviss		
SIA	OPTILINE		
SIA	LIVAS NET		
SIA	BALTINET DATA		
AS	LATVENERGO		
SIA	TELENET		
SIA	OSTKOM		
SIA	MPE NETS		
SIA	Kopideja		
SIA	Lattelecom Technology		
LU aģentūra	LATVIJAS UNIVERSITĀTES MATEMĀTIKAS UN INFORMĀTIKAS INSTITŪTS		
SIA	Elektrons & K		
SIA	PROMEDIA		
SIA	BAS GRUPA		
SIA	TEKALATS		
SIA	Infonet sistēmas		
SIA	TERABITS		
SIA	CITYNET		
SIA	MICROLINES		
SIA	SkaTVis		
SIA	FASTNETS		
SIA	DATU TEHNOLOĢIJU GRUPA		
SIA	NEOLAINS		
SIA	VIS IT		
SIA	MIKRONET		
SIA	TECHNONET		
SIA	Media Centrs "Kurzeme"		
SIA	JUCOM		

SIA	DT KOMUNIKĀCIJAS
SIA	ALDEMS
SIA	UNISAT
SIA	Baltijas telekomunikāciju tīkli
SIA	UNINET
SIA	NEONETS
SIA	4 NETS
SIA	UNISTARS
SIA	JŪLIJA O
SIA	DATORI UN DATORTĪKLI
SIA	LAIN NET
SIA	SL.NET
SIA	ELIDARS
SIA	Studio 7 PRO
SIA	GP SYSTEMS
SIA	GLOBAL DVA
SIA	Datagrupa.lv
SIA	MWTV
SIA	A TECHNOLOGIES
SIA	LV DATS
SIA	JUNIK
SIA	GROTEKS
SIA	ILVA Ltd
SIA	MAKSINETS
SIA	SV NETS
SIA	LATVIJAS DATORU TĪKLI
SIA	IZZI Ultracom
SIA	SALASPILS DATORU TĪKLI UN INFORMATĪVĀS TEHNOLOĢIJAS
SIA	NITE DATORU SISTĒMAS
SIA	AIRCOM
SIA	ZEDNET
SIA	KENGANETS
SIA	Kurzemes datorcentrs
SIA	LANCOM
SIA	PROMAKS
SIA	ITrisinājumi.lv
SIA	SABINA-S
SIA	EVALS
SIA	DEMVAR
SIA	Boldnet
SIA	QWERTY
SIA	RSS LTD.
SIA	PC ABC
SIA	MULTITONE BALT
SIA	OPTRON
SIA	M-Stils
SIA	PROLAIN
SIA	Kurzemes IT
SIA	MICRONET
SIA	Komerccentrs DATI grupa
SIA	ALFA LINKS

SIA	Šilale	
SIA	EIKATIK	
SIA	DATORCENTRS	

- radio vai televīzijas programmu izplatīšanas pakalpojumi vairumtirdzniecībā: 5 komersanti

32.tabula: Komersanti, kuriem jāsniedz dati par radio vai televīzijas programmu izplatīšanas pakalpojumiem vairumtirdzniecībā

	Komersants	Ieņēmumi (LVL)	Tirgus daļa
VAS	Latvijas Valsts radio un televīzijas centrs		
SIA	Valkas Elektrons		
SIA	KTV Universs		
SIA	KTV TELEANSS		
SIA	ZS Lagzdiņas		
SIA	DOBELES TELESAT		

Pieci komersanti (SIA „Valkas Elektrons”, SIA „KTV Universs”, SIA „KTV Teleanss”, SIA „ZS Lagzdiņas” un „SIA „DOBELES TELESAT”) 1. pielikumā nenorādīja vai tie sniedz radio vai televīzijas programmu izplatīšanas pakalpojumus vairumtirdzniecībā vai mazumtirdzniecībā. No šiem pieciem komersantiem tāpēc tika pieprasīti dati gan pakalpojumu sniegšanu galalietotājiem gan par pakalpojumu sniegšanu vairumtirdzniecībā.

- radio vai televīzijas programmu izplatīšanas pakalpojumi mazumtirdzniecībā: 21 komersanti

33.tabula: Komersanti, kuriem jāsniedz dati par radio vai televīzijas programmu izplatīšanas pakalpojumiem mazumtirdzniecībā

	Komersants	Ieņēmumi (LVL)	Tirgus daļa
SIA	BALTKOM TV SIA		
SIA	IZZI		
SIA	DAUTKOM TV		
SIA	TELEVIDEOTĪKLS		
SIA	FAO		
SIA	OSTKOM		
SIA	LIVAS KTV		
SIA	Elektrons & K		
SIA	SkaTVis		
SIA	ELEKTRONS S		
SIA	Radošā apvienība "MODĒMS"		
SIA	ARDI		
SIA	RĪGAS RADIOTRANSLĀCIJA		
SIA	L.A.T.		
SIA	Lattelecom		
SIA	Elektrons		
SIA	KTV Universs	-	-
SIA	Valkas Elektrons	-	-
SIA	KTV TELEANSS	-	-

SIA	ZS Lagzdiņas	-	-
SIA	DOBELES TELESAT	-	-

Pieci komersanti (SIA „Valkas Elektrons”, SIA „KTV Universs”, SIA „KTV Teleanss”, SIA „ZS Lagzdiņas” un „SIA „DOBELES TELESAT”) 1. pielikumā nenorādīja vai tie sniedz radio vai televīzijas programmu izplatīšanas pakalpojumus vairumtirdzniecībā vai mazumtirdzniecībā. No šiem pieciem komersantiem tāpēc tika pieprasīti dati gan pakalpojumu sniegšanu galalietotājiem gan par pakalpojumu sniegšanu vairumtirdzniecībā.

- platjoslas piekļuve vairumtirdzniecībā:
5 komersanti.

34.tabula: Komersanti, kuriem jāsniedz dati par platjoslas piekļuvi vairumtirdzniecībā

	Komersants	Ieņēmumi (LVL)	Tirgus daļa
SIA	VERSIJA		
SIA	Baltcom IP		
SIA	Lattelecom		
SIA	Datagrupa.lv		
SIA	IZZI COM		

- piekļuves un izsaukumu veikšanas pakalpojumu sniegšana publiskajā mobilajā telefona tīklā:
2 komersanti.

35.tabula: Komersanti, kuriem jāsniedz dati par piekļuvi un izsaukumu veikšanas pakalpojumu sniegšanu publiskajā mobilajā telefonu tīklā

	Komersants	Ieņēmumi (LVL)	Tirgus daļa
SIA	Latvijas Mobilais Telefons SIA		
SIA	Bite Latvija		

- starpsavienojuma pakalpojums mobilajā elektronisko sakaru tīklā:
4 komersanti.

36.tabula: Komersanti, kuriem jāsniedz dati par starpsavienojumu pakalpojumiem mobilajā elektronisko sakaru tīklā

	Komersants	Ieņēmumi (LVL)	Tirgus daļa
SIA	Tele2		
SIA	Latvijas Mobilais Telefons SIA		
SIA	Bite Latvija		
AS	Telekom Baltija		

- starpsavienojuma pakalpojums fiksētajā elektronisko sakaru tīklā, savienojumu uzsākšana:
5 komersanti.

37.tabula: Komersanti, kuriem jāsniedz dati par starpsavienojumu pakalpojumiem fiksētajā elektronisko sakaru tīklā, savienojumu uzsākšana

	Komersants	Ieņēmumi (LVL)	Tirgus daļa
SIA	LATTELENET		
SIA	Lattelecom		
SIA	CSC TELECOM		
SIA	IT Group		
AS	LATVENERGO		

Viens komersants (SIA „LATTELENET”) 1. pielikumā neuzrādīja, kādus starpsavienojumu pakalpojumus tas sniedz.

- starpsavienojums fiksētajā elektronisko sakaru tīklā : savienojumu pabeigšana. Saskaņā ar Noteikumu 5., 6., 7., 8. punktu Komisija, nosūtīja 2. pielikuma veidlapas 16 komersantiem. Sakarā ar īpašo situāciju 3. tirgū (ņemot vērā tirgus definīciju, ka katrs elektronisko sakaru tīkls ir savs individuāls tirgus, visi komersanti, kas sniedz savienojumu pabeigšanas pakalpojumus elektronisko sakaru tīklā ir komersanti ar būtisku ietekmi tirgū), Komisija papildu pieprasīja arī datus no komersantiem, kuri sāka sniegt savienojumu pabeigšanas pakalpojumus 2008. gadā, un no komersantiem, kuriem ir vismaz viens starpsavienojuma līgums un kuri nodrošina balss telefonijas pakalpojumu kopā ar piekļuves nodrošināšanu galalietotājiem fiksētajā elektronisko sakaru tīklā, pavisam 17 komersantiem.

38.tabula: Komersanti, kuriem jāsniedz dati par starpsavienojumu pakalpojumiem fiksētajā elektronisko sakaru tīklā; savienojumu pabeigšana

	Komersants	Ieņēmumi (LVL)	Tirgus daļa
SIA	Lattelecom		
SIA	LATTELENET		
AS	Telekom Baltija		
SIA	CSC TELECOM		
VAS	Latvijas Dzelzceļš		
SIA	Interneta Pasaule		
AS	LATVENERGO		
SIA	Telekomunikāciju grupa		
SIA	TELENETS		
SIA	Augstceltne		
SIA	Datagrupa.lv		
SIA	TELENET		
SIA	TELE2 TELECOM		
SIA	UNISTARS		
SIA	Finors Telekom		
SIA	Direct		
SIA	D-COM		

Viens komersants (SIA „LATTELENET”) 1. pielikumā nenorādīja, kādus starpsavienojumu pakalpojumus tas sniedz.

- Starpsavienojuma pakalpojums fiksētajā elektronisko sakaru tīklā: tranzīts
6 komersanti.

39.tabula: Komersanti, kuriem jāsniedz dati par starpsavienojumu pakalpojumiem fiksētajā elektronisko sakaru tīklā; tranzīts

	Komersants	Ieņēmumi (LVL)	Tirgus daļa
SIA	LATTELENET		
AS	Lattelecom		
SIA	CSC TELECOM		
SIA	IT Group		
AS	Telekom Baltija		
SIA	OPTRON		

Viens komersants (SIA „LATTELENET”) 1. pielikumā nenorādīja, kādus starpsavienojumu pakalpojumus tas sniedz.

4. Konkrētais tirgus

4.1. Jaunajā Ieteikumā minētais tirgus

Ziņojums sagatavots par šādu jaunajā Ieteikumā minēto tirgu:

vairumtirdzniecības piekļuve (fiziskai) tīkla infrastruktūrai (ieskaitot kopēju vai pilnībā atsaistīto piekļuvi) fiksētā vietā (turpmāk - tirgus 4)

Tirgus 4 ir viennozīmīgāk definēts nekā Eiropas Komisijas 2003. gada 11. februāra 2003/311/EK ieteikumā par konkrētajiem preču un pakalpojumu tirgiem elektronisko sakaru nozarē, kuros var būt nepieciešama *ex ante* (apsteidzoša) regulēšana saskaņā ar Direktīvu 2002/21/EK noteiktais 11.tirgus „atsaistīta piekļuve (tai skaitā daļēja piekļuve_ metāliskajām abonentlīnijām un to segmentiem, lai nodrošinātu platjoslas datu pārraides un balss pārraides pakalpojumus” (turpmāk – tirgus 11).

Tirgus 11 attiecās tikai uz atsaistītām piekļuvēm metāliskajām abonentlīnijām. Tirgus 4 turpretim ir kategoriski tehnoloģiski neitrāls.

4.2. Attiecīgie pakalpojumi

Saskaņā ar Komisijas 2005. gada 8. jūnija lēmumu Nr. 135 apstiprināto Noteikumu par atsaistītu piekļuvi abonentlīnijai 5.punktu abonentlīnija ir tāda abonentlīnija, kas ir izveidota izmantojot fizisku metāliska vītā pāra līniju, un tajā ietilpst:

- maģistrālais tīkls;
- publiskā fiksētā telefonu tīkla sadales skapis (turpmāk – skapis);
- sadales tīkls;
- publiskā fiksētā telefonu tīkla sadales kastīte (turpmāk – kastīte);
- publiskā fiksētā telefonu tīkla abonentlīnijas ievads vai abonentlīnijas iekštelpu instalācija (turpmāk abi kopā – ievads).

1. attēls: Abonentlīnijas vispārējā struktūra

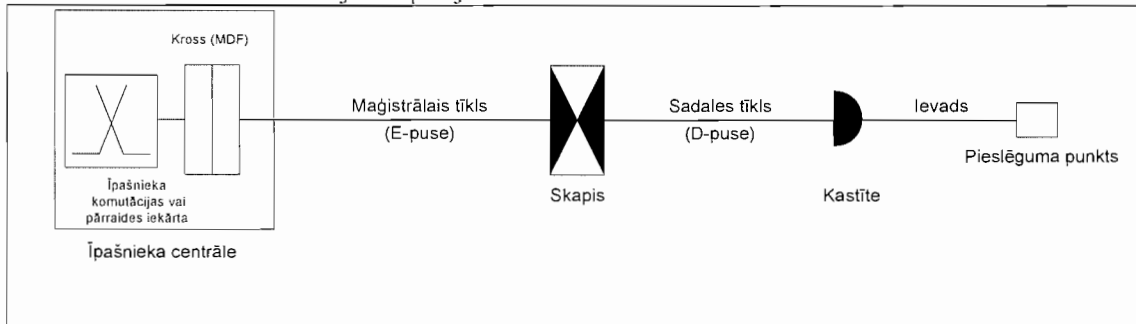

Ņemot vērā situāciju Latvijas Republikā, 4. tirgū ietilpst gan pilnīgi atsaistīta piekļuve abonentlīnijai, gan kopēja atsaistīta piekļuve abonentlīnijai.

Saskaņā ar Komisijas 2005. gada 8. jūnija lēmumu Nr. 135 apstiprināto Noteikumu par atsaistītu piekļuvi abonentlīnijai 7.punktā atsaistītai piekļuvei abonentlīnijām ir šādi veidi:

- pilnīga piekļuve abonentlīnijai izmantojot fizisko vai virtuālo fizisko izvietošanu;
- pilnīga piekļuve abonentlīnijai izmantojot attālo izvietošanu;
- pilnīga piekļuve abonentapakšlīnijai izmantojot fizisko vai virtuālo fizisko izvietošanu;
- pilnīga piekļuve abonentapakšlīnijai izmantojot attālo izvietošanu;
- kopēja piekļuve abonentlīnijai izmantojot fizisko vai virtuālo fizisko izvietošanu;
- kopēja piekļuve abonentlīnijai izmantojot attālo izvietošanu;
- cits piekļuves abonentlīnijām veids, ja par to savstarpēji vienojas pieteicējs un īpašnieks.

Saistībā ar atsaistītu piekļuvi abonentlīnijām izmantojamas šādas tehnoloģijas vai tehniskos risinājumus:

- balss frekvenču josla;
- asimetriskā ciparu abonentlīnija (ADSL);
- integrēto pakalpojumu cipartīkla galvenās plūsmas piekļuve (ISDN BRA);
- integrēto pakalpojumu cipartīkla primārās plūsmas piekļuve (ISDN PRA);
- ātrdarbīga (high speed) abonenta ciparlīnija (HDSL);
- cita tehnoloģija vai tehniskais risinājums, to norādot.

4.2.1 Pilnīga piekļuve abonentlīnijai izmantojot fizisko vai virtuālo fizisko izvietošanu

1. attēls: Piekļuve abonentlīnijai izmantojot fizisko vai virtuālo fizisko izvietošanu.

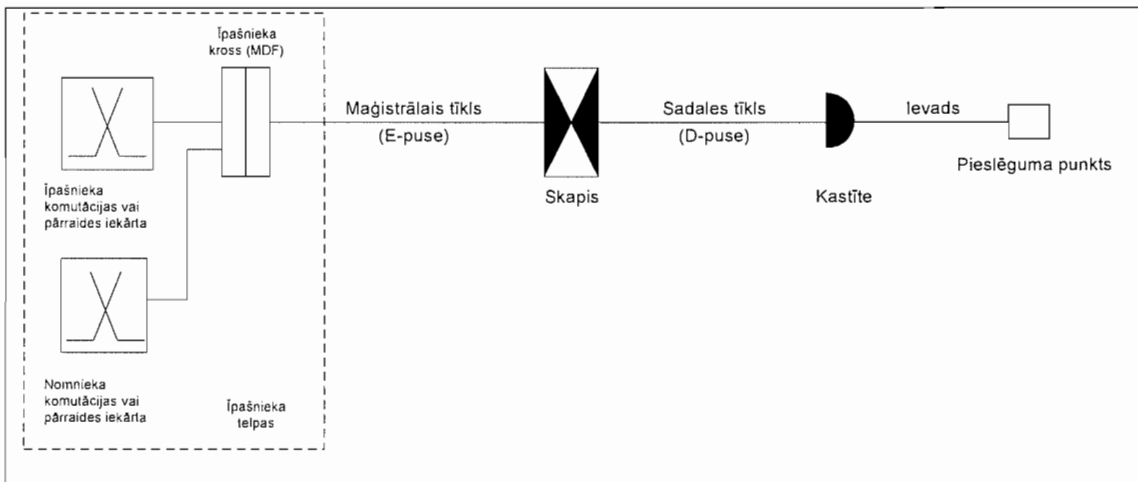

3.attēls: Pilnīga piekļuve abonentlīnijai izmantojot fizisko vai virtuālo fizisko izvietošanu.

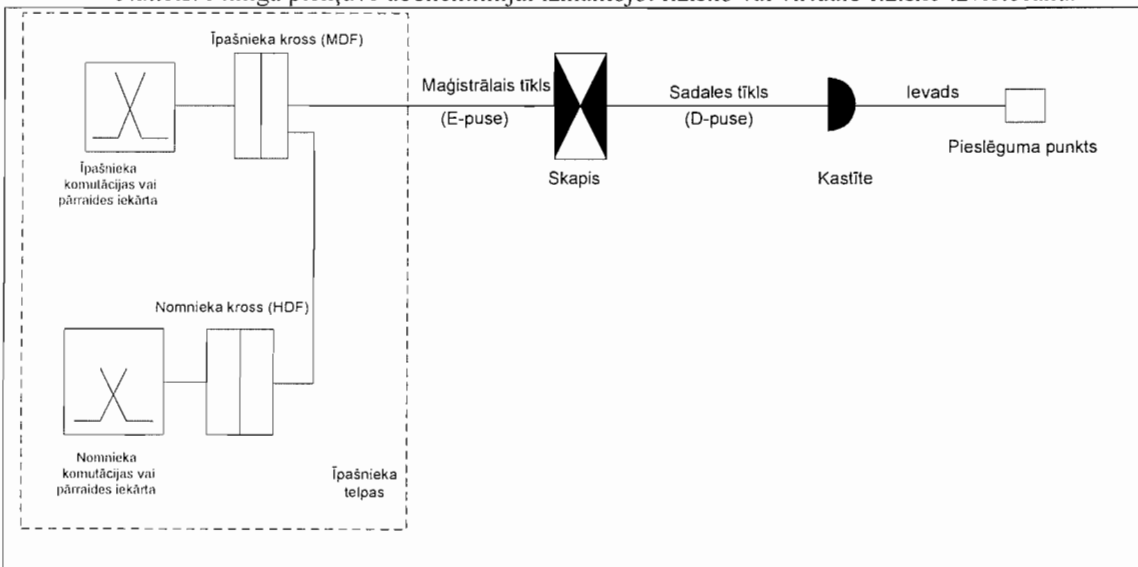

4.2.2 Pilnīga piekļuve abonentlīnijai izmantojot attālo izvietošanu

4. attēls. Pilnīga piekļuve abonentlīnijai izmantojot attālo izvietošanu.

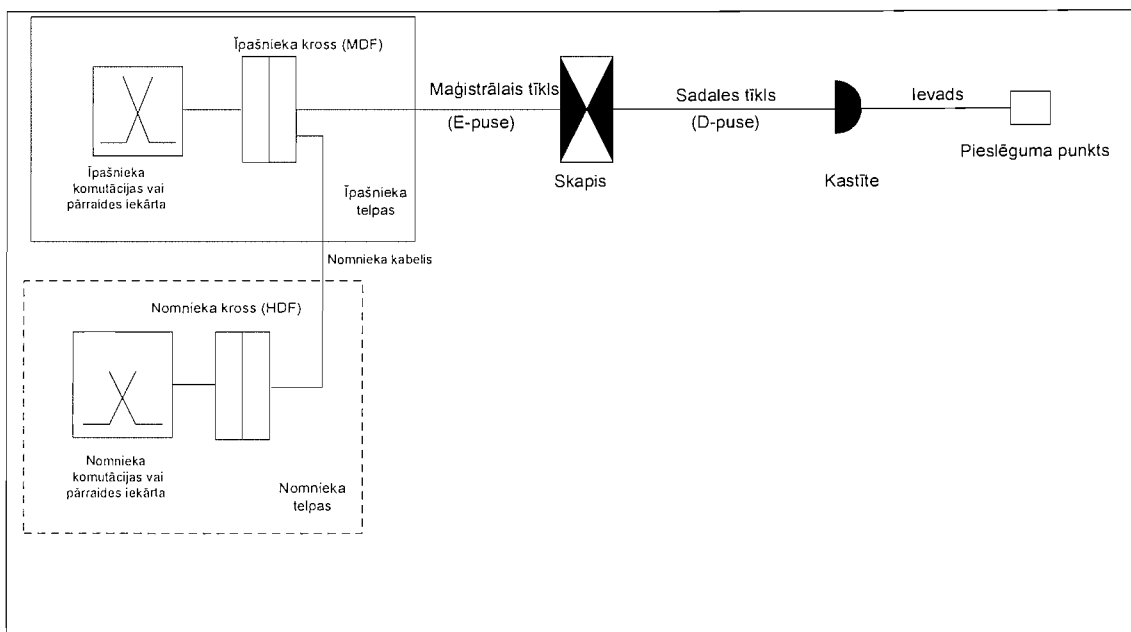

5. attēls. Pilnīga piekļuve abonentlīnijai izmantojot attālo izvietošanu.

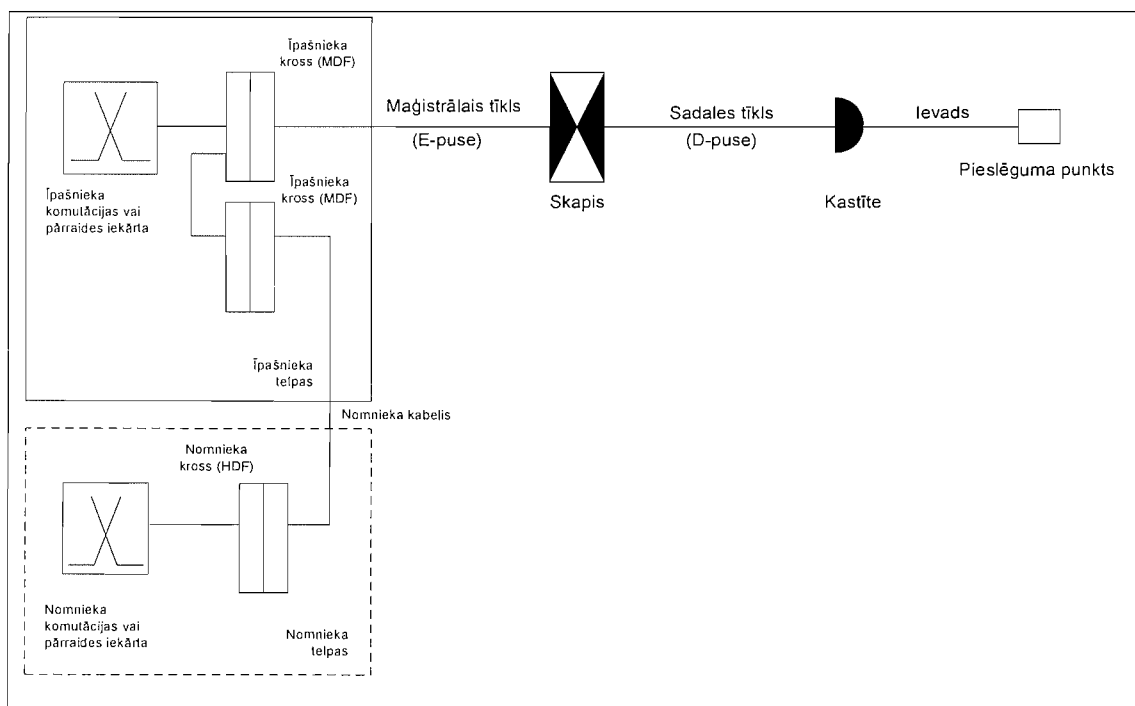

4.2.3 Pilnīga piekļuve abonentapakšlīnijai izmantojot fizisko vai virtuālo fizisko izvietošanu

6. attēls. Pilnīga piekļuve abonentapakšlīnijai izmantojot fizisko vai virtuālo fizisko izvietošanu.

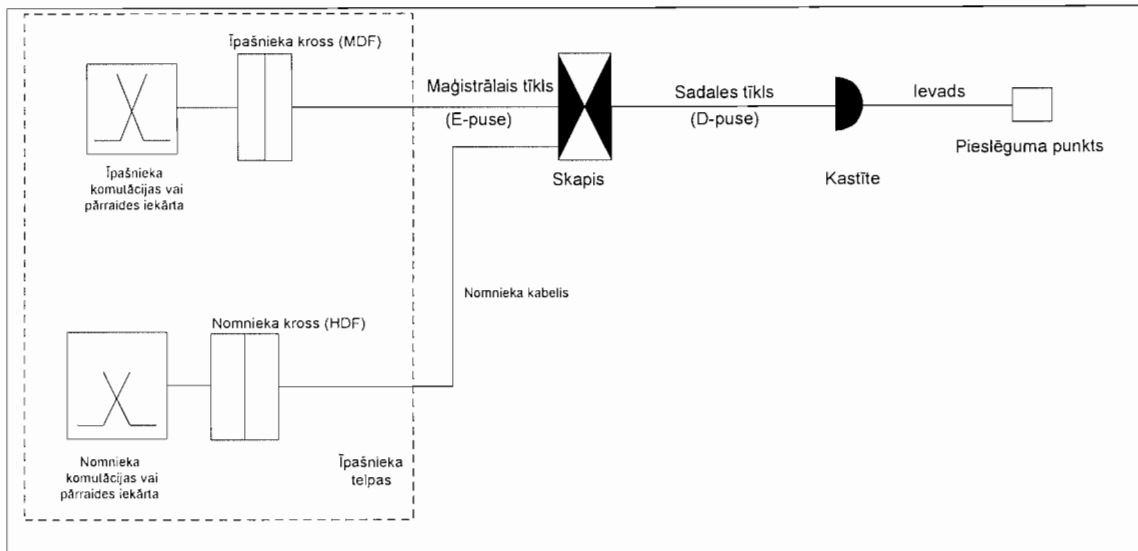

4.2.4 Pilnīga piekļuve abonentapakšlīnijai izmantojot attālo izvietošanu

7. attēls. Pilnīga piekļuve abonentapakšlīnijai izmantojot attālo izvietošanu.

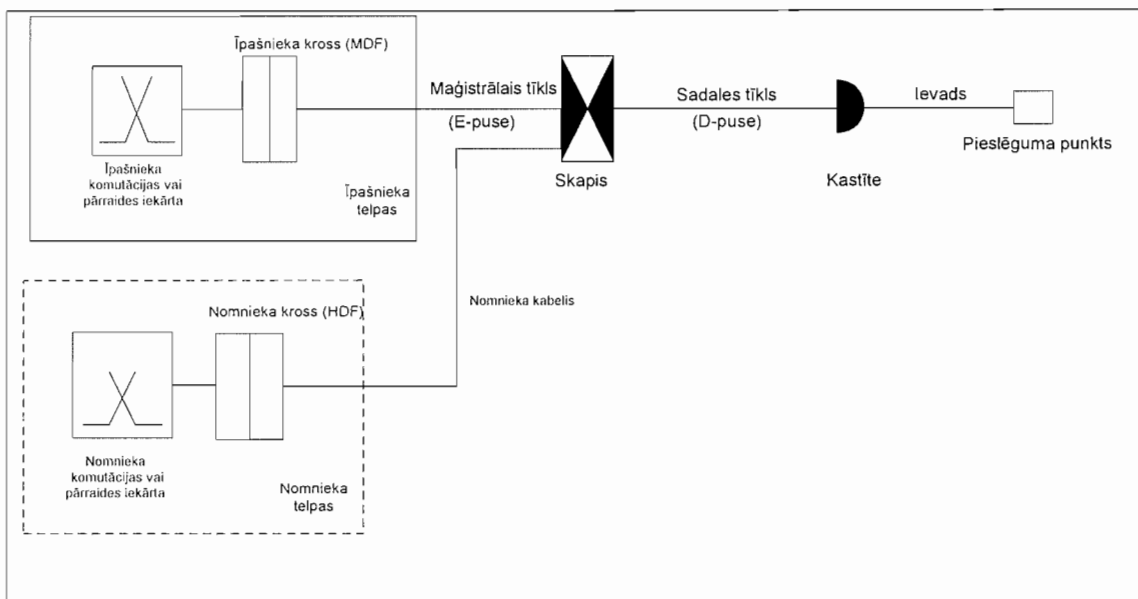

4.2.5 Kopēja piekļuve abonentlīnijai izmantojot fizisko vai virtuālo fizisko izvietošanu

8. attēls. Kopēja piekļuve abonentlīnijai izmantojot fizisko vai virtuālo fizisko izvietošanu.

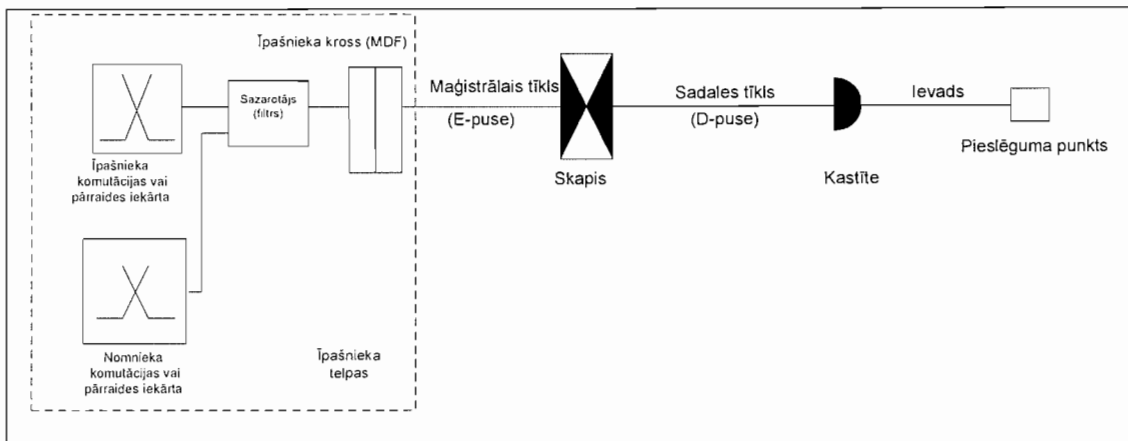

9. attēls. Kopēja piekļuve abonentlīnijai izmantojot fizisko vai virtuālo fizisko izvietošanu.

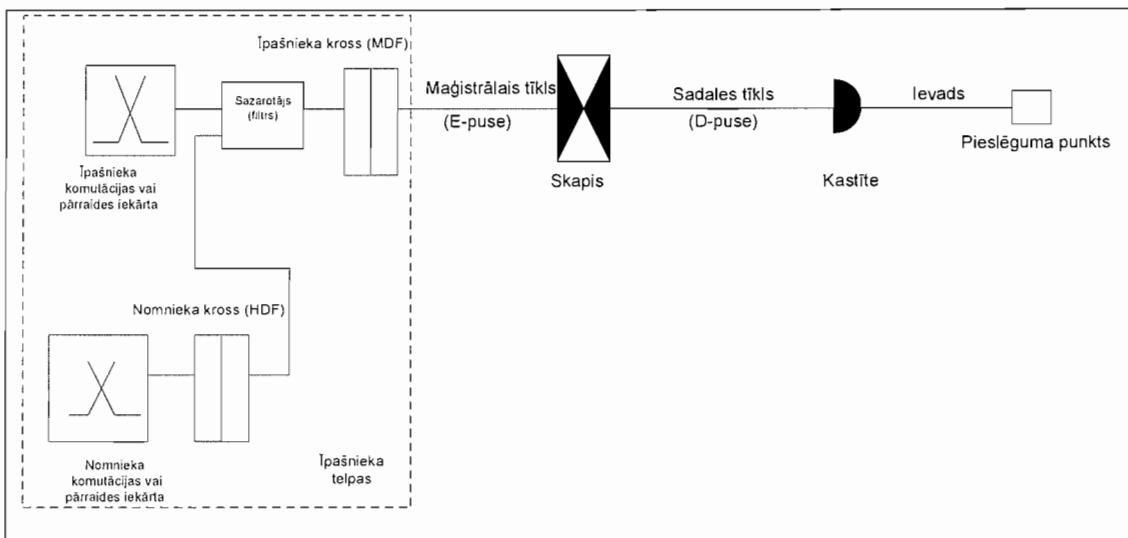

4.2.6 Kopēja piekļuve abonentlīnijai izmantojot attālo izvietojānu

10 attēls. Kopēja piekļuve abonentlīnijai izmantojot attālo izvietojānu.

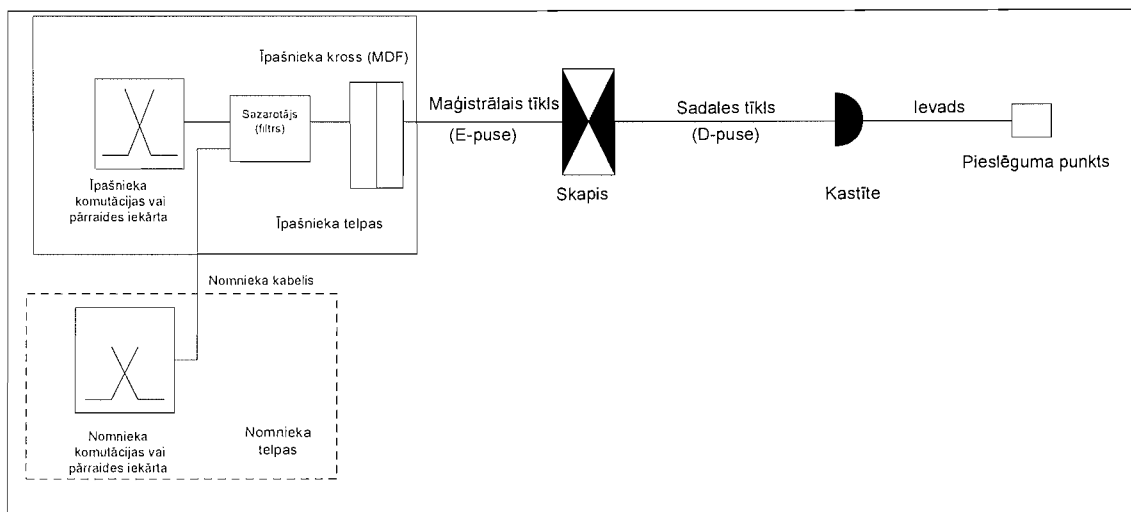

11. attēls. Kopēja piekļuve abonentlīnijai izmantojot attālo izvietojānu

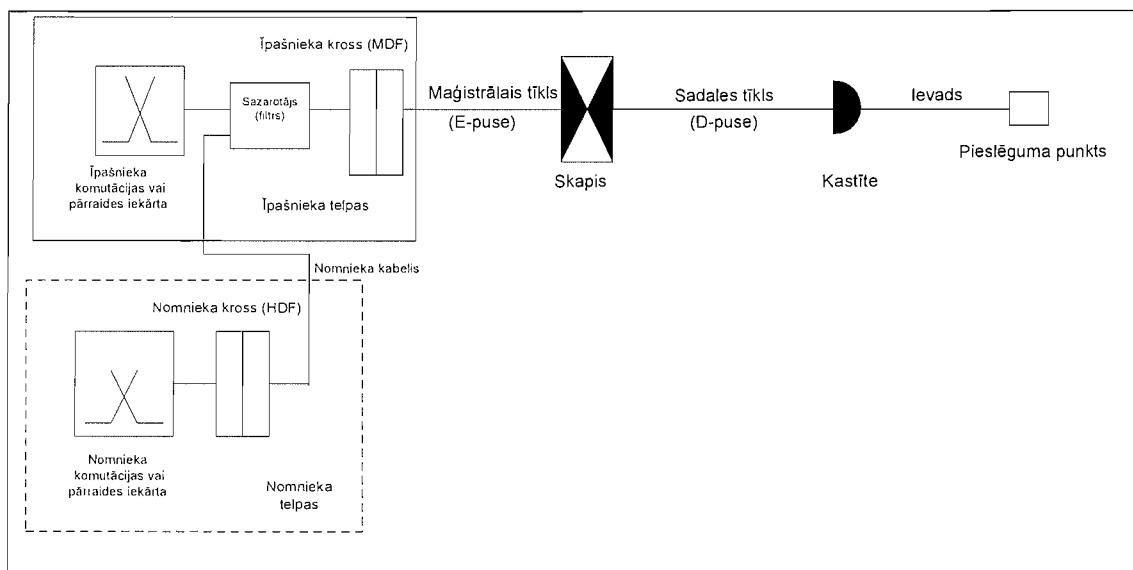

Citi piekļuves veidi vairumtirdzniecības (fiziskai) tīkla infrastruktūrai (fiksētā vietā) Latvijā netiek ne nodrošināti, ne piedāvāti.

4.3. Situācija tirgū

2007.gadā neviens komersants nenodrošināja atsaistītas piekļuves abonentlīnijām pakalpojumus, lai gan SIA „Lattelecom” piedāvā atsaistītu piekļuvi abonentlīnijai pakalpojumu (skat. punktu. 4.4.).

Tādejādi, Komisija konstatē, ka atsaistītas piekļuves abonentlīnijām pakalpojumu tirgus Latvijas Republikā joprojām nepastāv.

4.4. Tirgus dalībnieki

2007.gada 31. janvārī lēmumā Nr.23 „Par sabiedrības ar ierobežotu atbildību „Lattelecom” būtisku ietekmi atsaistītas piekļuves (tai skaitā daļējas piekļuves) metāliskajām abonentlīnijām un to segmentiem, lai nodrošinātu platjoslas datu pārraides un balss pārraides pakalpojumus Latvijas Republikas teritorijā, tirgū” (turpmāk - lēmums Nr. 23) Komisija nolēma, noteikt SIA „Lattelecom” piekļuves saistību nodrošināt elektronisko sakaru komersantiem piekļuvi elektronisko sakaru tīklam vai ar to saistītiem elementiem, ieskaitot atsaistītu piekļuvi abonentlīnijai saskaņā ar Komisijas apstiprinātajiem noteikumiem par tehniskām prasībām atsaistītajai piekļuvei paredzētajai abonentlīnijai un kārtību, kādā notiek atsaistīta piekļuve abonentlīnijai.

4.4.1 SIA „Lattelecom” pakalpojumi

2007.gadā SIA „Lattelecom” publicēja „SIA Lattelecom Atsaistītas piekļuves abonentlīnijām vairumtirdzniecības pamatpiedāvājumu” (turpmāk - Pamatpiedāvājums).

SIA „Lattelecom” Pamatpiedāvājumā nodrošina atsaistītu piekļuvi abonentlīnijām, sniedzot šādus atsaistītas piekļuves abonentlīnijām pakalpojumus:

- vara kabeļa pāra noma;
- augstfrekvences joslas noma;
- savienošanas kabeļa noma;
- iekārtu izvietošana atsaistītai piekļuvei abonentlīnijai.

4.4.2 SIA „Lattelecom” tarifi

SIA „Lattelecom” Pamatpiedāvājumā piedāvā šādus tarifus:

1) Vara kabeļa pāra noma

	Tarifs bez PVN
Maksa par tehnisko iespēju novērtēšanu, Ls par pāri	27,08
Ierīkošanas maksa par <i>Vara kabeļa pāra nomu</i> , Ls par pāri	7,78
Abonēšanas maksa par <i>Vara kabeļa pāra nomas</i> nodrošināšanu, Ls par pāri mēnesī	5,86

2) Augstfrekvences joslas noma

	Tarifs bez PVN
Maksa par tehnisko iespēju novērtēšanu, Ls par pāri	27,08
Sazarotāju (filtru) bloka ierīkošana <i>Lattelecom</i> krosa, Ls par bloku	640
Ierīkošanas maksa <i>Augstfrekvences joslas nomu</i> , Ls par pāri	7,78
Sazarotāju (filtru) bloka abonēšana <i>Lattelecom</i> krosa, Ls par bloku mēnesī	13,87
Abonēšanas maksa par <i>Augstfrekvences joslas nomas</i> nodrošināšanu, Ls par pāri mēnesī	2,93

3) Savienošanas kabeļa noma

	Tarifs bez PVN
Maksa par tehnisko iespēju novērtēšanu, Ls par savienošanas kabeli: <ul style="list-style-type: none"> Savienošanas kabelis tiek pieprasīts starp <i>Lattelecom</i> krosu vai sadales skapi un cita Operatora iekārtam <i>Lattelecom</i> telpas Savienošanas kabelis tiek pieprasīts starp <i>Lattelecom</i> krosu vai sadales skapi un cita Operatora iekārtam ārpus <i>Lattelecom</i> telpām 	Netiek aprēķināta 27,08
Savienošanas kabeļa ierīkošanas maksa, Ls par kabeli	Cena tiek noteikta, pusēm vienojoties
Savienošanas kabeļa nomas maksa, Ls par kabeli mēnesī	Cena tiek noteikta, pusēm vienojoties

4) Iekārtu izvietošana atsaistītai piekļuvei abonentlīnijai

	Tarifs bez PVN
Maksa par tehnisko iespēju novērtēšanu, Ls	93,50
Ierīkošanas maksa, Ls	līgumcena
Nomas maksa	Cenas ir atkarīgas no <ul style="list-style-type: none"> Līdzstrāvas elektrobarošanas skapja pamatnes laukuma, rezervētu elektrobarošanas gaisa kondicionēšanu izmantošanas

4.4.3 Noslēgtie atsaistītas piekļuves abonentlīnijām līgumi

Līdz 2008 gada beigām, viens komersants, [REDACTED]”, noslēdza līgumu ar SIA „Lattelecom” par atsaistītas piekļuves abonentlīnijām pakalpojumiem, [REDACTED]

Ar vēl vienu komersantu tika veiktas sarunas par atsaistītas piekļuves abonentlīnijām līgumu noslēgšanu, bet līgums vēl nav noslēgts.

5. Nacionālā konsultācija

Šī ziņojuma publicējamā versija pēc apstiprināšanas publicēta Komisijas tīmekļa vietnē, paredzot termiņu priekšlikumu un komentāru sniegšanai. Atbilstošs paziņojums par konsultāciju uzsākšanu publicēts laikrakstā „Latvijas Vēstnesis”.

6. Konkurences padomes viedoklis

Šis ziņojums nosūtīts Konkurences padomei priekšlikumu un komentāru sniegšanai. Pēc tā saņemšanas, ziņojums tiks papildināts ar Konkurences padomes viedokli.

7. Tirgus definēšana

7.1. Apskatāmā pakalpojuma novērtējums

Lai definētu un nodalītu konkrētos atsaistītas piekļuves abonentlīnijām tirgus, jāapskata šādi jautājumi:

7.1.1. Kādas tehnoloģijas ir iekļautas tirgū?

Fiziska metāliska vītā pāra līnija nav vienīgais tehniskais risinājums, lai piedāvātu galalietotājiem piekļuves pakalpojumus. Pastāv iespēja tos nodrošināt izmantojot arī vismaz šādas tehnoloģijas:

- bezvadu risinājumus;
- elektroniskie sakari pa elektriskajām līnijām (*power line communication*) (turpmāk – PLC) risinājumus;
- optisko kabeļu risinājumus;
- kabeļtelevīzijas tīkla risinājumus.

Tā kā konkrētā tirgus 4 preces vai pakalpojuma tirgus definīcija ir tehnoloģiski neitrāla, nepieciešams analizēt, vai citas piekļuves tehnoloģijas var aizvietot atsaistītu piekļuvi metāliskajai abonentlīnijai.

a) Bezvadu risinājumi

Pieprasījuma puses aizvietojamības novērtējums:

Bezvadu risinājumi ir alternatīvs piekļuves veids. Tie var nodrošināt līdzvērtīgas kvalitātes un ātruma pakalpojumus tradicionālās fiksētās piekļuves risinājumiem. Papildus, bezvadu piekļuvi var izmantot, lai nodrošinātu piekļuves pakalpojumus arī reģionos, kur nepastāv fiksētā vadu tīkla infrastruktūra.

Tomēr, jāņem vērā, ka bezvadu risinājumiem pastāv stingri nodrošināšanas ierobežojumi, kas saistīti ar elektromagnētisko saderību, kā arī radiopārraide ir atkarīga no laika apstākļiem un dažādiem citiem blakus apstākļiem, kas parasti ietekmē pārraides kvalitāti. Līdz ar to bezvadu risinājumi kā piekļuves risinājumi, ir vairāk piemēroti fiziskām personām nekā komersantiem, kuriem ir nepieciešams noteikts augstākas piekļuves kvalitātes līmenis.

Piedāvājuma puses aizvietojamības novērtējums:

Lai komersants varētu nodrošināt bezvadu piekļuvi publiskajam telefonu tīklam fiksētā vietā, tam ir nepieciešams saņemt radiofrekvenču spektra lietošanas tiesības. Komisija izskata katru radiofrekvenču spektra lietošanas tiesību piešķiršanas, pagarināšanas vai anulēšanas pieprasījumu atsevišķi, ņemot vērā esošo situāciju komercdarbībā elektronisko sakaru nozarē un pieejamo radiofrekvenču resursu apjomu saskaņā ar Elektronisko sakaru direkcijas sniegto informāciju.

Ministru kabineta noteikto radiofrekvenču spektra joslu, kuru efektīvas izmantošanas labad ir nepieciešams ierobežot radiofrekvenču spektra lietošanas tiesību piešķiršanu komercdarbībai elektronisko sakaru nozarē, lietošanas tiesību piešķiršanai Komisija rīko konkursu vai izsoli.

Komercdarbība bez Komisijas piešķirto radiofrekvenču spektra lietošanas tiesību saņemšanas atļauja, ja to veic radiofrekvenču spektra joslās vai radiofrekvenču kanālos, kuri noteikti koplietojamo radiofrekvenču piešķirumā lietošanas atļaujā (turpmāk Atļauja), (2005.gada 19.aprīļa Ministru kabineta noteikumos Nr. 276 „Noteikumi par radiofrekvenču spektra joslu sadalījumu radiosakaru veidiem un

iedalījumu radiosakaru sistēmām, kā arī par radiofrekvenču spektra joslu izmantošanas vispārīgajiem nosacījumiem”)

Atļaujā bezvadu platjoslas datu pārraides sistēmām un bezvadu piekļuves sistēmu, ieskaitot bezvadu lokālo tīklu, radioiekārtām (WAS/RLANs) ir iekļautas šādas radiofrekvenču spektra joslas:

1. 2400-2483.5MHz;
2. 5150-5250MHz;
3. 5250-5350MHz;
4. 5470-5725MHz.

Atļauja dod tiesības uzstādīt un lietot radioiekārtas, kuras atbilst atļaujā norādītajām radioiekārtu grupām un darbojas noteiktajās koplietošanas radiofrekvenču joslās vai radiofrekvenču kanālos, ievērojot Atļaujā un normatīvajos aktos norādītās vispārējās tehniskās prasības, kā arī radiofrekvenču spektra izmantošanas nosacījumus un ierobežojumus. Atļaujā noteiktajās koplietošanas radiofrekvenču joslās vai radiofrekvenču kanālos atļauts nodarboties ar komercdarbību, nesāņemot Komisijā radiofrekvenču spektra lietošanas tiesības,

Trūkums Atļaujā noteiktajām radiofrekvenču spektra joslām vai radiofrekvenču kanāliem:

Atļauja ir izstrādāta tā, lai ikviens elektronisko sakaru komersants, kas Atļaujā noteiktajās radiofrekvenču spektra joslā vai radiofrekvenču kanālos darbotos, netraucētu citam elektronisko sakaru komersantam. Tas nozīmē, ka tehniskās prasības ir ierobežojošas attiecībā uz maksimālo efektīvo izstaroto jaudu un izmantošanas nosacījumiem- šīs prasības neļauj komersantam nodrošināt lielu bezvadu platjoslas datu pārraides pārklājuma rādītājus un augstu datu pārraides ātrumu.

Secinājums: Izvērtējot pieprasījuma puses un piedāvājuma puses aizvietojamību, Komisija secina, ka bezvadu piekļuve varētu principā aizvietot atsaistītas piekļuves abonentiņijām pakalpojumus, bet pakalpojums vairumtirdzniecības līmenī netiek piedāvāts, līdz ar to bezvadu risinājumi nevar tikt iekļauti konkrētajā tirgū.

b) PLC risinājumi

PLC risinājuma izmantošana ir stingri ierobežota ar starojumiem (radiotraucējumiem), kas rodas radiofrekvenču diapazonā, un šo traucējumu iemesls ir nesēja (elektrisko kabeļu, vadu) īpatnības un atbilstošās nodrošināšanas aparatūras tehnoloģija. Komisijas rīcībā esošā informācija liecina, ka PLC netiek izmantots piekļuves pakalpojumu nodrošināšanai Latvijas Republikā.

Pakalpojuma mazā īpatsvara dēļ Komisija nevar pilnvērtīgi novērtēt aizvietojamības apstākļus un uzskata, ka PLC risinājumi nevar aizvietot atsaistītas piekļuves metāliskajām abonentiņijām pakalpojumus. Līdz ar to PLC risinājumi nevar tikt iekļauti konkrētajā tirgū.

c) Optiskās šķiedras kabeļa risinājumi

Optiskā kabeļa risinājumam nav piekļuves nodrošināšanas ierobežojumu (tādā kontekstā, kādā tiek apskatīta pakalpojumu nodrošināta izmantojot šo risinājumu) tādiem parametriem kā līnijas garumam vai signāla vājinājumam ar nosacījumu, ka optiskā kabeļa risinājumi (*fiber to the door* vai *fiber to the desk*, vai *fiber to the cabinet*) Latvijas Republikā nav plaši izplatīti (skat. 40. tabulu).

40.tabula: Tīkla struktūra Latvijā

2007	Lattelecom		Latvenergo		Latvijas Dzelzceļš		Telia Latvia		Telekom Baltija	
	km	%	km	%	km	%	km	%	km	%
Savienošanas līniju garums (kilometri)										
- no tām metāliskais kabelis										
- no tām optiskās šķiedras kabelis										
- no tām bezvadu										
Piekļuves līniju garums (kilometri)										
- no tām metāliskais kabelis										
- no tām optiskās šķiedras kabelis										
- no tām bezvadu										

Ņemot vērā, ka optiskās šķiedras kabeļa daļa SIA „Lattelecom” piekļuves tīklā pēdējo trīs gadu laikā pieauga par [redacted] (no [redacted] 2005. g. līdz [redacted] 2007. g.) nevar secināt, ka ir tendences aizvietot metālisko kabeļu ar optisko šķiedru kabeļiem piekļuves tīkla līmenī. Komisijas rīcība nav indikators, ka nākamo divu gadu laikā optiskā kabeļa risinājumi būs pieejami visā vai vismaz lielākā daļā Latvijas teritorijā.

Pietiekoši plaši tiek lietoti tikai optiskie kabeļi kombinācijā ar citiem tehnoloģiskajiem risinājumiem, galvenokārt ar metāliskās vītā pāra līnijas infrastruktūru piekļuves tīklā vai *ethernet* protokolu.

Secinājums: Ņemot vērā nepietiekošo optisko kabeļu risinājuma pārklājumu Latvijā, Komisija uzskata, ka optiskā kabeļa risinājumi (vēl) nevar aizvietot atsaistītas piekļuves metāliskajām abonentlīnijām pakalpojumu un līdz ar to, optisko kabeļu risinājumi nevar tikt iekļauti konkrētajā tirgū.

d) Kabeļtelevīzijas tīkla risinājumus

Televīzijas un skaņas izplatīšanas pakalpojuma sniegšanas nodrošināšanai kabeļtelevīzijas tīklos ir izmantoti nesimetriskie (koaksiālie) kabeļi. Daļa no esošajiem kabeļtelevīzijas operatoriem nodrošina ne tikai televīzijas un skaņas izplatīšanas pakalpojuma sniegšanu, bet arī pakalpojuma komplektu (*Triple play*), kurā ietilpst televīzijas un skaņas izplatīšanas, balss telefonijas un platjoslas interneta piekļuves pakalpojums.

Tehnoloģiski kabeļtelevīzijas piekļuves tīkla daļā iespējams nodrošināt pilnīgu vai kopējo atsaistīšanu jeb atsaistītu piekļuvi.

Pilnīgi atsaistīta piekļuve iespējama gadījumā, ja tās pieprasītājs ir cits kabeļtelevīzijas operators. Šajā gadījumā pieprasītājs var sniegt gan televīzijas un skaņas izplatīšanas, balss telefonijas un platjoslas interneta piekļuves pakalpojumu.

Kopējas atsaistītas piekļuves gadījumā, tās pieprasītājs var būt balss telefonijas pakalpojuma sniedzējs, kas kabeļtelevīzijas piekļuves tīklu izmantos balss telefonijas pakalpojuma sniegšanai.

Pieprasītājam gan pilnīgas, gan kopējas kabeļtelevīzijas tīkla atsaistītas piekļuves gadījumā papildus jāinvestē piekļuvei un pakalpojumu sniegšanai, piemēram, vārtejas (*gateway*) nodrošināšanai balss telefonijas pakalpojumam, izmantojot interneta protokolu (*VoIP*). Komersants, kas jau nodrošina balss telefonija pakalpojumus pamatojoties uz atskaitītas piekļuves metāliskajām abonentlīnijām, jau investēja nepieciešama infrastruktūrā un iekārtās, piem. fizisko izvietošanu telpās. Gadījumā, ja komersants neizmanto kabeļtelevīzijas tīkla atsaistītas piekļuves un atskaitītas piekļuves metāliskajām abonentlīnijām, investīcijas nepieciešama infrastruktūrā un iekārtās būtu neatgūstamās izmaksas (*sunk costs*).

Arī galalietotāja pusē ir nepieciešamas jaunas galiekārtas. Galalietotājs mainīs piekļuves tehnoloģiju tikai tad, ja šī nomaiņa ir izmaksām neitrāla. Tādējādi, komersants izlīdzina galalietotājam pakalpojuma sniegšanas tehnoloģijas nomaiņas rezultātā radušās izmaksas.

Secinājums: Ņemot vērā investīcijas un izmaksas, kuras rodas komersantam, kas gribētu izmantot kabeļtelevīzijas tīkla atsaistītas piekļuves, Komisija uzskata, ka kabeļtelevīzijas tīkla atsaistītas piekļuve nevar aizvietot atsaistītas piekļuves metāliskajām abonentlīnijām pakalpojumu un līdz ar to, kabeļtelevīzijas tīkla atsaistītas piekļuves nevar tikt iekļautas konkrētajā tirgū.

7.1.2. Vai tālākpārdošana ir iekļauta tirgū?

Tālākpārdošana nenodrošina komersantiem iespēju, radīt pašiem savus elektronisko sakaru pakalpojumus un piedāvāt tos galalietotājiem. Komersants ir pilnībā atkarīgs no operatora, kas piedāvā platjoslas piekļuves tālākpārdošanu un no piedāvātā tālākpārdošanas produkta iezīmēm un pakalpojumu sniegšanas īpašībām. Komersantam tālākpārdodot platjoslas piekļuves pakalpojumu nav iespēju to padarīt atšķirīgu no operatora piedāvātā pakalpojuma. Atsaistītas piekļuves abonentlīnijām, tikai noslodzei, gadījumā komersants var koriģēt pakalpojuma kvalitāti un mainīt pakalpojuma patēriņa īpašības.

Komisija secina, ka nepastāv aizvietojamība starp tālākpārdošanu un pilnīgu atsaistītu piekļuvi vai kopīgu atsaistītu piekļuvi metāliskajām abonentlīnijām.

7.1.3. Atšķirības starp jaunā Ieteikuma tirgu Nr. 4 un tirgu Nr. 5

Jaunā Ieteikuma tirgus Nr. 5 ir definēts šādi:

„Platjoslas piekļuves vairumtirdzniecībā”.

Pieprasījuma puses aizvietojamības novērtējums:

Komersanti pieprasa atsaistītu piekļuvi abonentlīnijām, lai piedāvātu piekļuves pakalpojumus saviem lietotājiem.

Komersants, kurš izmanto atsaistītu piekļuvi abonentlīnijām, nevar to aizvietot ar piekļuvi datu plūsmai. Ar piekļuvi datu plūsmai tas var nodrošināt tikai platjoslas interneta piekļuves pakalpojumus, nevis balss telefonijas pakalpojumus.

No otras puses komersants, kas līdz šim piedāvājis tikai xDSL vai citus platjoslas piekļuves pakalpojumus varētu izmantot atsaistītu piekļuvi abonentlīnijām platjoslas pakalpojumu sniegšanai. Tādā gadījumā būtu nepieciešams attīstīt savu piekļuves tīklu vismaz līdz krosa līmenim, kur komersants varētu pieslēgties atsaistītai piekļuvei metāliskajām abonentlīnijām. Jāņem vērā, ka komersants to nevar īstenot īsā laikā.

Papildus, investīcijas būtu tik augstas, ka pastāv pamatotas šaubas, vai pieslēgums būtu efektīvs un ekonomiski pamatots.

Komisija uzskata, ka no pieprasījuma puses aizvietojamība nepastāv.

Piedāvājuma puses aizvietojamības novērtējums:

Komersants, kas sniedz platjoslas piekļuves vairumtirdzniecībā varētu sniegt atsaistītas piekļuves metāliskajām abonentlīnijām pakalpojumus tikai tad, ja tā rīcībā būtu visi tam nepieciešamie tīkla elementi, pirmkārt - piekļuves tīkls. Latvijas Republikā ir ļoti mazs komersantu skaits, kam ir šādā tehniska iespēja.

Tātad Komisija uzskata, ka no piedāvājuma puses aizvietojamība nepastāv.

Pēc piedāvājuma un pieprasījuma puses aizvietojamības novērtējuma Komisija konstatē, tirgus Nr. 4 un tirgus Nr. 5 ir atsevišķi konkrētie tirgi.

7.1.4. Vai atsaistītas piekļuves abonentlīnijām fiziskām personām un juridiskām personām veido vienotu tirgu?

Vairumtirdzniecības līmenī sadalījums starp galalietotāja grupām nebūtu adekvāts.

1) Pakalpojuma pieprasītājs nav galalietotājs, bet cits komersants. Citam komersantam nav pienākums sniegt pakalpojumu nodrošinotajam komersantam informāciju par izmantošanas mērķiem. Pie tam tāda informācija varētu pārkāpt galalietotāja tiesības datu aizsardzības jomā.

2) Atsaistītas piekļuves abonentlīnijām cena un kvalitāte ir neatkarīga no galalietotājiem.

Komisija konstatē, ka ir tikai viens apvienots atsaistītas piekļuves abonentlīnijām tirgus. Sadalījums pa galalietotāja grupām nav vajadzīgs un var rasties juridiska rakstura problēmas.

7.1.5. Tirgus definēšanas rezultāti

Atbilstoši iepriekš minētajam, Komisija konstatē, ka 4. tirgū iekļauti šādi risinājumi:

- pilnīga piekļuve abonentlīnijai, izmantojot fizisko vai virtuālo fizisko izvietošanu;
- pilnīga piekļuve abonentlīnijai, izmantojot attālo izvietošanu;
- pilnīga piekļuve abonentapakšlīnijai, izmantojot fizisko vai virtuālo fizisko izvietošanu;
- pilnīga piekļuve abonentapakšlīnijai, izmantojot attālo izvietošanu;
- kopēja piekļuve abonentlīnijai, izmantojot fizisko vai virtuālo fizisko izvietošanu;
- kopēja piekļuve abonentlīnijai, izmantojot attālo izvietošanu;

7.2. Ģeogrāfiskā mēroga novērtējums

Ģeogrāfiskā mēroga novērtējumam nepieciešams analizēt, vai visā Latvijas Republikas teritorijā ir iespējams izmantot (pilnīgas vai kopīgas) atsaistītas piekļuves abonentlīnijām pakalpojumus. Ņemot vērā īpašo Latvijas Republikas situāciju, ar salīdzinoši zemu fiksētā tīkla blīvumu, Komisija uzskata, ka pakalpojumi nav ģeogrāfiski vispārpieejami.

Tomēr trīs apsvērumi norāda uz to, ka konkrētā tirgus ģeogrāfiskais mērogs ir Latvijas Republikas teritorija:

- 1) Analizējot situāciju, kad paralēli pastāv viens vai vairāki fiksētie elektronisko sakaru tīkli, nepieciešams nesamērīgi liels izejas datu apjoms, jo nepieciešams novērtēt katru pilsētu, iespējams, pat katru ielu.
- 2) Nepamatoti detalizēta analīze varētu izkropļot konkurences apstākļu analīzes rezultātu, jo tādā gadījumā šis process novestu pie rezultāta, ka katra piekļuve ir savs tirgus.
- 3) SIA „Lattelecom” savā Pamat piedāvājumā ne tikai piedāvā (pilnīgas vai kopīgas) atsaistītas piekļuves abonentiņijām pakalpojumus visā Latvijas Republikas teritorijā, bet piedāvā par vienādu cenu.

Komisija uzskata, ka ievērojot iepriekš minēto, konkrētā tirgus ģeogrāfiskais mērogs ir Latvijas Republikas teritorija.

8. Tirgus analīze

Tirgus Nr. 4 faktiski nepastāv Latvijas Republikas teritorijā. Tādēļ Komisijai jāanalizē vai šāda tirgus veidošana, izmantojot regulēšanas pasākumus vispār ir nepieciešama, lai veicinātu konkurences problēmu risinājumu citos saistītos tirgos, piemēram, mazumtirdzniecības tirgū.

8.1. Saistība starp tirgu Nr. 4 un mazumtirdzniecības tirgiem

Analīzes pamatā ir vairumtirdzniecības tirgus, bet trīs galvenie iemesli norāda uz nepieciešamību arī analizēt mazumtirdzniecības tirgus.

1. Pieprasījums vairumtirdzniecības tirgū ir atvasināts pieprasījums: pieprasījums mazumtirdzniecības tirgū ietekmē pieprasījumu vairumtirdzniecības tirgū.
2. Konkrētais vairumtirdzniecības tirgus Latvijā nav attīstīts un tāpēc nav iespējama tā padziļināta analīze.
3. Konkurences apstākļu mazumtirdzniecības tirgū analīze var dot iespēju novērtēt vairumtirdzniecības tirgus regulēšanas nepieciešamību un konkurences apstākļus nākotnē.

8.2. Tirgus dalījums mazumtirdzniecības tirgū

Konkrētie apskatāmie mazumtirdzniecības tirgi ir visi balss telefonijas pakalpojumu, kas nodrošināti fiksētā vietā, tirgi. Komisija uzskata, ka nevar ierobežot analīzi tikai uz piekļuves tirgiem (juridiskajām un fiziskajām personām), jo arī visi publiski pieejamo balss telefonijas pakalpojumu (vietējie, iekšzemes vai starptautiskie), kas nodrošināti fiksētā vietā, tirgi ietekmē jaunajā Ieteikumā minēto tirgu Nr.4. Lai gan komersanti var piedāvāt balss telefonijas pakalpojumus arī neatkarīgi no piekļuves pakalpojumiem, operatora izvēles pakalpojumu veidā, tomēr operatora izvēle nav uzskatāma par pilnvērtīgu konkurentu sasaistītiem pakalpojumiem, kuros ir iekļauti gan piekļuves, gan balss telefonijas pakalpojumi. Komersants, kas var piedāvāt tikai operatora izvēli, nevar sniegt pakalpojumus tādiem lietotājiem, kas grib saņemt visus pakalpojumus no viena komersanta (*one stop shopping*). Īpaši lietotāji - juridiskas personas dod priekšroku komersantiem, kas var piedāvāt visus nepieciešamos pakalpojumus, jo attiecības ar diviem vai vairākiem komersantiem palielina komunikāciju izmaksas.

Pavisam 44 komersanti 2007.gadā piedāvāja balss telefonijas piekļuves pakalpojumus fiksētajos elektronisko sakaru tīklos. 21 komersantu ieņēmumi 2007.gada otrajā pusgadā pārsniedza L.VI. 10 (desmit) tūkstoši. Analizējot komersantu iesniegto informāciju, kuru Komisija pieprasīja saskaņā ar Noteikumiem, tā uzrādīja šādu tirgū: Vislielākais komersants ir SIA „Lattelecom” ar tirgus daļām virs [redacted]. Nevienam citam komersantam nav tirgus daļa lielāka par 2.5 %.

12. attēls. Attiecīgās tirgus daļas pēc ieņēmumiem

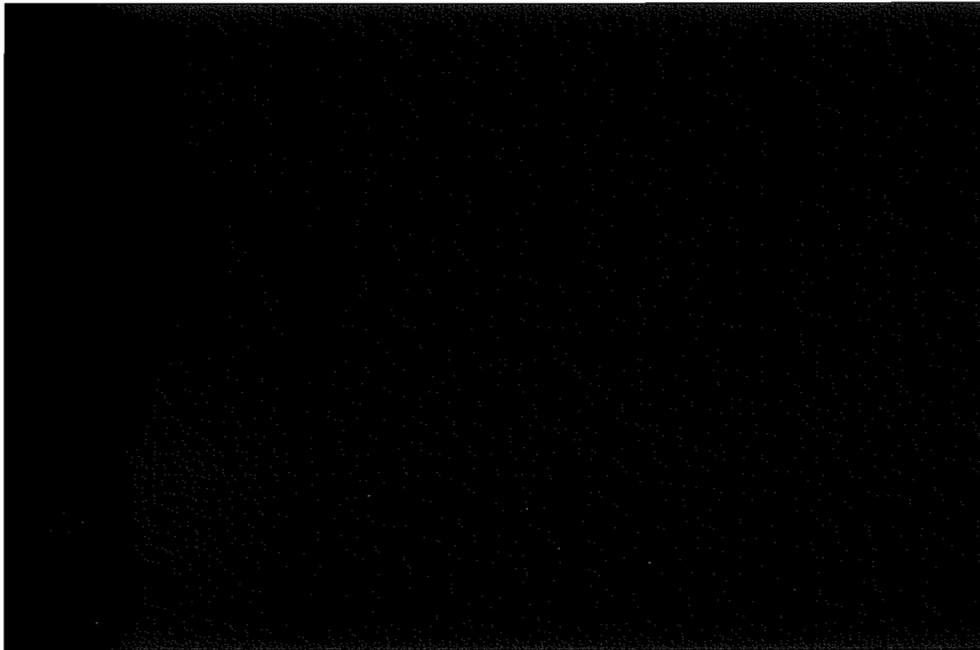

13. attēls. Attiecīgās tirgus daļas pēc abonētu skaita

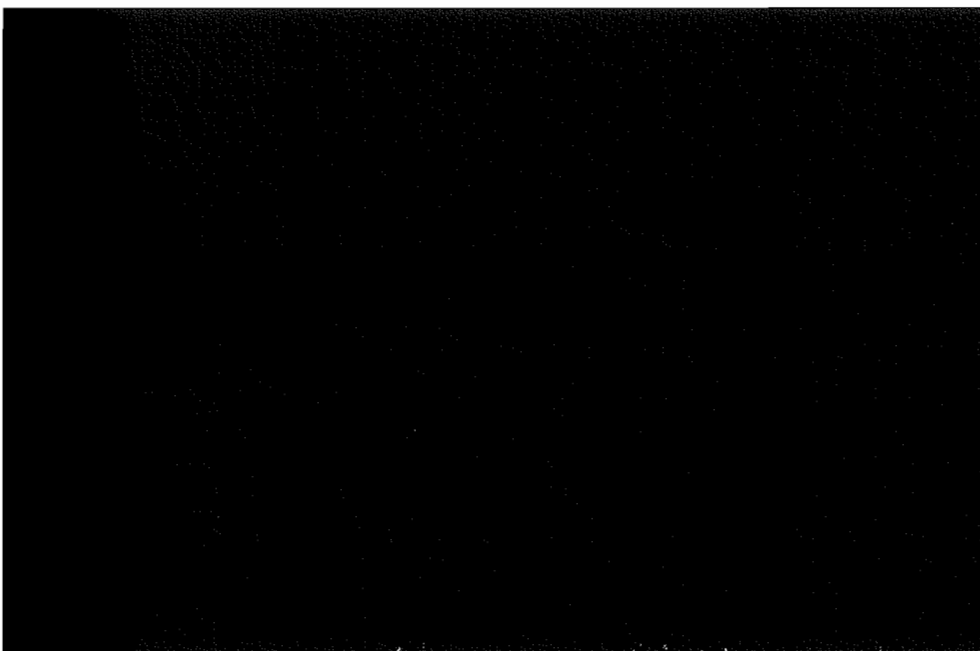

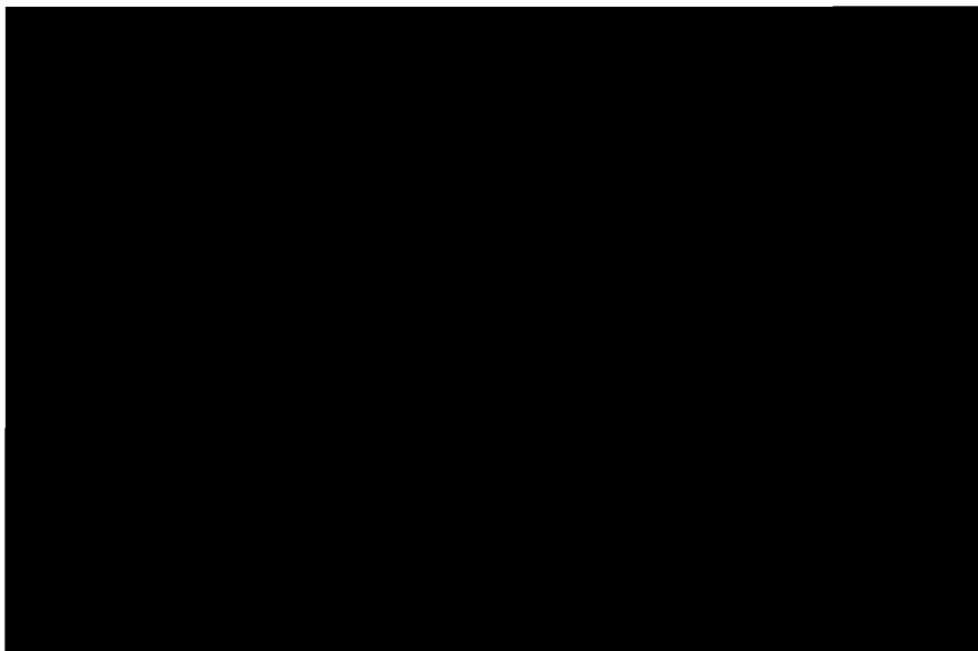

Pamatojoties tikai uz datiem par tirgus daļām vien Komisija var konstatēt, ka SIA „Lattelecom” ir vienīgais komersants ar būtisku ietekmi tirgū. Neskatoties uz to, Komisija analizēja arī citus kritērijus.

8.3. Šķēršļi ienākšanai tirgū vai ekspansijai

Mazumtirdzniecības balss telefonijas tirgiem ir raksturīgi šādi šķēršļi ienākšanai tirgū:

- **Piekļuves tirgus trūkums:**
Lai pilnvērtīgi konkurētu ar SIA „Lattelecom”, komersantam jābūt iespējai piedāvāt galalietotājiem visus balss telefonijas pakalpojumus, ieskaitot piekļuves pakalpojumus.
Pastāv divi veidi, kā nodrošināt galalietotājiem piekļuvi:
1) būvēt vai attīstīt infrastruktūru
Infrastrukturā izbūve ir ļoti darbietilpīga un no ekonomiskā viedokļa neizdevīga pasākums, kas nozīmē arī lielu resursu patēriņu, un jau pastāvošas infrastruktūras dublēšanu, kurai nav alternatīvu izmantošanas iespēju. Infrastrukturā izbūve tāpēc var *per se* būt kā liels šķērslis ienākšanai tirgū un tikai komersants ar lielu pieejamu finanšu līdzekļu apjomu var atļauties būvēt savu piekļuves infrastruktūru. Papildus, izbūvēta piekļuves infrastruktūra nozīmē arī neatgūstamās izmaksas (*sunk costs*) gadījumā, kad lietotājs, kam komersants ir izbūvējis piekļuves infrastruktūru, maina pakalpojumu sniedzēju, jo alternatīvas tās izmantošanas iespējas nepastāv.
2) nomāt infrastruktūru (atsaistītā piekļuve abonentlīnijām)
Lēmumā Nr.23 Komisija nolēma noteikt SIA „Lattelecom”:
 - kā komersantu ar būtisku ietekmi atsaistītas piekļuves (tai skaitā daļējas piekļuves) metāliskajām abonentlīnijām un to segmentiem, lai

nodrošinātu platjoslas datu pārraides un balss pārraides pakalpojumus Latvijas Republikas teritorijā, tirgū.

- piekļuves saistību nodrošināt komersantiem piekļuvi elektronisko sakaru tīklam vai ar to saistītiem elementiem, ieskaitot atsaistītu piekļuvi abonentlīnijai saskaņā ar Komisijas apstiprinātajiem noteikumiem par tehniskām prasībām atsaistītajai piekļuvei paredzētajai abonentlīnijai un kārtību, kādā notiek atsaistīta piekļuve abonentlīnijai.
- caurredzamības saistību izstrādāt un publicēt atsaistītas piekļuves abonentlīnijām pamatpiedāvājumu saskaņā ar Komisijas apstiprinātajiem noteikumiem par pamatpiedāvājuma izstrādes kārtību, iekļaujamo informāciju un publicēšanu.
- tarifu regulēšanas un izmaksu aprēķināšanas saistību tuvināt atsaistītas piekļuves abonentlīnijai un ar to saistīto pakalpojumu tarifu pakalpojumu izmaksām.

8.4. Kontrole pār būtisku infrastruktūru

Būtiska infrastruktūra ir elektronisko sakaru tīkla daļa jeb tīkla komponente savienojumu uzsākšanas pakalpojumu tirgū, ko nav iespējams ātri dublēt un kas nodrošina šādu pakalpojumu sniegšanu:

- piekļuves fiksēto elektronisko sakaru tīklam;
- piekļuves galalietotājiem (jeb abonentlīnijās).

SIA „Lattelecom” piekļuves tīkls ir vislielākais Latvijā. 2007. gadā SIA „Lattelecom” rīcībā bija [redacted] piekļuves līniju. Salīdzinot ar citiem lielākajiem komersantiem, tādiem kā VAS „Latvijas dzelzceļš” ([redacted]), AS „Latvenergo” ([redacted]) SIA „CSC TELECOM” ([redacted]), SIA „OPTRON” ([redacted]) un SIA „TELEKOMUNIKĀCIJU GRUPA” ([redacted]) - SIA „Lattelecom” piekļuves tīkls ir vairāk nekā [redacted] reizes lielāks.

SIA „Lattelecom” 2007. gada 31. decembrī bija:

- abonenti publiskajā komutētajā telefonu tīklā (PSTN):
 - [redacted] fiziskas personas
 - [redacted] juridiskas personas
- abonenti ISDN BRA:
 - [redacted] fiziskas personas
 - [redacted] juridiskas personas
- abonenti ISDN PRA:
 - [redacted] juridiskas personas
- 2048 kilobiti sekundē strukturēta ciparu nomātā līnija (D2048S) ar R2 signalizāciju:
 - [redacted] juridiskas personas

Gan pēc ieņēmumiem, gan pēc abonentu skaita SIA „Lattelecom” tirgus daļa 2007. gadā piekļuves publiskajam telefonu tīklam fiksētā vietā tirgū pārsniedza [redacted].

45.tabula: Attiecīgās tirgus daļas 2007 piekļuves publiskajam telefonu tīklam fiksētā vietā tirgū

Komersants	ieņēmumi		abonentu		abonentlīnijas	
	LVL	%	skaitis	%	skaitis	%
Lattelecom						
CSC TELECOM						
Latvijas Dzelzceļš						
LATVENERGO						
Telekom Baltija						
BALTKOM TV SIA						
LATTELENET ¹						
Datagrupa.lv						
Finors Telekom						
SIGIS						
Telekomunikācijas Grupa						
MWTV						
Summa						

46.tabula: Tīkla struktūra 2007 g.

	telefonu centrāles	piekļuves līniju garums	savienošanas līnijas garums

Komisija konstatē, ka SIA „Lattelecom” pilnībā kontrolē infrastruktūru, kas ir nepieciešama, lai nodrošinātu piekļuvi galalietotājiem un līdz ar to, ka SIA „Lattelecom” kontrolē būtisku infrastruktūru savienojumu uzsākšanas pakalpojumu tirgū.

8.5. Nepietiekama kompensējošā pirktspēja vai tās trūkums

Komisija uzskata, ka nepieciešams analizēt, vai pastāv kompensējošā pirktspēja pret vislielāko komersantu - SIA „Lattelecom”. Lai analizētu kompensējošo pirktspēju ir nepieciešams nošķirt šādus divus gadījumus:

- kompensējošā pirktspēja galalietotāju līmenī;
- kompensējošā pirktspēja vairumtirdzniecības līmenī.

¹ 2008. gada 23. oktobrī SIA „LATTELENET” reorganizējot tika pievienots ar SIA „BALTKOM TV SIA”.

Kompensējošā pirktspēja galalietotāju līmenī

Kompensējošā pirktspēja galalietotāju līmenī pastāv tad, kad galalietotājam ir iespēja mainīt operatoru uz citu operatoru gadījumā, ja SIA „Lattelecom” piekļuves pakalpojumu tarifi ir augstāki nekā citu komersantu pakalpojumu ar salīdzināmu kvalitāti. Tomēr, Komisija jau konstatēja, ka tirgū faktiski nav komersantu, kas paralēli piedāvā piekļuves pakalpojumus. Tādejādi, galalietotājiem faktiski nav iespējams mainīt pakalpojumu sniedzēju.

Tam blakus jāņem vērā fakts, ka arī mazie tirgus dalībnieki, kas sniedz piekļuves pakalpojumu bieži vien nevar reaģēt uz galalietotāja pieprasījumiem, jo operatoru maģistrālā tīkla kapacitāte nav pietiekoša. Galalietotāji, īpaši juridiskas personas, parasti negaidītu līdz brīdim kamēr alternatīvais operators izbūvē papildus elektronisko sakaru tīkla kapacitāti.

Gadījumā, ja ģeogrāfiskā teritorijā, kur dzīvo galalietotājs arī alternatīvs komersants sniedz piekļuves pakalpojumus, pastāv pamatota iespēja, ka galalietotājs var mainīt pakalpojumu sniedzēju un tas var radīt draudus esošajam pakalpojumu sniedzējam tikai tad, ja:

- izmaksas, kas saistītas ar operatora maiņu, nav lielas un ir mazākas kā potenciālie ietaupījumi;
- komersanta ieņēmumu īpatsvars no komersantu mainošajiem galalietotājiem, salīdzinot ar SIA „Lattelecom” kopējiem ieņēmumiem, ir pietiekami liels.

Otrā iespēja SIA „Lattelecom” gadījumā varētu piepildīties pakalpojumu sniedzēju mainot tikai lieliem komersantiem vai valsts iestādēm, vai liels mazāku lietotāju daudzumam.

Visnozīmīgākās izmaksas, kas saistītas ar operatora maiņu, ir atkarīgas no jautājuma, vai darbojas numura saglabāšanas pakalpojums. Pretējā gadījumā izmaksas ir pārāk lielas. Ja galalietotājs nevar saglabāt savu numuru mainot operatoru, tad tas ne tikai nevar izvairīties no izdevumiem, kas saistīti ar jaunu numuru publicēšanu (jaunas vizītkartes, jauni reklāmas materiāli u.c.), bet arī var zaudēt lietotājus.

Privātām personām rodas nemateriālās izmaksas vēl vismaz šādos veidos:

- neērtības laužot līgumu ar līdzšinējo operatoru;
- zaudēts laiks, meklējot jaunu operatoru un noslēdzot ar to jaunu līgumu.

Pašreiz, materiālās priekšrocības, kas saistītas ar pakalpojuma sniedzēja maiņu, ir mazākas nekā potenciālie ieguvumi.

Komisija secina, ka kompensējošā pirktspēja galalietotāju līmenī nepastāv.

Kompensējošā pirktspēja vairumtirdzniecības līmenī

Citiem komersantiem ir vienpusēja interese noslēgt līgumu par atsaistītu piekļuvi abonentiņijām, jo tiem ir interese piedāvāt jauniem lietotājiem piekļuves pakalpojumu. Bet SIA „Lattelecom” nav papildvērtības līgumu par atsaistītām piekļuvēm abonentiņijām slēgšanai, gluži otrādi SIA „Lattelecom” ir motivācija kavēt cita komersanta ienākšanu tirgū, jo gadījumā, kad SIA „Lattelecom” sniedz citiem komersantiem atsaistītas piekļuves abonentiņijām pakalpojumus, tā zaudēs lietotājus.

Līdz ar to Komisija konstatē, ka mazumtirdzniecības balsis telefonijas tirgos pietrūkst kompensējošā pirktspēja attiecībā pret SIA „Lattelecom”.

8.6. Rezultāti

Ņemot vērā tirgus analīzi, Komisija konstatē, ka mazumtirdzniecības balss telefonijas tirgos nepastāv efektīva konkurence. Komisija konstatē, ka regulēšanas pasākumu īstenošanas rezultātā nepieciešams Latvijā Republikā veidot jaunajā Ieteikumā minēto tirgu 4, kā arī risināt konkurences problēmas un nodrošināt galalietotāju tiesības.

8.7. Komersants ar būtisku ietekmi tirgū

Ņemot vērā iepriekš minēto, Komisija nosaka SIA „Lattelecom” kā komersantu ar būtisku ietekmi vairumtirdzniecības piekļuves (fiziskās) tīkla infrastruktūrai (ieskaitot kopēju vai pilnībā atsaistīto piekļuvi) fiksētā vietā tirgū Latvijas Republikas teritorijā.

9. Būtiskā ietekme tirgū

9.1. Speciālu prasību (saistību) noteikšana elektronisko sakaru komersantiem

Saskaņā ar ESL 31. pantu Komisijai ir tiesības, pamatojoties uz tirgus analīzes rezultātiem, piemērot, saglabāt, grozīt vai atcelt saistības komersantiem ar būtisku ietekmi konkrētajā tirgū, lai konkrētajā tirgū nodrošinātu efektīvu konkurenci.

ESL 31. panta otrā daļa nosaka, ka:

Ņemot vērā ESL 31. panta pirmajā daļā minētos elektronisko sakaru pakalpojumu tirgus analīzes rezultātus, Komisija nosaka, vai konkrētajā tirgū ir efektīva konkurence. Ja tirgus analīzes rezultātā Komisija konstatē, ka tirgū nav efektīvas konkurences, tā pieņem lēmumu par analīzes rezultātā konstatētajām problēmām adekvātu un samērīgu speciālu prasību piemērošanu, saglabāšanu, grozīšanu vai atcelšanu elektronisko sakaru komersantiem Komisijas noteiktajā kārtībā.

Ja Komisija konstatē, ka tirgū ir efektīva konkurence, tā nepiemēro vai atceļ speciālās prasības elektronisko sakaru komersantiem ar būtisku ietekmi tirgū.

Nosakot konkrētas saistības, pienākumus elektronisko sakaru komersantiem, Komisija ievēro arī vispārējos EK definētos elektronisko sakaru nozares regulēšanas mērķus:

- konkurences veicināšanu;
- vienota iekšējā tirgus attīstību Eiropas Kopienā;
- ES pilsoņu interešu ievērošanu.

Saskaņā ar ESL 38. panta pirmo un otro daļu:

Elektronisko sakaru komersantam ar būtisku ietekmi tirgū piekļuves vai starpsavienojumu jomā Komisija var uzlikt šādas saistības:

- caurredzamības saistības,
- vienlīdzīgas attieksmes saistības,
- atdalītas finanšu uzskaites saistības,
- tarifu regulēšanas un izmaksu aprēķināšanas saistības,

- pienākumus un saistības attiecībā uz piekļuvi elektronisko sakaru tīklam.

Komisija, uzliekot elektronisko sakaru komersantam ar būtisku ietekmi tirgū piekļuves vai starpsavienojumu jomā ESL 38. panta pirmajā daļā minētās saistības, ievēro objektivitātes, caurredzamības, samērības un vienlīdzības principus atbilstoši risināmās problēmas būtībai un regulēšanas mērķiem. Pirms tiek pieņemts lēmums par saistību uzlikšanu, Komisija konsultējas ar elektronisko sakaru tirgus dalībniekiem.

9.2. Saistības

9.2.1. Caurredzamības saistības

ESL 39. panta pirmā daļa nosaka, ka Komisija, ņemot vērā tirgus analīzes rezultātus, var komersantam ar būtisku ietekmi tirgū noteikt, grozīt vai atcelt caurredzamības saistības piekļuves vai starpsavienojumu jomā. Caurredzamības saistības var ietvert noteiktas informācijas (uzskaite, tehniskie un tīkla raksturparametri, cenu un tarifu, piekļuves un starpsavienojumu nodrošināšanas un izmantošanas nosacījumi) publiskošanas un pamatpiedāvājumu publicēšanas saistības un prasības attiecībā uz publicējamiem pamatpiedāvājumiem.

ESL 39. panta otrā daļa nosaka, ja komersantam ar būtisku ietekmi tirgū ir noteikts vienlīdzīgas attieksmes pienākums, tad Komisija var prasīt, lai tas publicē piekļuves, starpsavienojumu, iekārtu kopīgas izmantošanas, nomāto līniju, piekļuves datu plūsmai vai atsaistītas piekļuves abonentlīnijām pamatpiedāvājumus, kuros iekļautā informācija būtu detalizēti atdalīta, un nodrošinātu, ka komersantiem — pakalpojumu saņēmējiem nav jāmaksā par iekārtām vai aprīkojumu, kas pieprasītajam pakalpojumam nav nepieciešams.

ESL 39. panta trešā daļa nosaka, ka komersants ar būtisku ietekmi tirgū Komisijas noteiktajā kārtībā publicē pamatpiedāvājumu piekļuves vai starpsavienojumu, iekārtu kopīgas izmantošanas, nomāto līniju, piekļuves datu plūsmai vai atsaistītas piekļuves abonentlīnijām.

ESL 39. panta ceturrtā daļa nosaka, Komisijai ir tiesības:

- 1) noteikt un publicēt laikrakstā “Latvijas Vēstnesis” prasības attiecībā uz piekļuves, starpsavienojumu, iekārtu kopīgas izmantošanas, nomāto līniju, piekļuves datu plūsmai vai atsaistītas piekļuves abonentlīnijām pamatpiedāvājumā ietveramo informāciju un nepieciešamo tās detalizācijas līmeni;
- 2) noteikt piekļuves, starpsavienojumu, iekārtu kopīgas izmantošanas, nomāto līniju, piekļuves datu plūsmai vai atsaistītas piekļuves abonentlīnijām pamatpiedāvājuma publicēšanas veidu;
- 3) noteikt grozījumus publicētajā piekļuves, starpsavienojumu, iekārtu kopīgas izmantošanas, nomāto līniju, piekļuves datu plūsmai vai atsaistītas piekļuves abonentlīnijām pamatpiedāvājumā, ja tā nosacījumi neatbilst Komisijas prasībām.

9.2.2. Vienlīdzīgas attieksmes saistības

ESL 40. pants nosaka, ka Komisija, ņemot vērā tirgus analīzes rezultātus, var komersantam ar būtisku ietekmi tirgū noteikt, grozīt vai atcelt šādus vienlīdzīgas attieksmes pienākumus piekļuves vai starpsavienojumu jomā:

- 1) pienākumu piemērot līdzvērtīgus nosacījumus līdzvērtīgos apstākļos citiem komersantiem, kuri nodrošina līdzvērtīgus elektronisko sakaru pakalpojumus;
- 2) pienākumu sniegt citiem komersantiem elektronisko sakaru pakalpojumus un informāciju ar tiem pašiem nosacījumiem, ar kādiem šis komersants pats sniedz elektronisko sakaru pakalpojumus un informāciju savām struktūrvienībām saistītajiem uzņēmumiem vai partneriem, un tādā pašā kvalitātē.

9.2.3. Atdalītas finanšu uzskaites saistības

ESL 41. pants nosaka, ka Komisija, ņemot vērā tirgus analīzes rezultātus, var komersantam ar būtisku ietekmi tirgū noteikt, grozīt vai atcelt pienākumu piekļuves un starpsavienojumu jomā veikt atsevišķu darbības uzskaiti.

9.2.4. Tarifu regulēšanas un izmaksu aprēķināšanas saistības

ESL 42. panta pirmā daļa nosaka, ka Komisija, ņemot vērā tirgus analīzes rezultātus, var komersantam ar būtisku ietekmi tirgū noteikt, grozīt vai atcelt piekļuves vai starpsavienojumu tarifu regulēšanas un izmaksu aprēķināšanas saistības (tajā skaitā pienākumu tuvināt tarifus izmaksām un prasības attiecībā uz izmaksu aprēķināšanas un attiecināšanas sistēmu). Uzliekot šādas saistības, Komisija ņem vērā attiecīgā komersanta investīcijas un ļauj tam gūt samērīgu peļņu no piekļuves vai starpsavienojumu nodrošināšanā ieguldītā kapitāla atbilstoši saistītajiem riskiem.

ESL 42. panta trešā daļa nosaka, ka ja komersantam ir pienākums tuvināt tarifus izmaksām, tad tam jāpierāda Komisijai, ka tarifi ir balstīti uz pamatotām izmaksām, ņemot vērā peļņu par veiktajām investīcijām. Komisija izmaksu aprēķināšanai var izmantot arī citādas metodes, nevis tās, kuras izmantojis komersants, kā arī tarifus salīdzināmos konkrētos tirgos. Komisija var pieprasīt, lai komersants sniedz savu tarifu un izmaksu pamatojumu. Ja Komisija konstatē, ka tarifā iekļautās izmaksas nav pamatotas vai tarifi nav tuvināti izmaksām, tā ir tiesīga apturēt šo tarifu piemērošanu un noteikt tarifu augšējo robežu vai arī uzdot komersantam koriģēt tarifus.

ESL 42. panta ceturtnā daļa nosaka, ka komersants ar būtisku ietekmi tirgū, kuram ir noteiktas prasības attiecībā uz izmaksu aprēķināšanas un attiecināšanas sistēmu, publisko izmaksu aprēķināšanas un attiecināšanas sistēmas aprakstu, norādot galvenās izmaksu grupas, kā arī izmaksu attiecināšanas noteikumus. Atbilstību izmaksu aprēķināšanas sistēmai pārbauda zvērināts revidents vai zvērinātu revidentu komercsabiedrība. Zvērināta revidenta ziņojumu par atbilstību noteiktajai izmaksu aprēķināšanas un attiecināšanas sistēmai komersants publicē katru gadu.

ESL 42. panta piektā daļa nosaka, ka komersantam ar būtisku ietekmi tirgū ir aizliegts noteikt piekļuves vai starpsavienojumu pakalpojumiem atlaides vai atlaižu apmēru atkarībā no sniegto pakalpojumu apjoma. Komisija var dot atļauju noteikt šādas atlaides vai atlaižu apmēru, ja komersants pierāda, ka tas tādējādi nenostādīs citus komersantus nevienlīdzīgā stāvoklī.

9.2.5. Pienākumi un saistības attiecībā uz piekļuvi elektronisko sakaru tīklam

ESL 44. panta pirmā daļa paredz, ka ja Komisija tirgus analīzes rezultātā secina, ka piekļuves atteikums vai nepamatoti piekļuves noteikumi var kavēt ilglaicīga un konkurētspējīga mazumtirdzniecības tirgus izveidi vai tie neatbilst galalietotāju interesēm, tai ir tiesības komersantam ar būtisku ietekmi tirgū noteikt, grozīt vai atcelt šādas saistības:

- 1) nodrošināt trešajām personām piekļuvi noteiktiem elektronisko sakaru tīkla elementiem vai iekārtām, ieskaitot atsaistītu piekļuvi abonentiņijām;
- 2) risināt sarunas ar komersantiem, kuri pieprasa piekļuvi;
- 3) nepārtraukt piekļuvi tiem noteiktajiem elektronisko sakaru tīkla elementiem vai iekārtām, kuriem tā jau nodrošināta iepriekš;
- 4) nodrošināt noteiktus vairumtirdzniecības pakalpojumus trešajām personām elektronisko sakaru mazumtirdzniecības pakalpojumu sniegšanai;
- 5) nodrošināt piekļuvi tehniskajām saskarnēm vai būtiskām tehnoloģijām, kas nepieciešamas elektronisko sakaru pakalpojumu savietojamībai vai virtuālā tīkla pakalpojumiem;
- 6) nodrošināt iespēju izvietot elektronisko sakaru tīklu nodrošināšanai izmantotajās telpās noteiktus elektronisko sakaru tīkla elementus vai nodrošināt cita veida infrastruktūras objektu kopīgu izmantošanu (tajā skaitā kabeļu kanalizācijas, elektronisko sakaru tīklu nodrošināšanai izmantoto ēku vai antenu mastu un torņu kopīgu izmantošanu);
- 7) sniegt noteiktus elektronisko sakaru pakalpojumus (tajā skaitā tādus pakalpojumus, kas nepieciešami intelektuālā tīkla pakalpojumiem vai viesabonēšanai mobilajos elektronisko sakaru tīklos), kas nepieciešami, lai lietotājiem nodrošinātu pilnīgu elektronisko sakaru pakalpojumu savietojamību;
- 8) nodrošināt piekļuvi darbības atbalstsistēmām vai līdzīgām programmatūras sistēmām, kas nepieciešamas, lai uzturētu godīgu konkurenci elektronisko sakaru pakalpojumu sniegšanā;
- 9) savstarpēji savienot elektronisko sakaru tīklus vai elektronisko sakaru tīklu elementus vai iekārtas

ESL 44. panta otrā daļa paredz, ka Komisija nosaka prasības attiecībā uz piekļuves, starpsavienojumu, iekārtu kopīgas izmantošanas, nomāto līniju, piekļuves datu plūsmi un atsaistītas piekļuves abonentiņijām pamatpiedāvājumos iekļaujamo informāciju un šo pamatpiedāvājumu publicēšanu.

9.3. Esošie elektronisko sakaru komersanti ar būtisku ietekmi tirgū

Komisija novēros, vai kādu saistību piemērošana vai nepiemērošana neveido problēmas konkrētajā tirgū vai netiek ierobežota konkurences attīstība. Ņemot vērā tirgus attīstību, Komisijai ir tiesības piemērot jaunas, atcelt vai grozīt esošās saistības.

9.3.1. Esošie elektronisko sakaru komersanti ar būtisku ietekmi tirgū

Pirmajā tirgus analīzes kārtā Komisija noteica vienu komersantu par komersantu ar būtisku ietekmi tirgū Nr. 11 - SIA „Lattelecom” (lēmums Nr.23).

9.3.2. Pirmajā tirgus analīzes kārtā piemērotās saistības

Lēmumā Nr.23 Komisija nolēma:

1. Noteikt SIA „Lattelecom” kā elektronisko sakaru komersantu ar būtisku ietekmi atsaistītas piekļuves (tai skaitā daļējas piekļuves) metāliskajām abonentlīnijām un to segmentiem, lai nodrošinātu platjoslas datu pārraides un balss pārraides pakalpojumus Latvijas Republikas teritorijā, tirgū.

2. Noteikt SIA „Lattelecom” piekļuves saistību nodrošināt elektronisko sakaru komersantiem piekļuvi elektronisko sakaru tīklam vai ar to saistītiem elementiem, ieskaitot atsaistītu piekļuvi abonentlīnijai saskaņā ar Komisijas apstiprinātajiem noteikumiem par tehniskām prasībām atsaistītajai piekļuvei paredzētajai abonentlīnijai un kārtību, kādā notiek atsaistīta piekļuve abonentlīnijai.

3. Noteikt SIA „Lattelecom” caurredzamības saistību izstrādāt un publicēt atsaistītas piekļuves abonentlīnijām pamatpiedāvājumu saskaņā ar Komisijas apstiprinātajiem noteikumiem par pamatpiedāvājuma izstrādes kārtību, iekļaujamo informāciju un publicēšanu.

4. Noteikt SIA „Lattelecom” caurredzamības saistību atsaistītas piekļuves abonentlīnijām pamatpiedāvājumā iekļaut vismaz šādus atsaistītas piekļuves abonentlīnijām pakalpojumus:

4.1. pilnīgu piekļuvi abonentlīnijai, izmantojot fizisko vai virtuālo fizisko izvietošanu;

4.2. pilnīgu piekļuvi abonentlīnijai, izmantojot attālo izvietošanu;

4.3. pilnīgu piekļuvi abonentapakšlīnijai, izmantojot fizisko vai virtuālo fizisko izvietošanu;

4.4. pilnīgu piekļuvi abonentapakšlīnijai, izmantojot attālo izvietošanu;

4.5. daļēju (kopēju) piekļuvi abonentlīnijai, izmantojot fizisko vai virtuālo fizisko izvietošanu;

4.6. daļēju (kopēju) piekļuvi abonentlīnijai, izmantojot attālo izvietošanu.

5. Noteikt SIA „Lattelecom” caurredzamības saistību atsaistītas piekļuves abonentlīnijām pamatpiedāvājumā iekļaut šādus tehnoloģijas vai tehniskos risinājumus, kurus izmantojot cits elektronisko sakaru komersants saņem šā lēmuma lemjošās daļas 4.punktā noteiktos atsaistītas piekļuves abonentlīnijai pakalpojumus, kur tas iespējams:

- 5.1. balss frekvenču josla;
 - 5.2. asimetriskā ciparu abonentlīnija (ADSL);
 - 5.3. integrēto pakalpojumu cipartīkla galvenās plūsmas piekļuve (ISDN BRA);
 - 5.4. integrēto pakalpojumu cipartīkla primārās plūsmas piekļuve (ISDN PRA);
 - 5.5. ātrdarbīga abonenta ciparlīnija (HDSL).
6. Noteikt SIA „Lattelecom” piekļuves saistību un vienlīdzīgas attieksmes pienākumu nodrošināt atsaistītas piekļuves abonentlīnijām pakalpojumus katram elektronisko sakaru komersantam, kas to pamatoti pieprasa, un piemērot līdzvērtīgus nosacījumus līdzvērtīgos apstākļos citiem elektronisko sakaru komersantiem, kuri nodrošina līdzvērtīgus elektronisko sakaru pakalpojumus. Noteikt SIA „Lattelecom” pienākumu sniegt citiem elektronisko sakaru komersantiem atsaistītas piekļuves abonentlīnijai pakalpojumus un informāciju ar tiem pašiem nosacījumiem, ar kādiem SIA „Lattelecom” pats nodrošina elektronisko sakaru pakalpojumus un informāciju sev (*self-service*), saistītajiem komersantiem vai partneriem, un tādā pašā kvalitātē.
7. Noteikt SIA „Lattelecom” tarifu regulēšanas un izmaksu aprēķināšanas saistību aprēķināt pakalpojumu sniegšanas izmaksas un iesniegt ziņojumu par izmaksu aprēķināšanu un attiecināšanu atsaistītas piekļuves abonentlīnijām pakalpojumiem un ar to saistītiem pakalpojumiem, kuru ieņēmumi no sniegšanas, aprēķinot tos par katru pakalpojumu atsevišķi, iepriekšējā pārskata gadā pārsniedza divpadsmit tūkstošus latu saskaņā ar Komisijas apstiprināto elektronisko sakaru pakalpojumu izmaksu aprēķināšanas un attiecināšanas metodiku.
8. Noteikt SIA „Lattelecom” tarifu regulēšanas un izmaksu aprēķināšanas saistību iesniegt Komisijai pēc Komisijas pieprasījuma pakalpojumu tarifu un izmaksu pamatojumu.
9. Noteikt SIA „Lattelecom” tarifu regulēšanas un izmaksu aprēķināšanas saistību tuvināt atsaistītas piekļuves abonentlīnijai un ar to saistīto pakalpojumu tarifus pakalpojumu izmaksām.
10. Noteikt SIA „Lattelecom” pienākumu atsaistītas piekļuves abonentlīnijai jomā veikt atsevišķu darbības uzskaiti saskaņā ar Komisijas apstiprināto elektronisko sakaru pakalpojumu izmaksu aprēķināšanas un attiecināšanas metodiku.

9.4. Saistību efektivitātes analīze

Ņemot vērā tirgus analīzes (izmaiņas tirgū) rezultātus, Komisija neuzskata, ka ir nepieciešams grozīt vai atcelt SIA „Lattelecom” ar lēmumu Nr. Nr.23 noteiktās saistības, pienākumus vai noteikt jaunas saistības, pienākumus:

9.4.1 Pienākumi un saistības attiecībā uz piekļuvi elektronisko sakaru tīklam

2007. gadā SIA „Lattelecom” publicēja Pamatpiedāvājumu saskaņā ar lēmumu Nr. 23.

Citu komersantu interese par Pamatpiedāvājuma izmantošana bija un vēl joprojām ir ierobežota. Tikai divi komersanti bija pieteikušies uz sarunām par atsaistītas piekļuves abonentlīnijām līgumu noslēgšanu, no tiem tikai viens komersants noslēdzis līgumu bet vēl nav uzsācis tā ekspluatāciju.

Ņemot vērā mazo komersantu interesi par atsaistītas piekļuves abonentlīnijām līgumu noslēgšanu, Komisija 2008.gada 1.oktobrī publicēja Komisijas tīmekļa vietnē konsultāciju dokumentu „Par SIA „Lattelecom” atsaistītās piekļuves abonentlīnijai, platjoslas piekļuves, nomāto līniju gala posmu un nomāto līniju minimālās kopas pamatpiedāvājumiem”.

Konsultācijas ietvaros, Komisija analizēja pamatpiedāvājumus un identificēja problēmsegmentus. Atbilstoši analīzes rezultātiem, Komisija publicēja konsultāciju dokumentu ar jautājumiem par identificētajām problēmām.

Cita starpā, šo konsultāciju mērķis bija uzzināt elektronisko sakaru tirgus dalībnieku (komersantu un elektronisko sakaru pakalpojumu galalietotāju) viedokli par SIA „Lattelecom”, izstrādātajiem un publicētajiem atsaistītās piekļuves abonentlīnijām pamatpiedāvājumiem.

Uz konsultācijā uzdotajiem jautājumiem Komisija saņēma atbildes no diviem komersantiem:

- „Latvijas Mobilais Telefons” SIA;
- SIA „Telia Latvija” .

Konsultācijās iegūto viedokļu apkopošanas un analīzes rezultātā Komisija secina, ka daļa no konsultāciju laikā uzdotajiem jautājumiem ir atrisināti ar 2009.gada 21.janvāra lēmumu Nr.11 apstiprinātajiem Noteikumiem par pamatpiedāvājumā iekļaujamo informāciju un publicēšanu.

Piekļuves tirgus trūkums ir joprojām būtisks šķērslis ienākšanai jaunajā Ieteikumā minētajā tirgū Nr. 4. Lai gan komersantu interese par atsaistītas piekļuves abonentlīnijām līgumu noslēgšanu un konsultāciju dokumentu bija un joprojām ir zema, Komisija konstatē, ka nepastāv alternatīvi piekļuves pienākumi, noteikšanai kā līdzeklis minētā šķēršļa likvidācijai.

9.4.2 Caurredzamības saistība

Caurredzamības saistība nodrošina skaidrus pasākumu plānošanas apstākļus komersantiem, kas pieprasa atsaistītas piekļuves abonentlīnijām no SIA „Lattelecom”. Zinot iespējamās izmaksas, komersanti var plānot starpsavienojuma ekspluatācijas uzsākšanu un arī ienākšanu tirgū, vai balstoties uz ekonomiskiem apsvērumiem to turpmāko attīstību.

Lai gan komersantu interese par atsaistītas piekļuves abonentlīnijām līgumu noslēgšanu un par konsultāciju dokumentu bija zema, Komisija konstatē, ka pamatpiedāvājums ir efektīvs līdzeklis, kas palīdzēt komersantiem izšķirties par labu starpsavienojuma ekspluatācijas uzsākšanai un arī ienākšanai tirgū. Vismaz trim fiksēto elektronisko sakaru tīklu operatoriem bija vai ir interese par atsaistītas piekļuves abonentlīnijām līgumu noslēgšanas. Komisija novēros situāciju un attīstību konkrētajā tirgū un saistītajos lejupplūsmas mazumtirdzniecības tirgos un patur tiesības piemērot jaunas, atcelt vai grozīt esošās SIA „Lattelecom” saistības.

9.4.3 Vienlīdzīgas attieksmes saistības

Ievērojot vienlīdzīgas attieksmes saistību, SIA „Lattelecom” nodrošina, ka tā būtiskā ietekme tirgū, netiek izmantota, lai:

- īstenotu nevienlīdzīgu attieksmi pret citiem komersantiem salīdzinājumā ar saistītajiem komersantiem vai SIA „Lattelecom”;
- kropļotu citu komersantu konkurētspēju vai, lai negatīvi ietekmētu konkurences apstākļus tirgū.

9.4.4. Tarifu regulēšanas saistības

Atsaistītas piekļuves abonentlīnijai ar to saistīto pakalpojumu tarifi ir būtiski izmaksu komponenti ikvienam komersantam - gan ierīkošanas tarifi, gan abonēšanas tarifi. Piemērojot citiem komersantiem augstus tarifus komersants ar būtisku ietekmi situācijā, kad tarifi nebūtu regulēti, varētu radīt šķēršļus ienākšanai mazumtirdzniecības balss telefonijas tirgū. Papildus komersants ar būtisku ietekmi tirgū varētu izmantot nepietiekamo cenu starpību (atsaistītas piekļuves abonentlīnijai izmaksas vairumtirdzniecības pusē un piemēram galalietotāja balss telefonijas cenas mazumtirdzniecības pusē), lai ierobežotu konkurenci un kavētu komersantiem ienākšanu vai attīstību tirgū.

Tarifu regulēšana var nodrošināt, ka SIA „Lattelecom”, pirmkārt, nevar izmantot nepietiekamo cenu starpību un, otrkārt, garantēt SIA „Lattelecom” izmaksu un peļņas uzraudzību.

9.4.5 Atdalītas finanšu uzskaites saistības

Atdalītas finanšu uzskaites saistības ierobežo, komersanta ar būtisku ietekmi tirgū iespējas neievērot vienlīdzīgas attieksmes saistības. Tam papildus, atdalīta finanšu uzskaites saistība dod Komisijai iespējas kontrolēt tarifu regulēšanas noteikumu

ievērošanu. Piemēram, Komisija var izvērtēt, vai komersants ar būtisku ietekmi tirgū izmanto šķērssubsidēšanu starp regulētiem un neregulētiem pakalpojumiem.

9.5. Secinājumi

Ņemot vērā, ka:

- vairumtirdzniecības atsaistītas piekļuves abonentlīnijām pakalpojumu tirgus Latvijas Republikā joprojām faktiski nepastāv;
- SIA „Lattelecom” tirgus daļas balss telefonijas piekļuves pakalpojumus fiksētajos elektronisko sakaru tīklos tirgū joprojām ir virs [REDACTED];
- komersantu interese par atsaistītas piekļuves abonentlīnijām līgumu noslēgšanu ir maza, bet tomēr pastāv;

Komisija secina, ka:

- piekļuves tirgus trūkums joprojām ir būtisks šķērslis ienākšanai ne tikai tirgū Nr. 4 bet arī mazumtirdzniecības tirgos;
- SIA „Lattelecom” joprojām atrodas dominējošā stāvoklī vairumtirdzniecības piekļuves (fiziskai) tīkla infrastruktūrai (ieskaitot kopēju vai pilnībā atsaistīto piekļuvi) fiksētā vietā tirgū Latvijas Republikas teritorijā;
- nepastāvot regulēšanai SIA „Lattelecom” būtu iespēja izmantot savu dominējošo stāvokli, lai:
 - īstenotu nevienlīdzīgu attieksmi pret citiem komersantiem salīdzinājumā ar saistītajiem komersantiem vai SIA „Lattelecom”;
 - kropļotu citu komersantu konkurētspēju vai, lai negatīvi ietekmētu konkurences apstākļus ne tikai tirgū 4, bet arī uz mazumtirdzniecības tirgiem;
- ir nepieciešams, ka SIA „Lattelecom” nodrošina skaidrus pasākumu plānošanas apstākļus komersantiem, kas pieprasa atsaistītas piekļuves abonentlīnijām pakalpojumus no SIA „Lattelecom”;
- ir nepieciešams regulēt SIA „Lattelecom” atsaistītas piekļuves abonentlīnijām pakalpojumu un ar to saistīto pakalpojumu tarifus, lai pirmkārt, tā nevarētu izmantot nepietiekamo cenu starpību un, otrkārt, garantētu SIA „Lattelecom” izmaksu un peļņas uzraudzību.
- ir nepieciešams ierobežot SIA „Lattelecom” iespējas neievērot vienlīdzīgas attieksmes saistības.

Ievērojot iepriekš minēto Komisija:

- neuzskata, ka ir nepieciešams grozīt vai atcelt SIA „Lattelecom” ar lēmumu Nr. 23 noteiktās saistības, pienākumus vai noteikt jaunas saistības, pienākumus.

Saīsinājumi

ADSL: Asimetriskā ciparu abonentlīnija

BIT: būtiska ietekme tirgū

D-puse: sadales tīkls

E-puse: maģistrālais tīkls

EK: Eiropas Komisija

ESL: Elektronisko sakaru likums

ET: Eiropas Kopienu Tiesas

HDSL: Ātrdarbīga abonenta ciparlīnija

ISDN BRA: integrēto pakalpojumu cipartīkla galvenās plūsmas piekļuve

ISDN PRA: integrēto pakalpojumu cipartīkla primārās plūsmas piekļuve

MK: Ministru Kabinets

PLC: elektroniskie sakari par elektriskajām līnijām

WAS/RLAN: bezvadu piekļuves sistēmu /radio lokālais tīkls

xDSL: ciparu abonentlīnijas tehnoloģijas